

Smart City Proposal - Fast Track [Lucknow]

Sl.No.	Standard	Definition	Self assessment of the city (for Pan City Solution) with regard to each feature	Basis of assessment and / or quantitative indicator (Optional - only if data exists)	Projection of 'where the city wants to be' with regard to the feature / indicator	Input / Initiative that would move the city from its current status to Advanced status (Scenario 4)
1	Citizen participation	A smart city constantly shapes and changes course of its strategies incorporating views of its citizen to bring maximum benefit for all. (Guideline 3.1.6)	Scenario - 2 City undertakes citizen participation with some select stakeholders. The findings are compiled and incorporated in some projects or programs. Very few major decisions are shared with citizens until final projects are unveiled.	Public Grievance Redressal System (App, web and phone) was launched in 2014. 609 nos Mohalla Sabhas formed during 2013. Registration of RWAs started, 24 applications received till Feb 2016.	Scenario 4 City constantly conducts citizen engagement with people at each Ward level to incorporate their views, and these shape priorities and development projects in the city. Multiple means of communication and generating feedback such, both face-to-face and online are utilized. The effectiveness of city governance and service delivery is constantly enhanced on the basis of feedback from citizens.	* One Lucknow portal/app for enabling citizens in monitoring of projects and service provision * City Branding initiatives targeted at inclusive, responsible and responsive citizens. * Engaging NGO's and social workers in citizen participation * Appreciation of ward on their performance (basic infra, tax collection and citizen engagement)
2	Identity and culture	A Smart City has a unique identity, which distinguishes it from all other citizens, based on some key aspect: its location or climate; its leading industry, its cultural heritage, its local culture or cuisine, or other factors. This identity allows an easy answer to the question "why in this city and not somewhere else?" A Smart City celebrates and promotes its unique identity and culture. (Guideline 3.1.7)	Scenario - 2 Historic and cultural resources are preserved and utilized to some extent but limited resources exist to manage and maintain the immediate surroundings of the heritage monuments. New buildings and areas are created without much thought to how they reflect the identity and culture of the city.	Prominent heritage buildings/monuments are well maintained, but there are heritage buildings/areas which are neglected and some are encroached. New structures have come up in close vicinity of heritage structure which are in violation of norms and regulations.	Scenario 4 Built, natural and intangible heritage are preserved and utilized as anchors of the city. Historical and cultural resources are enhanced through various mediums of expression. Public spaces, open spaces, amenities and public buildings reflect local identity and are widely used by the public through festivals, events and activities.	* Model byelaws for conservation of heritage sites to be strictly enforced * Adaptive re-use of 4 nos heritage buildings planned under SCP and develop tourism around these structures * Rejuvenation of Gomti Riverfront for active public spaces * City Branding initiatives under SCM to reinforce city's identity and culture
3	Economy and employment	A smart city has a robust and resilient economic base and growth strategy that creates large-scale employment and increases opportunities for the majority of its citizens. (Guideline 2.6 & 3.1.7 & 6.2)	Scenario - 2 There is a range of job opportunities in the city for many sections of the population. The city attempts to integrate informal economic activities with formal parts of the city and its economy.	* There are job opportunity in public sector * Being trading hub, large number of population is involved in informal sector	Scenario 4 There are adequate opportunities for jobs for all sections of income groups and skill levels. Job-oriented skill training supported by the city and by industry. Economic activities are suited to and build on locational and other advantages of the city.	* Strengthening of tourism sector and creation of jobs (2,500 within ABD) * Provision of infrastructure, safety & security and online (One Lucknow) portal will boost investment (IT and knowledge based industries) * Development of incubation center for knowledge based industries * Creation of infrastructure for development of informal sector (Awadh Point)

Smart City Proposal - Fast Track [Lucknow]

Sl.No.	Standard	Definition	Self assessment of the city (for Pan City Solution) with regard to each feature	Basis of assessment and / or quantitative indicator (Optional - only if data exists)	Projection of 'where the city wants to be' with regard to the feature / indicator	Input / Initiative that would move the city from its current status to Advanced status (Scenario 4)
4	Education	A Smart City offers schooling and educational opportunities for all children in the city (Guideline 2.5.10)	<p>Scenario - 3 City provides adequate primary and secondary education facilities within easily reachable distance for most residential areas of the city. Education facilities are regularly assessed through databases of schools including number of students, attendance, teacher - student ratio, facilities available and other factors.</p>	<p>More than a two thousand educational institutes and nine universities catering at various levels and multiple numbers of professional and non-professional courses in Lucknow.</p>	<p>Scenario 4 City provides adequate and high-quality education facilities within easily reachable distance of 10 minutes walking for all the residential areas of the city and provides multiple options of connecting with specialized teaching and multi media enabled education. Education facilities are regularly assessed through database of schools including number of students, attendance, teacher-student ratio, facilities available and other factors.</p>	<ul style="list-style-type: none"> * Integration with "One Lucknow" online portal to create central database at city level * Verification of data submitted by school * Promote smart class room / school and CCTV in class room / school
5	Health	A Smart City provides access to healthcare for all its citizens. (Guideline 2.5.10)	<p>Scenario - 3 City provides adequate health facilities within easily reachable distance for all the residential areas and job centers of the city. It has an emergency response system that connects with ambulance services.</p>	<p>Health facilities in Lucknow include one medical college, five civil hospitals, 200 nursing homes, 300 hospitals, 100 dental clinics and approx. 2000 private clinics. The key medical facilities in the city are under private ownership. 108 SEWA for GPS enabled ambulances for emergency response launched in 2012-13</p>	<p>Scenario 4 City provides adequate health facilities at easily accessible distance and individual health monitoring systems for elderly and vulnerable citizens which are directly connected to hospitals to prevent emergency health risks and to acquire specialized health advice with maximum convenience. The city is able to foresee likely potential diseases and develop response systems and preventive care.</p>	<ul style="list-style-type: none"> * Integration with "One Lucknow" online portal to create central database at city level for effective emergency response * Improve infrastructure facilities * Public awareness through "One Lucknow" portal

Smart City Proposal - Fast Track [Lucknow]

Sl.No.	Standard	Definition	Self assessment of the city (for Pan City Solution) with regard to each feature	Basis of assessment and / or quantitative indicator (Optional - only if data exists)	Projection of 'where the city wants to be' with regard to the feature / indicator	Input / Initiative that would move the city from its current status to Advanced status (Scenario 4)
6	Mixed use	A Smart City has different kinds of land uses in the same places; such as offices, housing, and shops, clustered together. (Guidelines 3.1.2 and 3.1.2)	<p>Scenario - 3 Most parts of the city have housing, retail, and office buildings in close proximity. Some neighborhoods have light industrial uses within them (e.g., auto repair, craft production). Land use rules allow for mixed uses.</p>	<ul style="list-style-type: none"> * Old city is developed on mixed use concept * New areas being developed are as per the Master Plan, which proposes a hierarchy of development. 	<p>Scenario 4 Every part of the city has a mix of uses. Everyone lives within a 15-minute trip of office buildings, markets and shops, and even some industrial uses. Land use rules require or encourage developers to incorporate a mixture of uses in their projects.</p>	<ul style="list-style-type: none"> * State Urban Housing and habitat Policy, 2014 promotes mix use development * Policy for transit oriented development (TOD) along metro corridor is under preparation
7	Compact	A Smart City encourages development to be compact and dense, where buildings are located close to one another and are ideally within a 10-minute walk of public transportation, forming concentrated neighborhoods. (Guidelines 2.3 and 5.2)	<p>Scenario - 2 The city has one or two high density areas - such as the city center, or historic areas, where buildings are concentrated together and where people can walk easily from building to building and feel as though they are in center of activity. Most of the city consists of areas where buildings are spread out and difficult to walk between, sometimes with low-density per hectare. Regulations tend to favor buildings that are separated from one another, with lots of parking at the base and set-back from the streets. The city likely has some pockets of under-utilized land in the center. New formal developments at the periphery tend to be large-scale residential developments, often enclosed with a gate and oriented to the automobile.</p>	<ul style="list-style-type: none"> * Old city , though organic development, has high density * New areas developed as per Master Plan are low or medium density developments * Private developers are active in the outskirts of the city and target medium and high income group population 	<p>Scenario 4 The city is highly compact and dense, making the most of land within the city. Buildings are clustered together, forming walkable and inviting activity centers and neighborhoods. Regulations encourage or incentivize re-development of under- utilized land parcels in the city center. Buildings are oriented to the street - - and parking is kept to a minimum, located below ground or at the back of buildings. Public transport and walking connects residences to most jobs and amenities. Residential density is at an optimal with affordable housing available in most areas.</p>	<ul style="list-style-type: none"> * State Urban Housing and habitat Policy, 2014 promotes compact development * TOD guidelines (under preparation) promotes compact development

Smart City Proposal - Fast Track [Lucknow]

Sl.No.	Standard	Definition	Self assessment of the city (for Pan City Solution) with regard to each feature	Basis of assessment and / or quantitative indicator (Optional - only if data exists)	Projection of 'where the city wants to be' with regard to the feature / indicator	Input / Initiative that would move the city from its current status to Advanced status (Scenario 4)
8	Public open spaces	A Smart City has sufficient and usable public open spaces, many of which are green, that promote exercise and outdoor recreation for all age groups. Public open spaces of a range of sizes are dispersed throughout the City so all citizens can have access. (Guidelines 3.1.4 & 6.2)	Scenario - 3 Most areas of the city have some sort of public open space. There is some variety in the types of public spaces in the city. However, public spaces are sometimes not within easy reach or access of more vulnerable populations and are more restricted in poorer neighbourhoods.	There are 1,684 parks and gardens under LMC jurisdiction with total area of 259 ha. Out of total only 487 parks are in developed stage whereas 825 parks are semi developed, 344 are not developed and rest 28 parks are open area.	Scenario 4 Public open spaces are well dispersed throughout the city. Every residential area and work space has access to open space within 10 minutes walking distance. Open spaces are of various types - natural, green, plazas, parks, or recreation areas - which serve various sections of people. Public spaces tend to truly reflect the natural and cultural identity of the city.	<ul style="list-style-type: none"> * Development of Awadh Point (Begam Hazrat Mahal Park) as centralized recreation space * Provide open gyms and free Wi-Fi * City Branding initiatives (Organize public activities / fairs / shows / health camps) to encourage public involvement and tapping CSR funds for better maintenance * Development of 58 acres of green and open area (Gomti River Front development)
9	Housing and inclusiveness	A Smart City has sufficient housing for all income groups and promotes integration among social groups. (Guidelines 3.1.2)	Scenario 2 Housing is available at most income levels but is highly segregated across income levels. Population growth slightly exceeds the creation of new housing. The wealthy and the middle class have housing that meets their needs at costs appropriate to their income. The poor live in informal settlements.	Number of housing projects are being undertaken by Lucknow Development Authority and private developers in the city limits. The direction of growth/development is towards east, south-east and southern side of the city.	Scenario 4 A wide range of a housing is available at all cost levels. The supply of housing is growing at pace with population. Affordable, moderate, and luxury housing are found clustered together in many areas of the city	<ul style="list-style-type: none"> * Slum improvement scheme (In-situ development of infrastructure and facilities) * Low cost housing to be provided by UP Awas Vikas Parishad and DUDA

Smart City Proposal - Fast Track [Lucknow]

Sl.No.	Standard	Definition	Self assessment of the city (for Pan City Solution) with regard to each feature	Basis of assessment and / or quantitative indicator (Optional - only if data exists)	Projection of 'where the city wants to be' with regard to the feature / indicator	Input / Initiative that would move the city from its current status to Advanced status (Scenario 4)
10	Transport	<p>A Smart City does not require an automobile to get around; distances are short, buildings are accessible from the sidewalk, and transit options are plentiful and attractive to people of all income levels. (Guidelines 3.1.5 & 6.2)</p>	<p>Scenario 2 The street network system is elaborate but public transport choices are restricted. Public transport can be too expensive or unaffordable for the poor. Pedestrian infrastructure is only available in select areas. The majority of investments focus on reducing traffic congestion through the creation of more roads.</p>	<p>* Poor connectivity of public transport in central areas of the city * Greater dependency on private vehicles and Intermediate Public Transport * Though pedestrian infrastructure is available, but due to encroachment and unauthorized vendors, it is hardly available for pedestrians</p>	<p>Scenario 4 Street network is complete and follows a clear structure. Public transportation network covers the entire city and intensity of connection relates with the demand. Plenty of options of public transport are available and affordable for all sections of the society. There is multi-modal integration at all mass transit stations and organized-priced on street and off street parking. Walking and cycling is prevalent.</p>	<p>* Metro construction is ongoing and first phase is likely to be operational in Oct 2016 * Increase city buses fleet by 25% (DUTF funding) * Provide feeder bus service to metro stations * Smart ticketing (penalty system) aimed at removing encroachments. * Creation of Smart Bus Stops (16 nos in ABD and 200 nos in PAN City) where commuters can get real time information about the buses plying on particular route * ITMS (intelligent traffic signal, variable message sign, pelican crossing, traffic sensors) for improved mobility. * Urban Mobility Node (6 nos in ABD and 80 nos in PAN City) to reduce congestion due to unorganized movement of IPT modes. * Smart multi level parking (3 nos new - 870 ECS and convergent to smart parking 3 nos existing - 883 ECS) will make available around 10,000 sqm of road space for better mobility.</p>
11	Walkable	<p>A Smart City's roads are designed equally for pedestrians, cyclists and vehicles; and road safety and sidewalks are paramount to street design. Traffic signals are sufficient and traffic rules are enforced. Shops, restaurants, building entrances and trees line the sidewalk to encourage walking and there is ample lighting so the pedestrian feels safe day and night. (Guidelines 3.1.3 & 6.2)</p>	<p>Scenario 2 Older areas of the city see a mix of pedestrians, cyclists, and vehicles but newer areas are focused mainly on the automobile. In the new areas, there are few pavements and main entrances to new buildings are not accessible from the front of the street. large driveways or parking lots open separating them from the street, and sometimes are enclosed by gates. In these areas, traffic signals are disobeyed.</p>	<p>There are footpaths and cycle tracks along roads in the city. The major problem is of encroachment by commercial establishments and unauthorized vendors.</p>	<p>Scenario 4 The city is highly walkable. Pavements exist on every street and are maintained. Trees line many sidewalks to provide shade for pedestrians. Buildings in most areas of the city are easily accessible from the sidewalk. Traffic signals control the flow of automobiles and are enforced. A network of bike lanes exists to promote cycling as a means of transport. Traffic rules are followed and enforced with great seriousness.</p>	<p>* Addition of pedestrian infrastructure (24 km within ABD) * Smart ticketing (penalty system) aimed at removing encroachments on cycle tracks and footpaths. * Designated vending zones/areas * Addition of cycle tracks (10.35km within ABD and 140 km PAN City) for encouraging NMT * Notification of designated vending zones/areas for effective utilization of footpaths and cycle tracks</p>

Smart City Proposal - Fast Track [Lucknow]

Sl.No.	Standard	Definition	Self assessment of the city (for Pan City Solution) with regard to each feature	Basis of assessment and / or quantitative indicator (Optional - only if data exists)	Projection of 'where the city wants to be' with regard to the feature / indicator	Input / Initiative that would move the city from its current status to Advanced status (Scenario 4)
12	IT connectivity	A Smart City has a robust internet network allowing high- speed connections to all offices and dwellings as desired. (Guideline 6.2)	Scenario 2 The city has made plans to provide high speed internet connectivity through the existing framework.	Internet facility is easily accessible to citizens. Certain areas in the city offer free Wi-Fi to citizens.	Scenario 3 The city makes has high speed internet connectivity available in most parts of the city.	* Free Wi-Fi in parks and public places (approx. 20 locations in ABD) * Capacity building of government officials * Integrate all service providers on one platform * OFC to be within utility duct
13	Intelligent government services	A Smart City enables easy interaction (including through online and telephone services) with its citizens, eliminating delays and frustrations in interactions with government. (Guidelines 2.4.7 & 3.1.6 & 5.1.4 & 6.2)	Scenario 2 Some of the public services are provided online and infrastructure for total digitalization is not in place. Service delays occur regularly in some sectors. Responses to citizen inquiries or complaints are often delayed. No integration between services and billing.	* State line departments have their websites. * Service level information is available to citizens * Property tax information is available online * Annual budgets are available * Citizen Charter is available * Citizens can pay online for services * Citizens can raise grievances online and get status update	Scenario 4 All major services are provided through online and offline platforms. Citizens and officials can access information on accounting and monitor status of projects and programs through data available on online system. Robust data infrastructure system shares information and enhances internal governmental coordination.	* One Lucknow City Management System to improve G2G and G2C interaction/transaction - Centralized city database - City level Command Centre - Integration of all departments - Online application - Online payment - Grievance redressal
14	Energy supply	A Smart City has reliable, 24/7 electricity supply with no delays in requested hookups. (Guideline 2.4)	Scenario 3 Electricity is available in most parts of the city for most hours of the day but some areas are not so well-served. Smart metering exists in some parts of the city but not all.	95% of the HHs in LMC area have electricity connections. Current peak demand is 1,330 MW	Scenario 4 Electricity is available 24 x 7 in all parts of the city with smart metering linked to online platforms for monitoring and transparency.	* Reduction in electricity pilferages by 40% on account of underground cabling of electricity distribution lines [currently, approximately 60 lakh kWh units (35%) are lost annually in ABD due to pilferage] * Smart metering (38,000 nos) * Compact Transformers (108 nos)
15	Energy source	A Smart City has at least 10% of its electricity generated by renewables. (Guideline 6.2)	Scenario 2 The city is preparing plans for ensuring that it gets more energy from renewable sources and is in the process of making commitments in this regard.	Use of solar power in Lucknow has been promoted in recent years in form of solar panels, solar cookers, solar water heater, solar power based signals etc. Subsidy from central government is also provided for solar heaters.	Scenario 4 At least 10% of the energy used in the city is generated through renewable sources. The city is undertaking long-term strategic projects to tap renewable sources of energy in its region/beyond to increase the percentage of renewable energy sources.	* Development of smart grid consisting of roof-top solar PV and net metering covering 20+ public buildings within ABD for tapping renewable energy (12% of the total ABD demand) * LMC has notified 5% discount in property tax for properties with functional Solar rooftop PV. * UP Rooftop Solar PV Power Plant Policy 2014 to promote use of solar energy.

Smart City Proposal - Fast Track [Lucknow]

Sl.No.	Standard	Definition	Self assessment of the city (for Pan City Solution) with regard to each feature	Basis of assessment and / or quantitative indicator (Optional - only if data exists)	Projection of 'where the city wants to be' with regard to the feature / indicator	Input / Initiative that would move the city from its current status to Advanced status (Scenario 4)
16	Water supply	A Smart City has a reliable, 24/7 supply of water that meets national and global health standards. (Guidelines 2.4 & 6.2)	Scenario 2 The city has intermittent water supply and availability. However it is setting targets and processes in place to try to improve its water supply. Unaccounted water loss is less than 30%.	63.14% of the houses have tapped water connections Current supply of 189 lpcd	Scenario 3 The city has 24 x 7 water supply in most areas but the quality of water does not meet international health standards. Unaccounted water loss is less than 20%.	* Rationalization of water supply network for equitable distribution of water (increase coverage by 25%) * Reduction in NRW by 50% on account of SCADA, smart metering and utility duct [Current NRW losses: 2,160 Mn liters annually] * Stop unauthorized ground water extraction
17	Water management	A Smart City has advanced water management programs, including smart meters, rain water harvesting, and green infrastructure to manage storm water runoff. (Guideline 6.2)	Scenario 1 The city does not measure all its supply. It does not recycle waste water to meet its requirements and rain water harvesting is not prevalent. Flooding often occurs due to storm water run-off.	At present there is no metering system in Lucknow city which results into unaccounted use of water and heavy wastage at consumer end.	Scenario 3 The city has meters for all its water supply with some smart mechanisms to monitor. Rainwater harvesting systems are installed and storm water is collected and stored in water bodies. However, recycling of waste water and reusage of storm water is limited.	* Implement SCADA system and smart metering (ABD) * Recycle and reuse of waste water in public buildings (Smart Grid within ABD - 610 KLD) * Notification of 5% rebate in property tax for properties with functional RWH structures.
18	Waste water management	A Smart City treats all of its sewage to prevent the polluting of water bodies and aquifers. (Guideline 2.4)	Scenario 1 The city is unable to treat all its sewage. Many local sewer lines open on to water bodies and open ground and pollute the environment.	There are three levels of sewerage pumping stations in Lucknow. First there are zonal pumping stations (ZPS) where sewage from branch lines is discharged and first level of screening is done. There are 14 zonal pumping stations located at different zones of the city operated by Jal Kal department of LMC. 84% of the of the sewage collected is treated	Scenario 3 All the waste water is collected and treated before disposal. It is also treated to a high standard and some is recycled.	* Connect each HH to the sewer network within ABD * Development of trunk sewage network (3 km within ABD) * Covering of nallas (3 km within ABD) to avoid mixing of sewage and storm water drainage
19	Air quality	A Smart City has air quality that always meets international safety standards. (Guideline 2.4.8)	Scenario 2 City has programs and projects to monitor air quality and spatializing the data to ascertain reasons for degrees of pollution in the air. A few strategies to decrease air pollution have been implemented.	UP Pollution Control Board monitors the pollution levels in the city. SPM level 167 µ/m3; SO2 7.7 and NO2 27.3 (2015, Hazratganj)	Scenario 4 The city has clean air by international standards. Live Air quality monitoring cover the entire city and data of air quality are mapped.	* Public transport share to increase by 67% on account of ICT solutions for City Bus System [Current modal share of public transport: 3%] * Planned Plantation in the city areas (Gomti River Front Development and parks). * ITMS aimed at reducing traffic congestion and thereby improving air quality (SPM level to reduce to 80 µ/m3)

Smart City Proposal - Fast Track [Lucknow]

Sl.No.	Standard	Definition	Self assessment of the city (for Pan City Solution) with regard to each feature	Basis of assessment and / or quantitative indicator (Optional - only if data exists)	Projection of 'where the city wants to be' with regard to the feature / indicator	Input / Initiative that would move the city from its current status to Advanced status (Scenario 4)
20	Energy efficiency	A Smart City government uses state-of-the-art energy efficiency practices in buildings, street lights, and transit systems. (Guideline 6.2)	Scenario 2 The city promotes energy efficiency and some new buildings install energy efficiency systems that track and monitor energy use and savings.	City Buses, tempos and autos are CNG based Introduction of E-Rickshaw Some of the new buildings (public and private) deploy energy efficient solutions	Scenario 4 All the existing old and new public buildings employ energy efficiency principles in development and operation and apply for energy rating by national and international forums. Many non- public buildings are also energy efficient because the government promotes energy efficiency through incentives and regulations.	* First phase of Metro will be operational by Oct 2016 * One Lucknow - Smart City Knowledge Management Center building to be GRIHA "5 Star" rating.
21	Underground electric wiring	A Smart City has an underground electric wiring system to reduce blackouts due to storms and eliminate unsightliness. (Guideline 6.2)	Scenario 2 More than 40% of the city has underground electric wiring system.	About 60% of the 33KV is underground, 50% of 11KV is underground and 10% of LT line is underground in the city	Scenario 4 More than 90% of the city has underground electric wiring system.	* Underground cabling of 114 Km in ABD (achieving more than 95% of underground cabling) * MVVNL is also taking up congested and market areas for under ground cabling on priority basis through internal/state funds.
22	Sanitation	A Smart City has no open defecation, and a full supply of toilets based on the population. (Guidelines 2.4.3 & 6.2)	Scenario 3 Sanitation facilities are available to 90% of the city's population.	* Coverage of latrines (individual or community): 90% * Coverage of sewerage network services: 60%	Scenario 4 Sanitation facilities are available to 100% of the city's population.	* 36 nos (new and upgradation of existing) community and public toilets in ABD (achieving 0% open defecation) Improve the existing sewer network * 95% sewerage coverage in ABD
23	Waste management	A Smart City has a waste management system that removes household and commercial garbage, and disposes of it in an environmentally and economically sound manner. (Guidelines 2.4.3 & 6.2)	Scenario 3 Waste is segregated, collected, recycled and disposed in an environmentally sound manner.	* Waste generated in the city is partly collected through rickshaw trolleys and hand carts from the densely populated areas * Door to door collection is 70% of the total waste * There are 4 transfer stations * Integrated waste treatment plant is located at Shivri (1,400 MT) * Segregation is done at the treatment plant	Scenario 4 The city reduces land fill caused by waste so that it is minimal. All the solid waste generated is segregated at source and sent for recycling. Organic waste is sent for composting to be used for gardening in the city. Energy creation through waste is considered.	* 200 nos road side smart bins in ABD * 60 nos smart community bins in ABD * Mechanical road sweeping for ABD * 99% door to door collection to be achieved by Oct 2016 (city level, GPS enabled collection vehicles, GPRS enabled user charges collection) * Public awareness to keep the city clean * Segregation at source

Smart City Proposal - Fast Track [Lucknow]

Sl.No.	Standard	Definition	Self assessment of the city (for Pan City Solution) with regard to each feature	Basis of assessment and / or quantitative indicator (Optional - only if data exists)	Projection of 'where the city wants to be' with regard to the feature / indicator	Input / Initiative that would move the city from its current status to Advanced status (Scenario 4)
24	Safety and security	A Smart City has high levels of public safety, especially focused on women, children and the elderly; men and women of all ages feel safe on the streets at all hours. (Guideline 6.2)	Scenario 2 The city has medium levels of public safety - some more vulnerable groups feel insecure during some points of the day and in some parts of the city	200 nos surveillance cameras at 70 locations. Construction of command center and provision of new police vehicles for better surveillance. Crime and criminal tracking network and system introduce with Online FIR system, Online verification of passport, arms license and domestic help verification. Women help line no. introduced (1090)	Scenario 4 The city has very high levels of public safety - all residents feel safe in all parts of the city during all hours of the day.	<ul style="list-style-type: none"> * Emergency call points within ABD integrated with police information system * CCTV cameras at smart bus stops (200 nos) and inside buses (345 nos) * CCTV cameras at intersections and public places (300 nos) * One Lucknow Smart City Management System integrated with police information system * Modern police kiosks



ART CITY TO
SMART CITY
Lucknow

Annexure 3

PROPOSAL

Fast Track Round



ART CITY TO
SMART CITY
Lucknow



SMART LUCKNOW
ART CITY TO SMART CITY



AN INITIATIVE BY
LUCKNOW MUNICIPAL CORPORATION

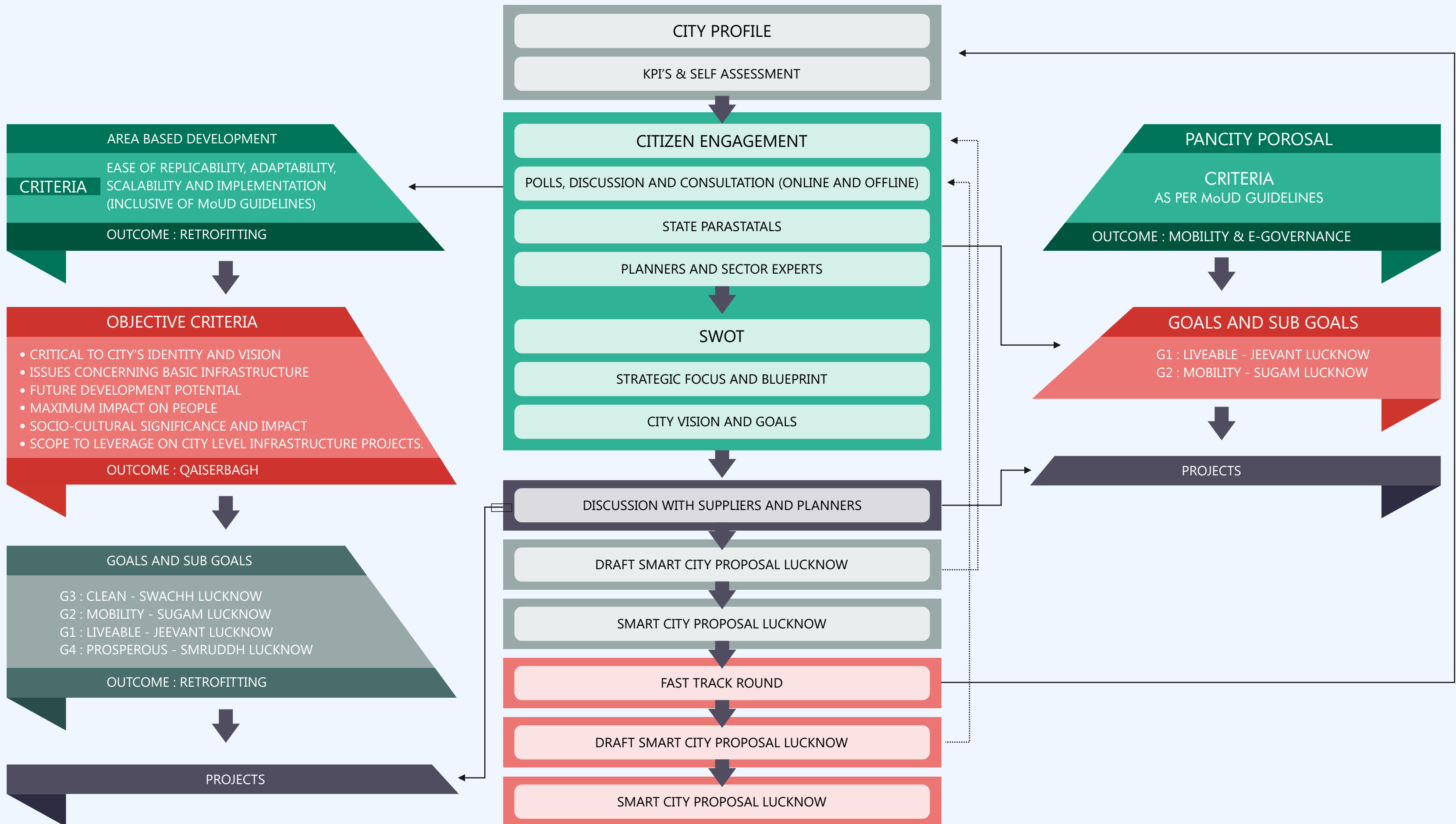

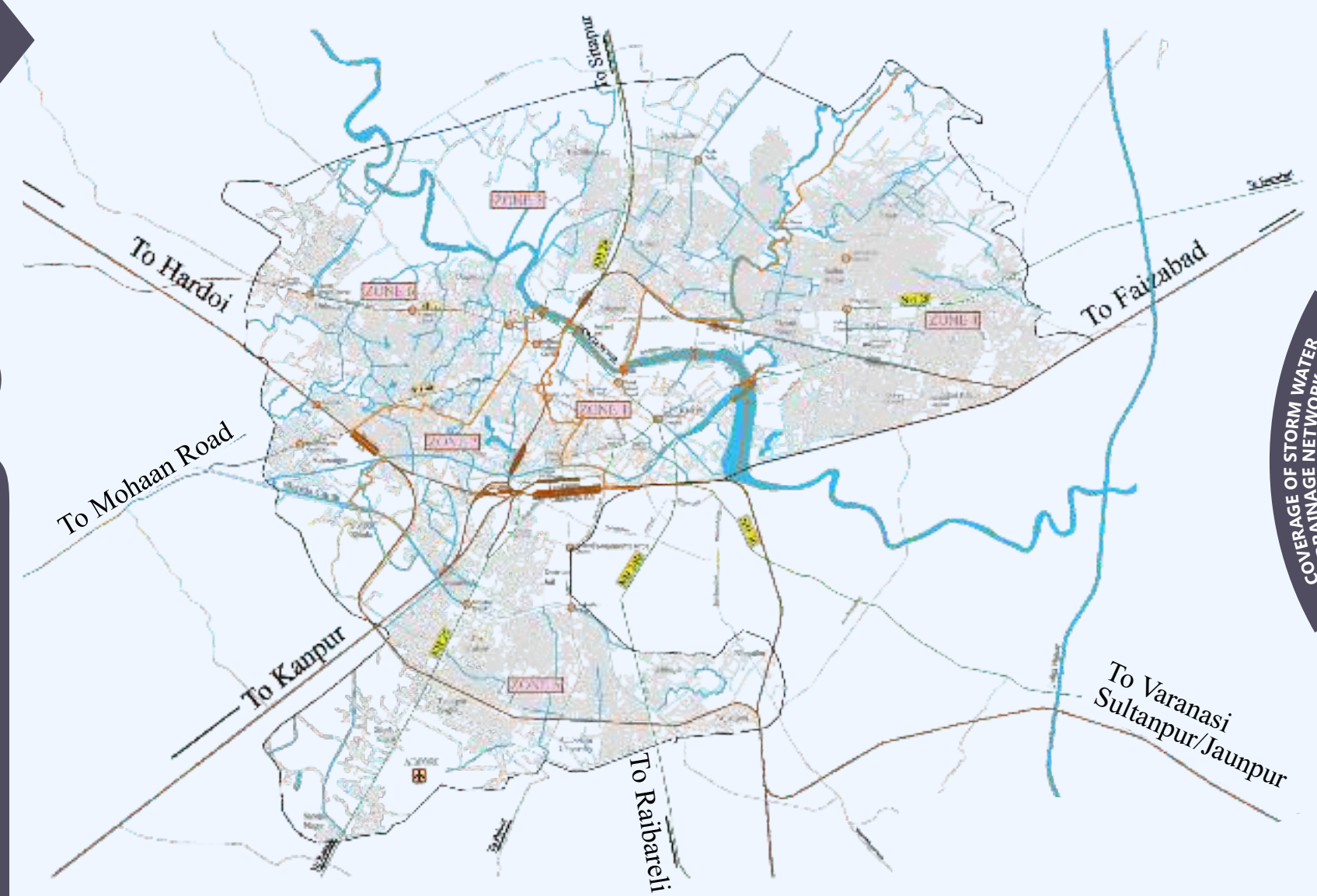

CONNECTIVITY & MORPHOLOGY

<p>ECONOMIC BASE</p> <ul style="list-style-type: none"> * CHIKANKARI INDUSTRIES * STEEL FURNITURE INDUSTRIES * TERRACOTTA TOYS SERVICE ENTERPRISE * TOURISM 	<p>ADVANTAGE</p> <ul style="list-style-type: none"> * EDUCATION/MEDICAL HUB * ADMINISTRATIVE CAPITAL * STRATEGIC LOCATION * HERITAGE & CULTURE 	<p>CITY BOUNDARY</p> <ul style="list-style-type: none"> NATIONAL HIGHWAY STATE HIGHWAY MAIN ROAD OTHER ROAD 	<p>RAILWAY LINE</p> <ul style="list-style-type: none"> ZONE BOUNDARY WATER BODIES
--	---	--	--

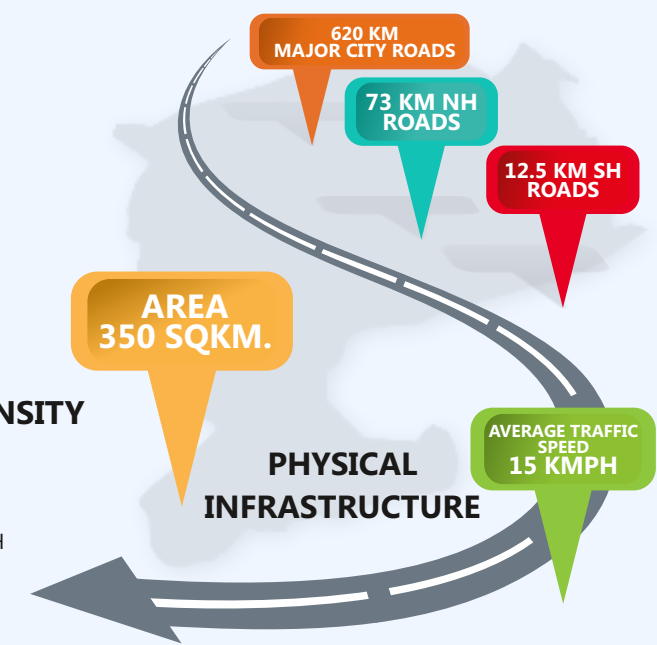
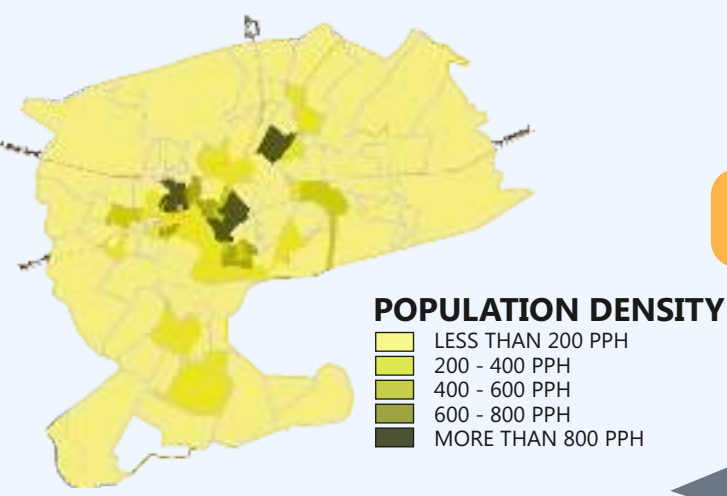
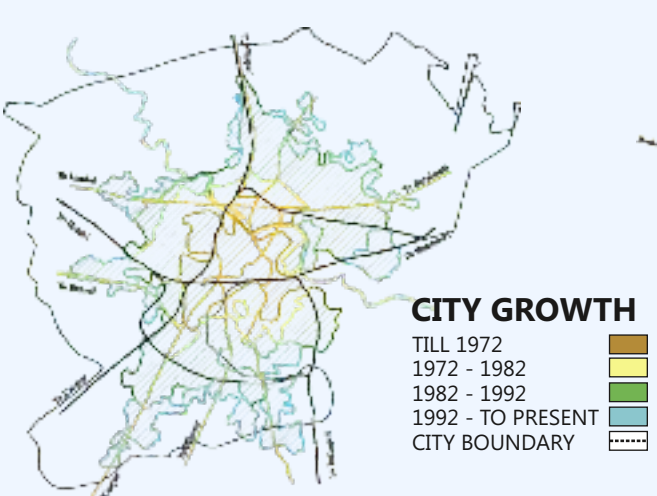
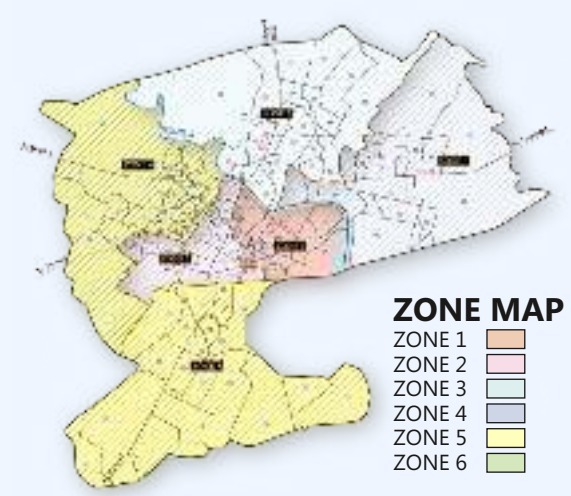
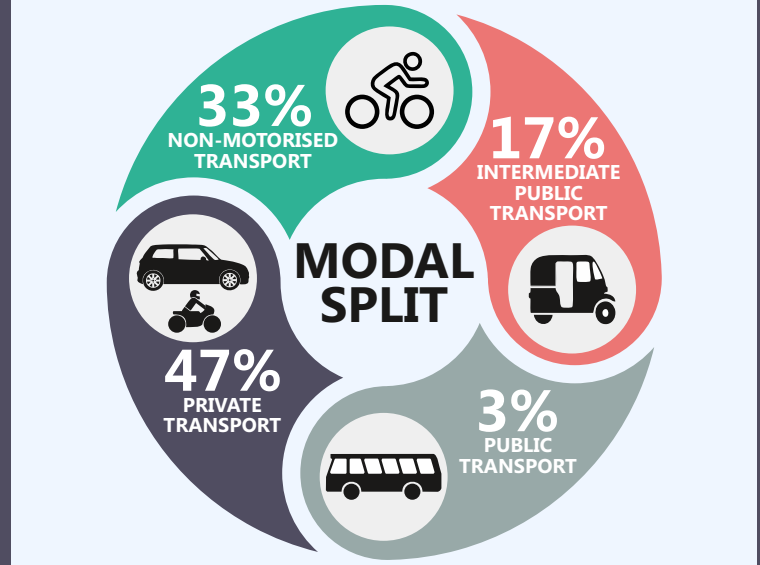
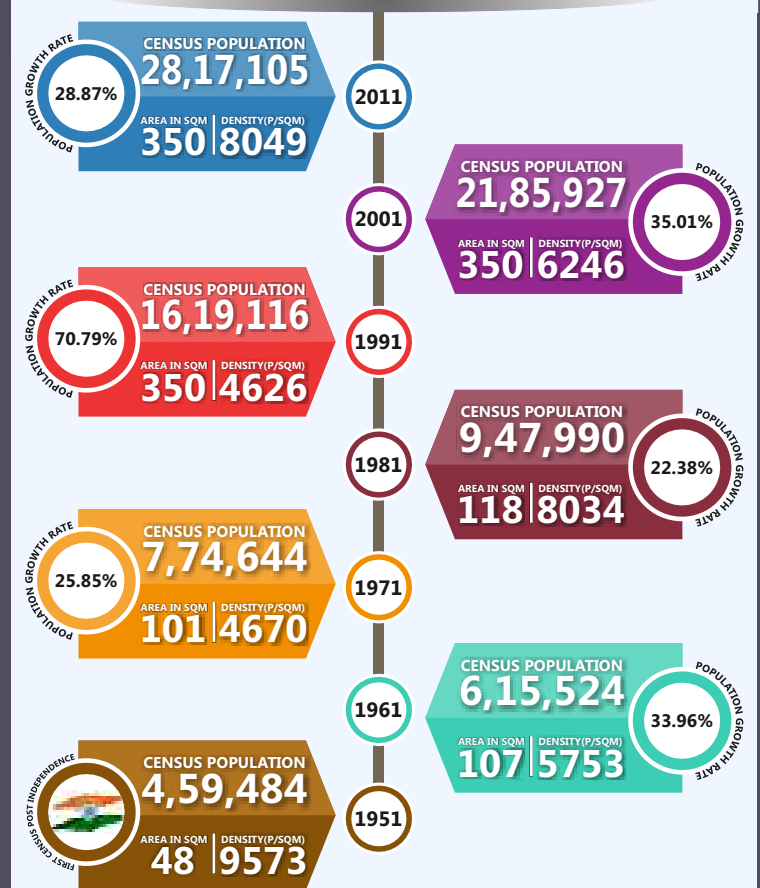
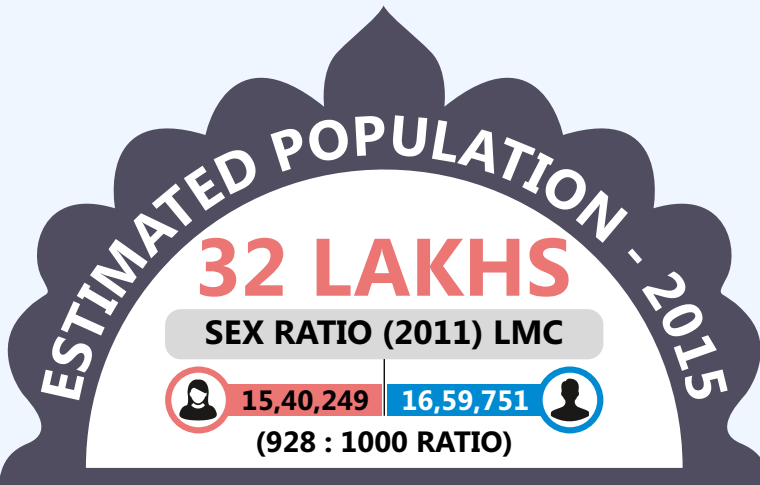
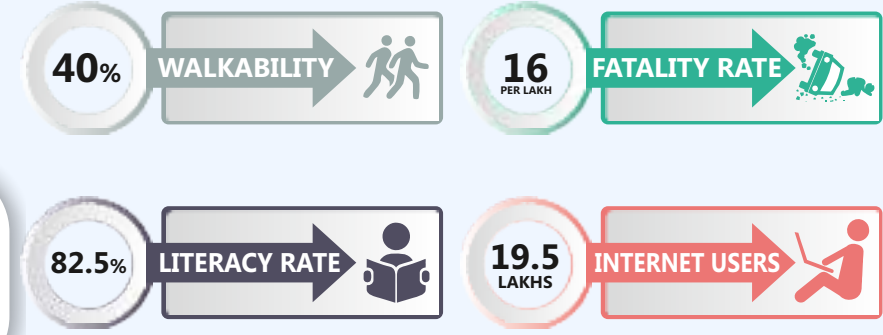
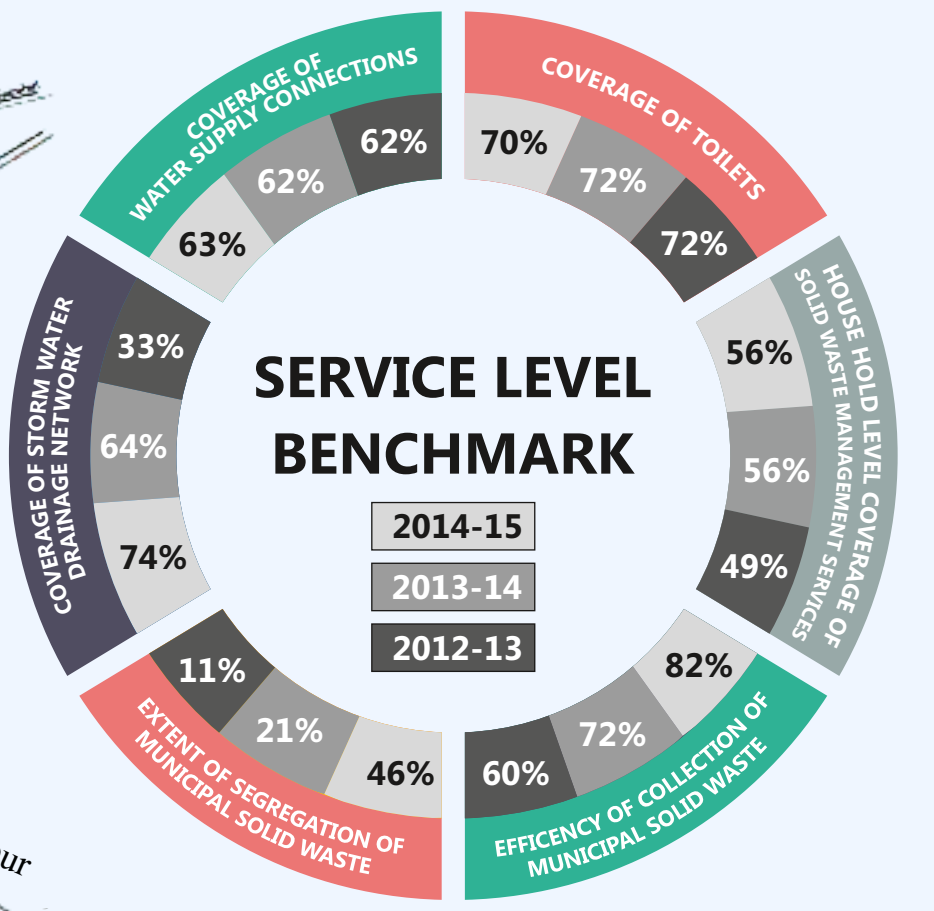

Spreading the Awareness that Leads to Cohesive Engagement and Transforms the Key Issues into Creating a Collaborative Value Chain for a Sustainable New Edition Lucknow.

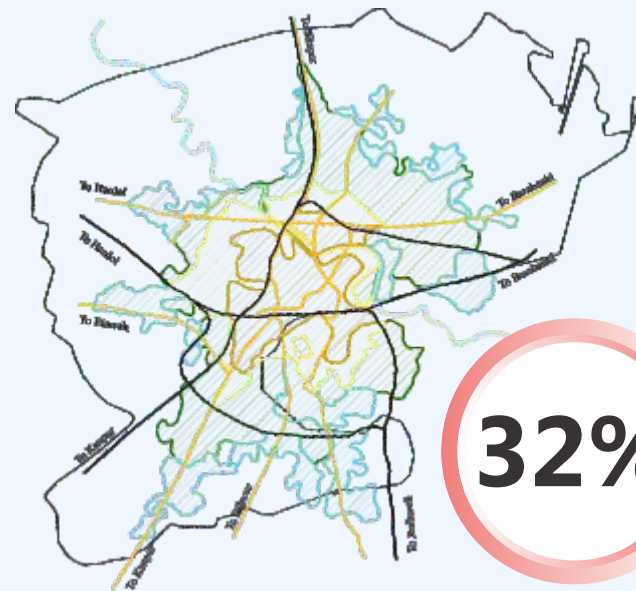

32 LAKH
CURRENT POPULATION

32% CITIZEN PARTICIPATED

The transitioning of Art City to Smart City emphasized in inculcating the Idealisation of Creating a Sustainable Tomorrow. This was primarily based on engaging Citizens as the key Stakeholders in articulating the blueprint of New Edition Lucknow.

The Key Engagement Strategy included the right amalgamation of Online & Offline activities, which were performed and carried out in a synchronized and structured manner towards creating the basic awareness and optimizing the maximum participation to arrive at an inclusive vision for the city & blue print.



ENGAGEMENT STRATEGY CITIZEN ENGAGEMENT MODEL

Emphasis were put on measurable indexing of the sample size visa-vis the validation of key touch point(s)/ propositions leading to convergence of need junctures and implementation viability in long term perspective.

AWARENESS 360 DEGREE PENETRATION STRATEGY

- Digital Key Notes & Planning (Emotional Bond & Feel Good Factor)
- Digital Distribution & Segmentation (Maximum Reach & Recall Factor)
- Digital Consultation & Engagement (Participation of Stake Holders)
- Citizen Engagement Sessions (Focus Groups on Issues & Concerns)

COLLABORATIVE VALUE CHAIN
ISSUE-2-ISSUE MAPPING, BUILDING NEW EDITION LUCKNOW

- Data Analysis of Online & Offline Nodal Points
- Amalgamation of online & offline strategy
- Area Base Penetration & Need Analysis
- Reach Vs. Engagement Analysis for PAN City Development
- Trend Analysis of Major Nodal Points of concerns raised in common

COHESIVE ENGAGEMENT
ONLINE ENGAGEMENT STRATEGY

- Citizen Polling (Vote for your choice of ingredients towards making New Edition Lucknow)
- Suggestions & Recommendations (Analysis & Segregation of Strategic Epicenters)

SUSTAINABILITY
LONG TERM STRATEGY DRIVEN BY VALUES

- Validation of propositions leading to convergence in planning of all value drivers and formulation of Implementation Strategy
- Viability of Urban Planning Strategy in long term perspective w.r.t Capability & Capacity Building

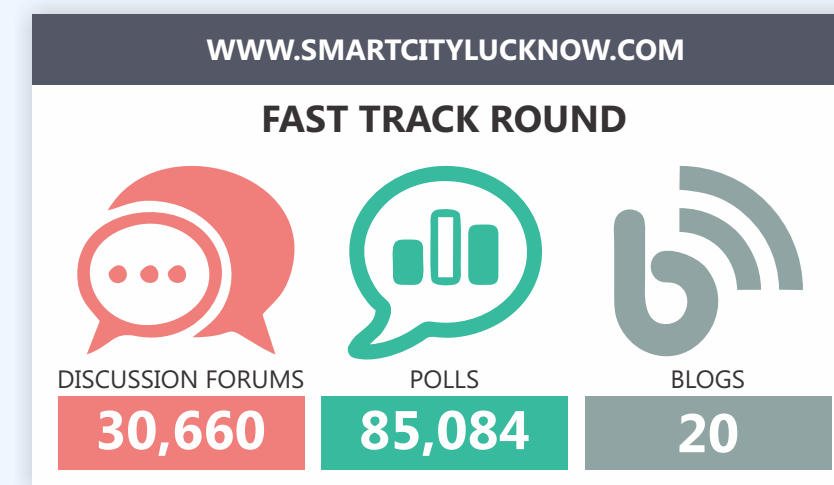
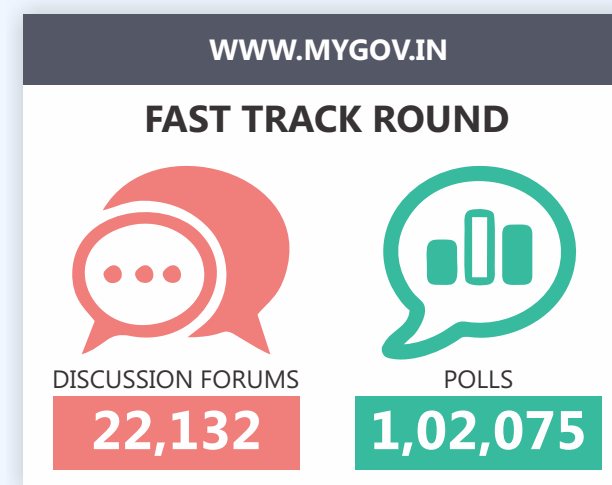
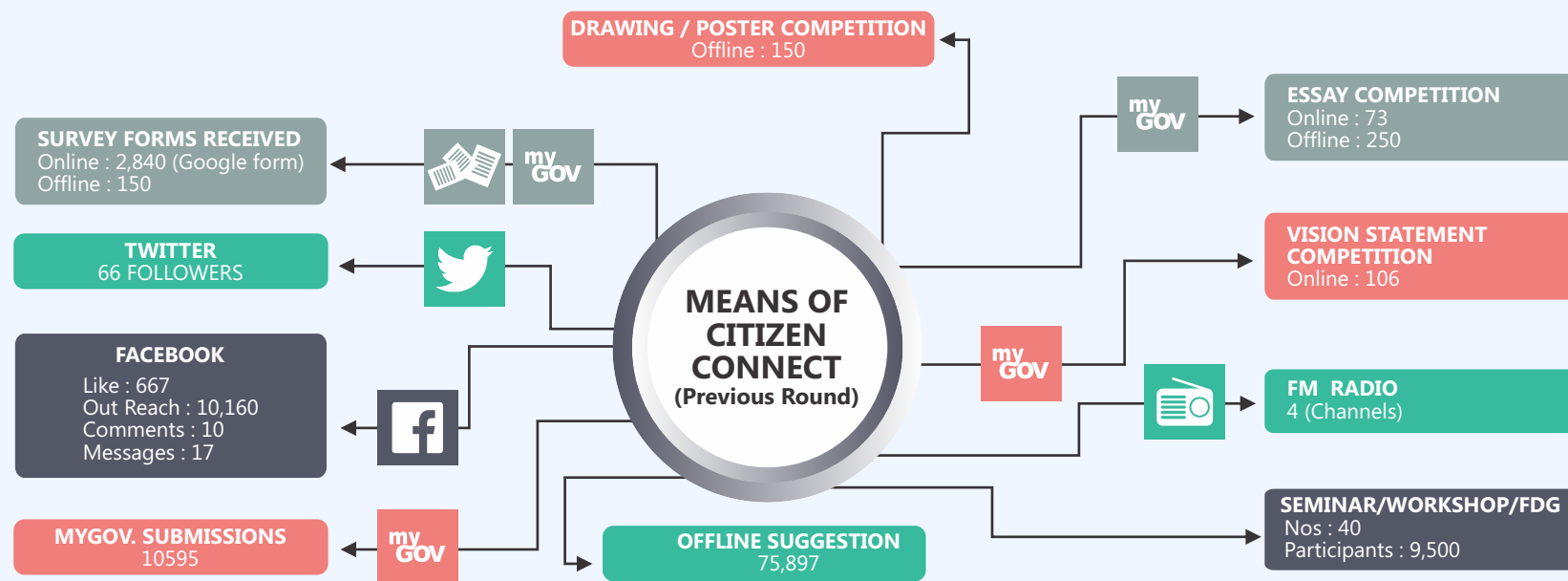

DIGITAL (SMO - SOCIAL MEDIA OPTIMIZATION)

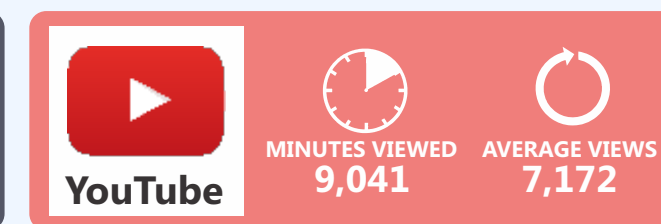
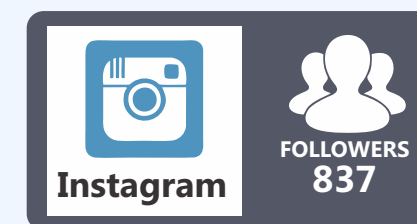
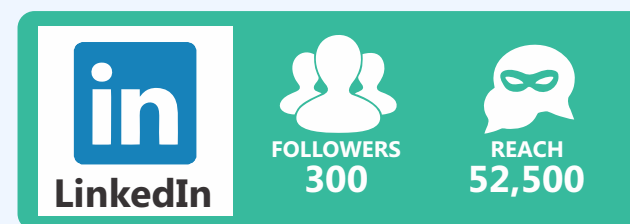
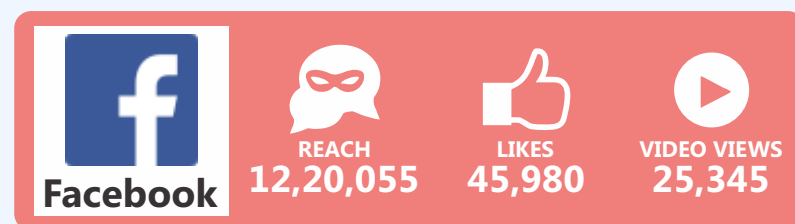

MYGOV. POLL SUGGESTED	GOOGLE ONLINE SURVEY
<ul style="list-style-type: none"> E-Governance (20%) Traffic and transport (22%) Sanitation (14%) Economic opportunities (22%) 	<ul style="list-style-type: none"> Traffic & transportation(58.7%) Solid Waste Management (24.8%) Heritage/Tourism (15.6%)

MYGOV. ESSAY COMPETITIONS SUGGESTED

Transport and parking, basic network services, e-Governance, Safety, revival and conservation of heritage and Tourism and Investment promotion

OUTCOME

- HERITAGE AND CULTURE
- MOBILITY
- INFRASTRUCTURE
- SANITATION

AREA BASED DEVELOPMENT

OUTCOME

RETROFITTING

PAN CITY

OUTCOME

MOBILITY & E-GOVERNANCE

AREA SELECTION

- Google Online Survey : 71%
- MyGov. Polls : 32%

OUTCOME

QAISERBAGH

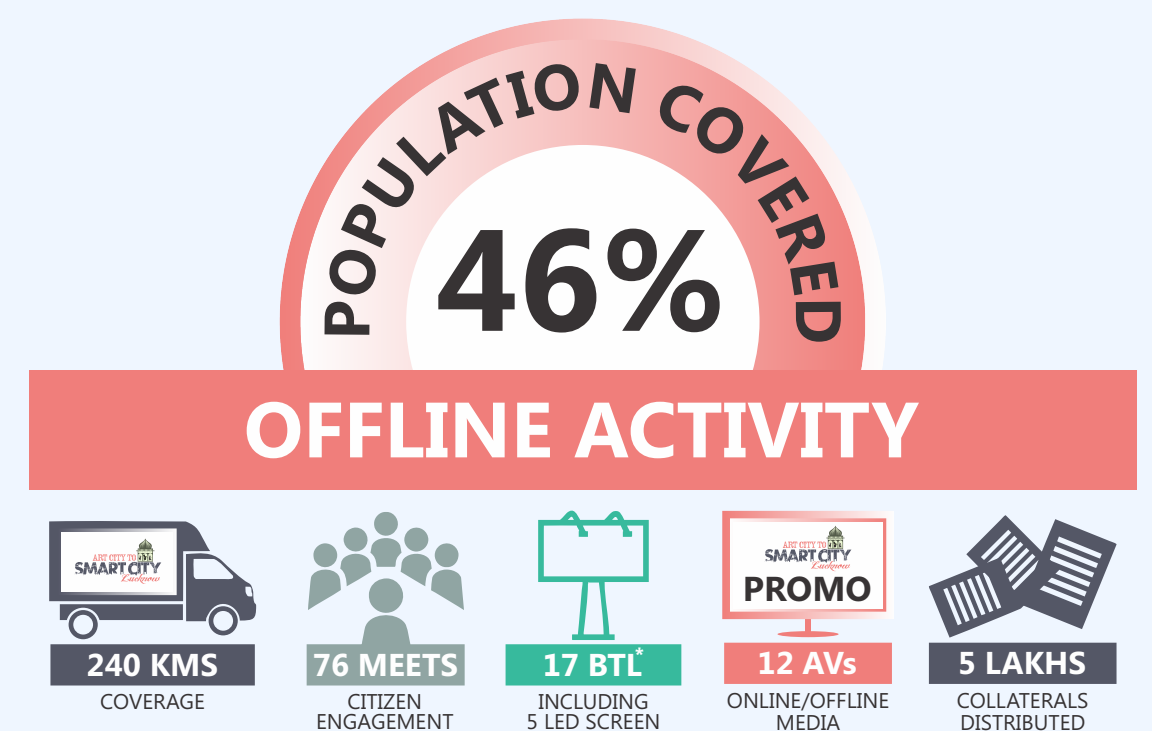

SWOT

STRENGTHS
Heritage & culture, Regional Hub, Administrative Capital and Location

WEAKNESS
Administrative Inefficiency, Poor Sanitation, Inadequate Public Transport Facilities, Increase in Traffic, Encroachment

OPPORTUNITIES
Tourism, Integrate different departments, Harness potential of Gomti, Potential to leverage baghs

THREATS
Migration, Unemployment, Depleting Water, City Image, Political Factors

VISION

CITIZEN ENGAGEMENT

LUCKNOW SMART CITY ASPIRES TO LEVERAGE ITS CULTURE AND HERITAGE BY INVESTING IN INCLUSIVE AND TRANSFORMATIVE SOLUTIONS THAT ENHANCE THE QUALITY OF LIFE FOR ITS CITIZENS.

Governance, Free Wifi, Congestion Free Transportation, Cycle Tracks, Quality of Life, Solar Energy, Toilets, Heritage & Culture, Women Safety

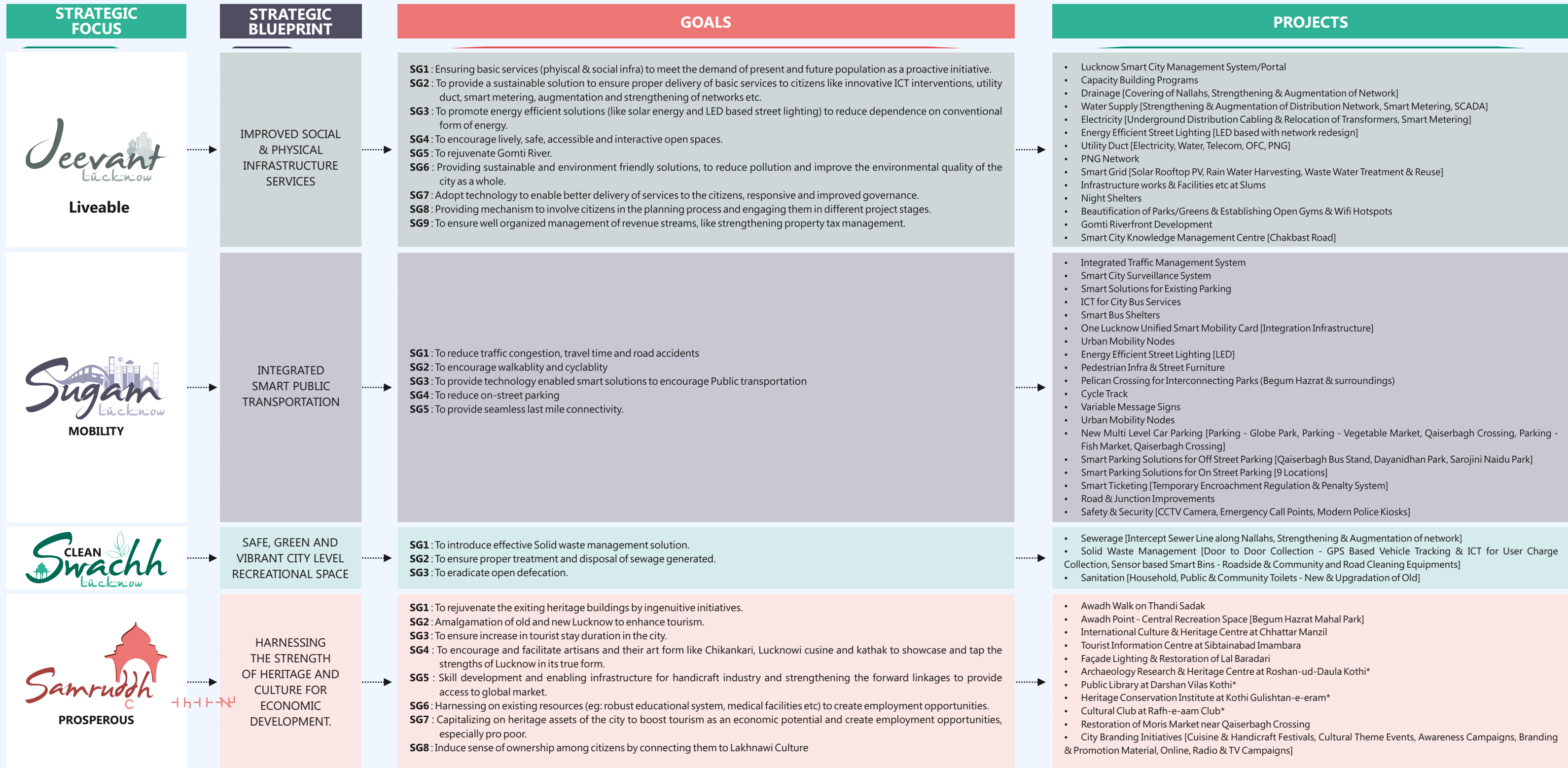

AREA BASED DEVELOPMENT: AREA PROFILE



AREA 813 ACRE
(3.29 SQ.KM)

70,000
POPULATION

FLOATING 22,000
POPULATION

Qaiserbagh or Kaiser Bagh is a complex in the city of Lucknow, located in the Awadh region of India. The site includes several buildings and gardens that was constructed under the order of Nawab Wajid Ali Shah, who envisioned the place as a paradise.

Qaiserbagh is the chosen retrofit area consisting of 813 acres. It is the area that merge the old & new Lucknow which makes it unique destination of the City. The challenges of this area are plugging in the smartness in an existing area. The ideas is to provide the basic level of services along with the smartness of scalability and replaceability for the citywide area.

AREA PROFILE	
No. of Water Connections (approx.)	8,052
Sewerage Coverage	52%
No. of Electricity Connections (approx.)	13,451
Water Demand	14.80 MLD
Peak Power Demand	12.48 MW
Total Organized Parking	883 ECS
Length of Major Road network	25.00 KMS
House Tax Demand (approx.)	7.30 CR (INR)
Water & Sewerage Charge Demand (approx.)	6.66 CR (INR)

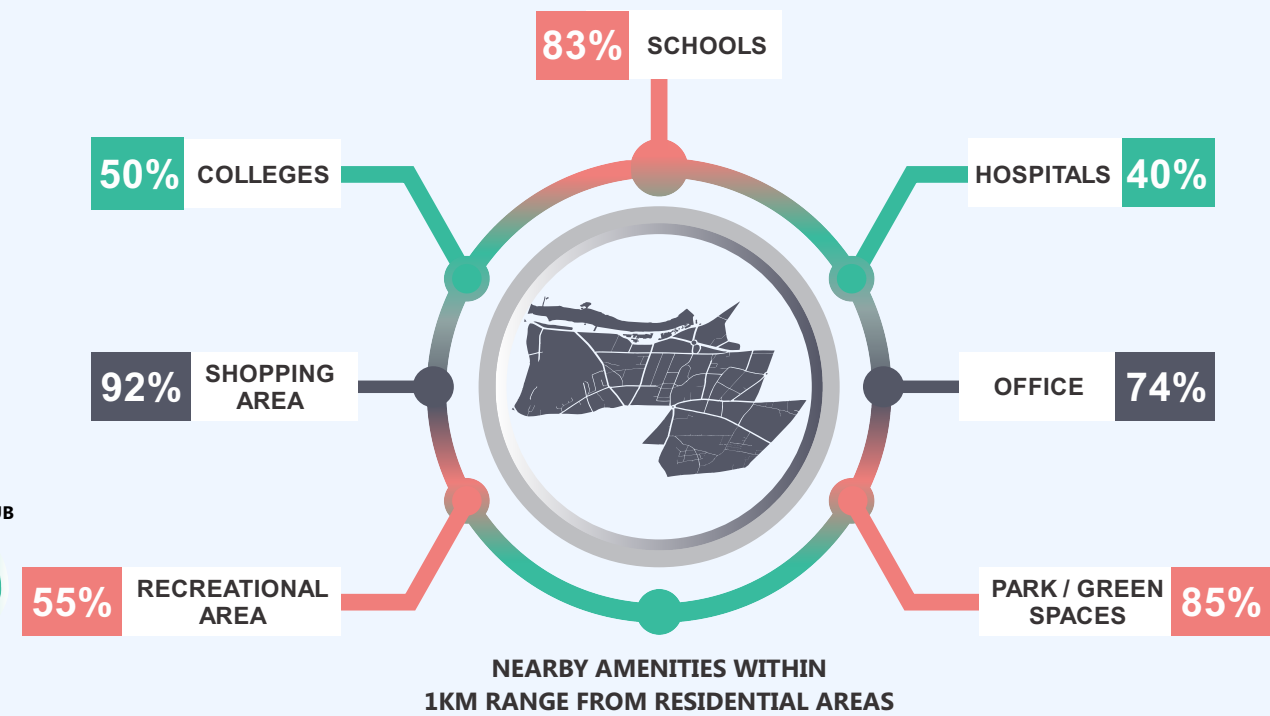
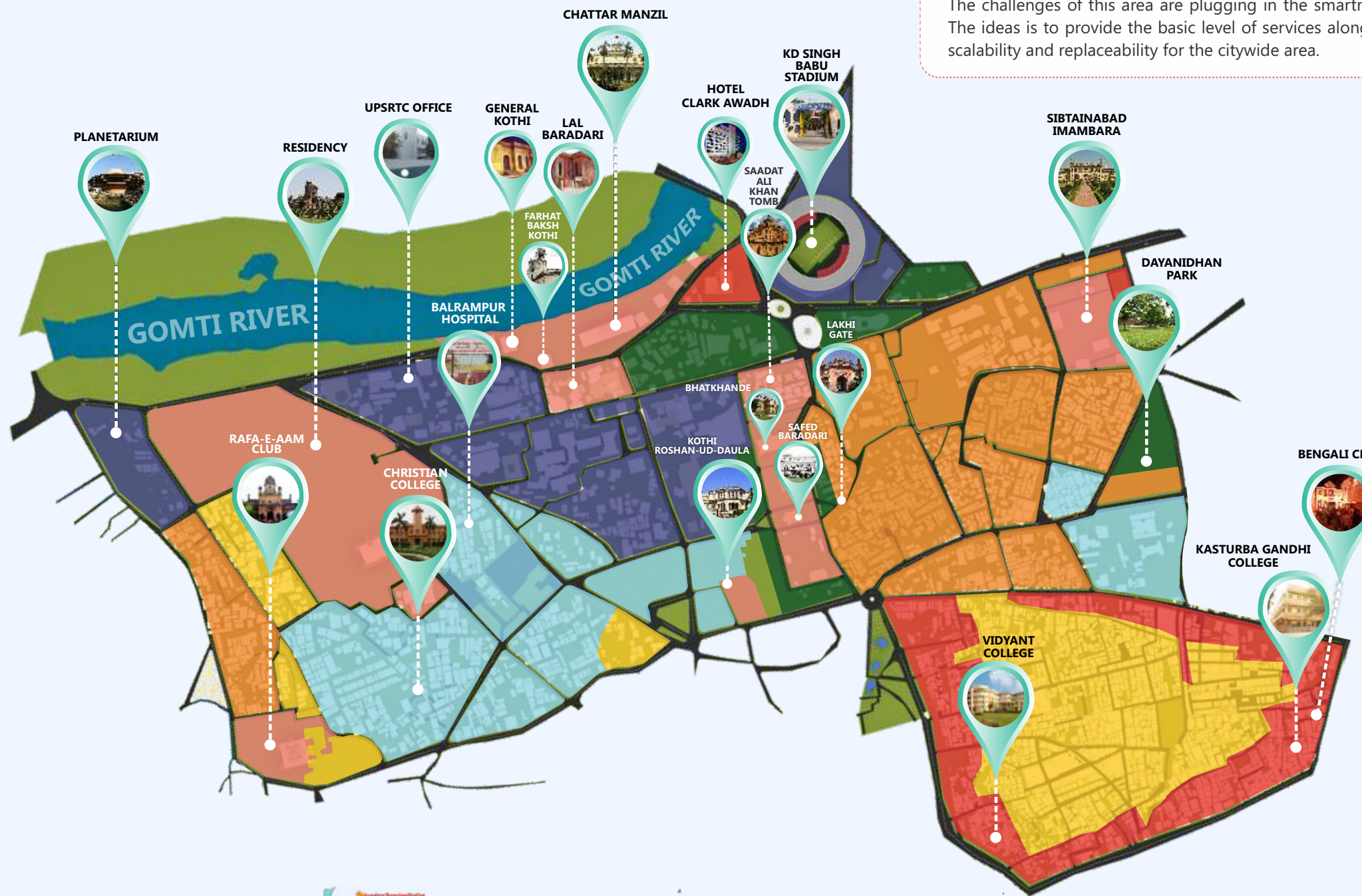

LAND USE PLAN & AREA LANDMARKS

- GOVERNMENTAL PUBLIC SECTOR
- INSTITUTIONAL AREA
- RESIDENTIAL / COMMERCIAL AREA
- RESIDENTIAL AREA
- COMMERCIAL AREA
- HERITAGE AREA
- GREEN AREA

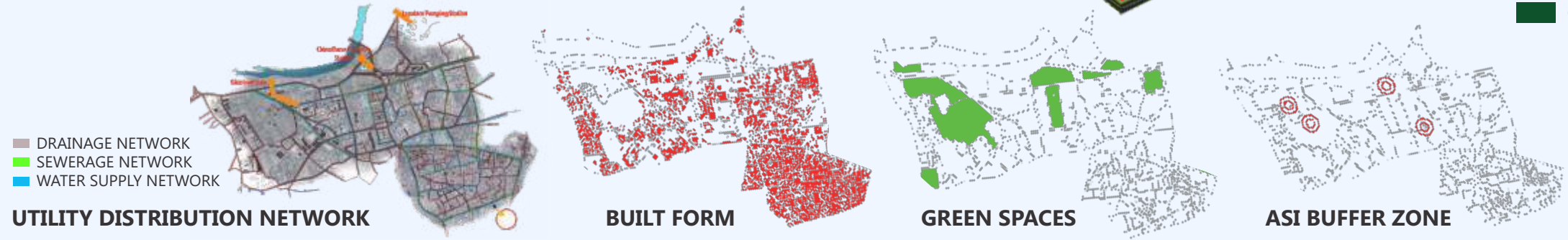
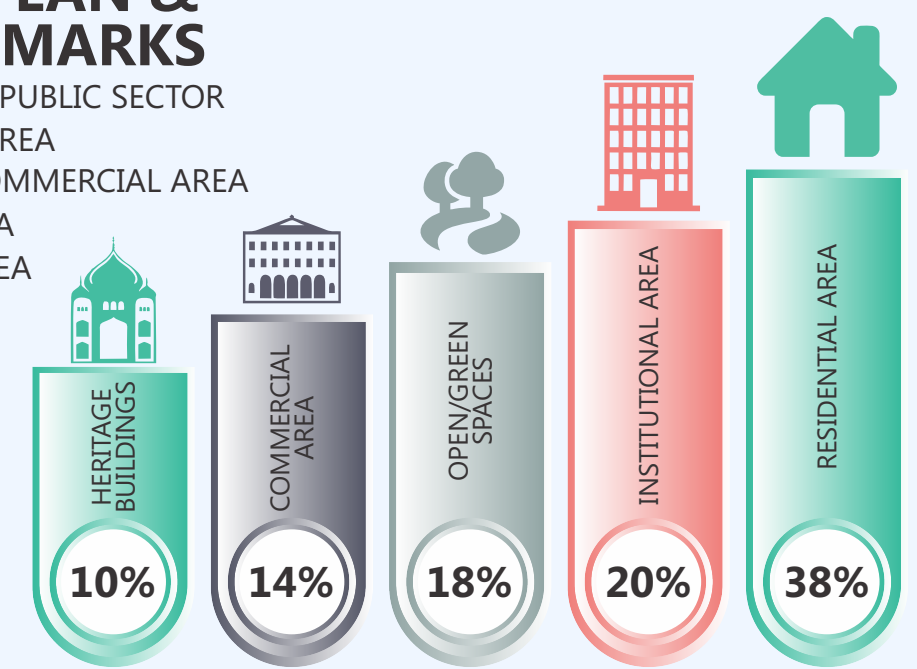

UTILITY DISTRIBUTION NETWORK

BUILT FORM

GREEN SPACES

ASI BUFFER ZONE

ROOFTOP SOLAR PANEL

The public buildings in the area of qaiserbagh can be transformed into smart complex with zero emission and reuse of the waste materials. The sustainable complex can be implemented into two zones and can be replicated into various public building, institutions, household complexes, and household communities within entire city.

Total Peak demand of the area	- 11-12 MW
Total installed generation capacity of the solar panel	- 13M
Total Area of the Roof Available	- 18360
Accessible Area for Installation	- 70%

SIZE OF POWER PLANT

• Feasible Plant size as per your Roof Top Area	1281 KW
---	---------

COST OF THE PLANT

• Without subsidy	Rs. 102,480,000
• With subsidy of 15 %	Rs. 87,108,000

TOTAL ELECTRICITY GENERATION FROM SOLAR PLANT

• Annual	2150799 KW
• Life-Time (25 years):	53769975 KW

SAVING

Without Increasing Tariff @ Rs. 6/- KW

• Monthly	Rs. 1,075,400
• Annually	Rs. 12,904,794
• Life-Time (25 years)	Rs. 322,619,850

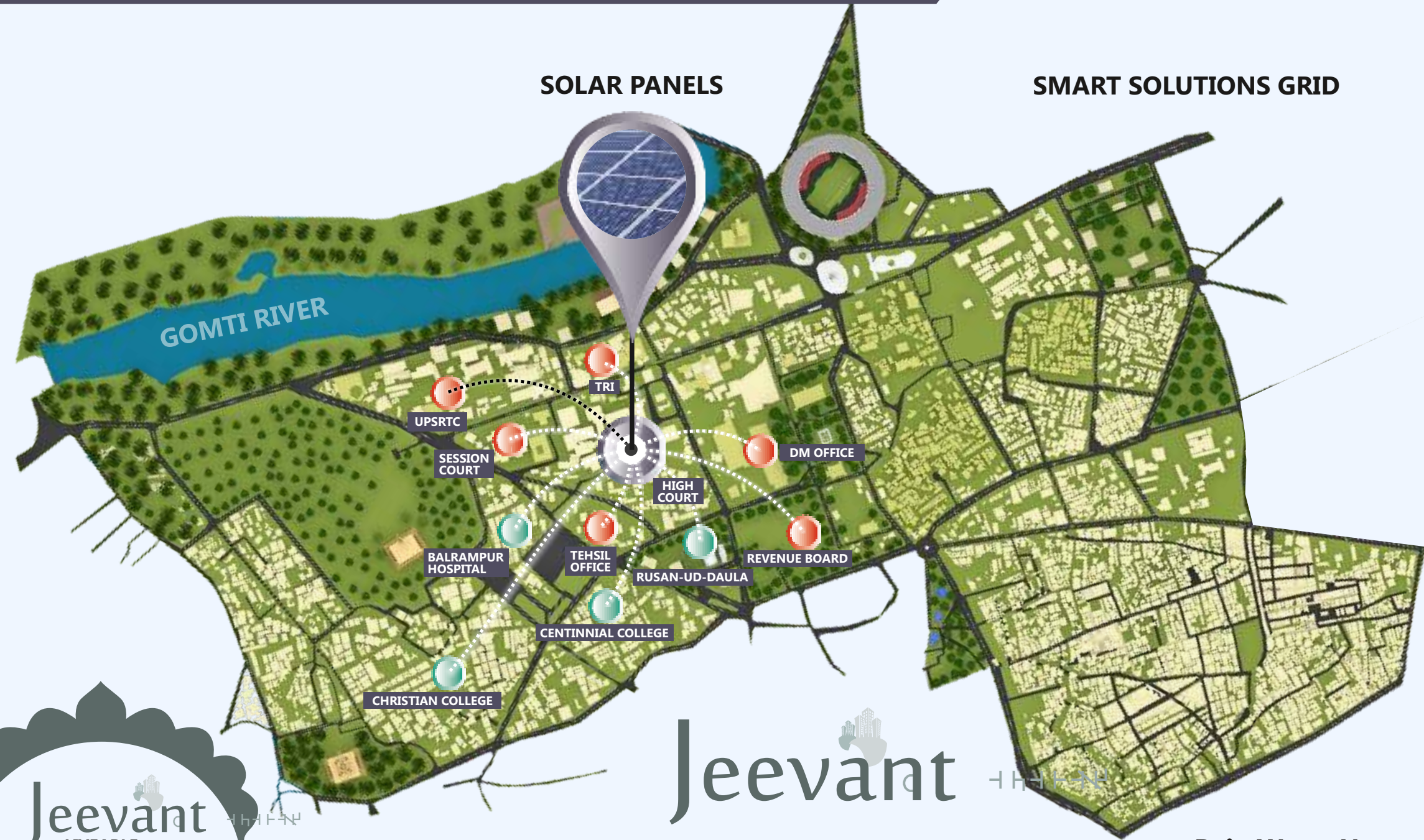

Jeevant LIVEABLE

- Strengthening & Augmentation of Drainage network
- Strengthening & Augmentation of Water Supply Distribution Network
- SCADA
- Underground Distribution Cabling & Relocation of Electricity Transformers
- Energy Efficient Street Lighting [LED based with network redesign]
- Utility Duct [Electricity, Water, Telecom, OFC, PNG]
- PNG Network
- Solar Rooftop PV
- Rain Water Harvesting
- Waste Water Treatment & Reuse
- Infrastructure works & Facilities etc. of Slums
- Night Shelters
- Smart City Knowledge Management Centre- chakbast road

ZONE-1

CHRISTIAN COLLEGE | BALRAMPUR HOSPITAL
DUFFRIN HOSPITAL | CENTENNIAL INTER COLLEGE

ZONE-2

HIGH COURT (PUBLIC BUILDING) | ITRC
UPSRTC | DM OFFICE | REVENUE BOARD OFFICE

UTILITY DUCT

FOR ROADS/STREETS WITH FOOTPATH (DIMENSIONS ARE IN CM)

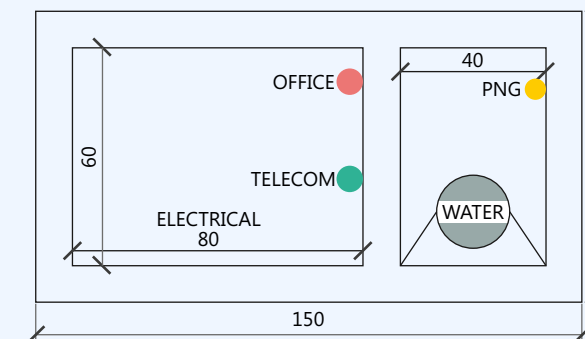

FOR ROADS/STREETS WITHOUT FOOTPATH (DIMENSIONS ARE IN CM)

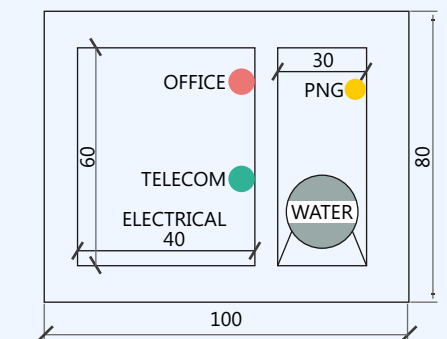

Rain Water Harvesting 16 Buildings

ABD AREA : DALIGANJ BRIDGE TO HANUMAN BRIDGE



CONCEPT

RE-ESTABLISH THE IDENTITY OF GOMTI RIVER	ENHANCE ECONOMIC GROWTH	PROMOTE RIVERFRONT TRANSIT & BIKE CONNECTIVITY	REINVIGORATE THE RIVER AS A SOURCE OF HEALTHY LIFESTYLE	TRANSFORM THE RIVER TO AN ACTIVE WATERFRONT
PROMOTE ENVIRONMENT AWARENESS & EDUCATION	CELEBRATE ARTS, SOCIAL & CULTURAL HERITAGE	PRESERVE & RESTORE ECOLOGY ALONG THE RIVER	FEATURES IN ABD AREA Gomti Flower Fields Hill Top Lookout Musical Fountain Outdoor Cultural Performance Amphitheatre Lucknow Haat Gomti Terraced Gardens Boat Quay and Ghat	

COST IN ABD : 110 CR.

AMPHITHEATER AND VIEW OF CHATTAR MANZIL



With the Chhatar Manzil in the backdrop, the area sits in the heart of the heritage zone. A series of open spaces and plazas intervene into each other forming various interactive spaces and public activities. A large amphitheatre with wide grassed steps provides unobstructed views of the stage area and the Chattar Manzil right across the river. There is also a large sloped lawn in front of the stage for informal or arranged seating. It also serves as a multi-purpose ground if large events or concerts need to be organised - the performance space becomes a play ground or a festival ground as per the need. Trees conceal and reveal views of the river and important nodes. A large Food & Beverage zone is also proposed near the amphitheatre, which caters to events and also works independently as an outdoor public space. A smaller amphitheatre facing a water show on the river, and wide seating areas with views to the river are also designed next to the F&B.



CLEAN

SEWERAGE

- Sewer Line along Nallahs (Intercept)
- Strengthening & Augmentation of network

SOLID WASTE MANAGEMENT

- Door to Door Collection [GPS for vehicle tracking & ICT for User Charge Collection]
- Smart Road Bins [Sensor based]
- Smart Community Bins [Sensor based]
- Road Cleaning Equipments

SANITATION

- individual household, public and community toilets (up gradation of old and inclusion of new).

36 COMMUNITY & PUBLIC TOILETS

GARBAGE COLLECTION VAN WITH GPS (PPP OPERATOR)

200 SMART ROAD BINS

ROAD SWEEPING VAN

SOLID WASTE MANAGEMENT



The urban mobility for the qaiserbagh area consists of various identifiable solutions by forming various loops and vehicular movement for the main zone. The zones are divided based on the characteristics and major usages of the area. Based on the zones four nodes were defined to serve the intermodal transportation and also function as providing basic solution of transportation parking and utility services like E-Suvidha Kendra, public bio toilets, smart cards, bicycle hiring point, information centre etc. Main Artery Road – M.G Road . The main artery of the qaiserbagh area is served by the M.G Road connecting chowk areas, rajbhavan, hazratganj chauraha, trans-gomti area etc.

MAIN ARTERY ROAD – M.G ROAD

The main artery of the Qaiserbagh area is served by the M.G Road connecting Chowk Areas, Rajbhavan, Hazratganj Chauraha, Trans-Gomti Area etc.

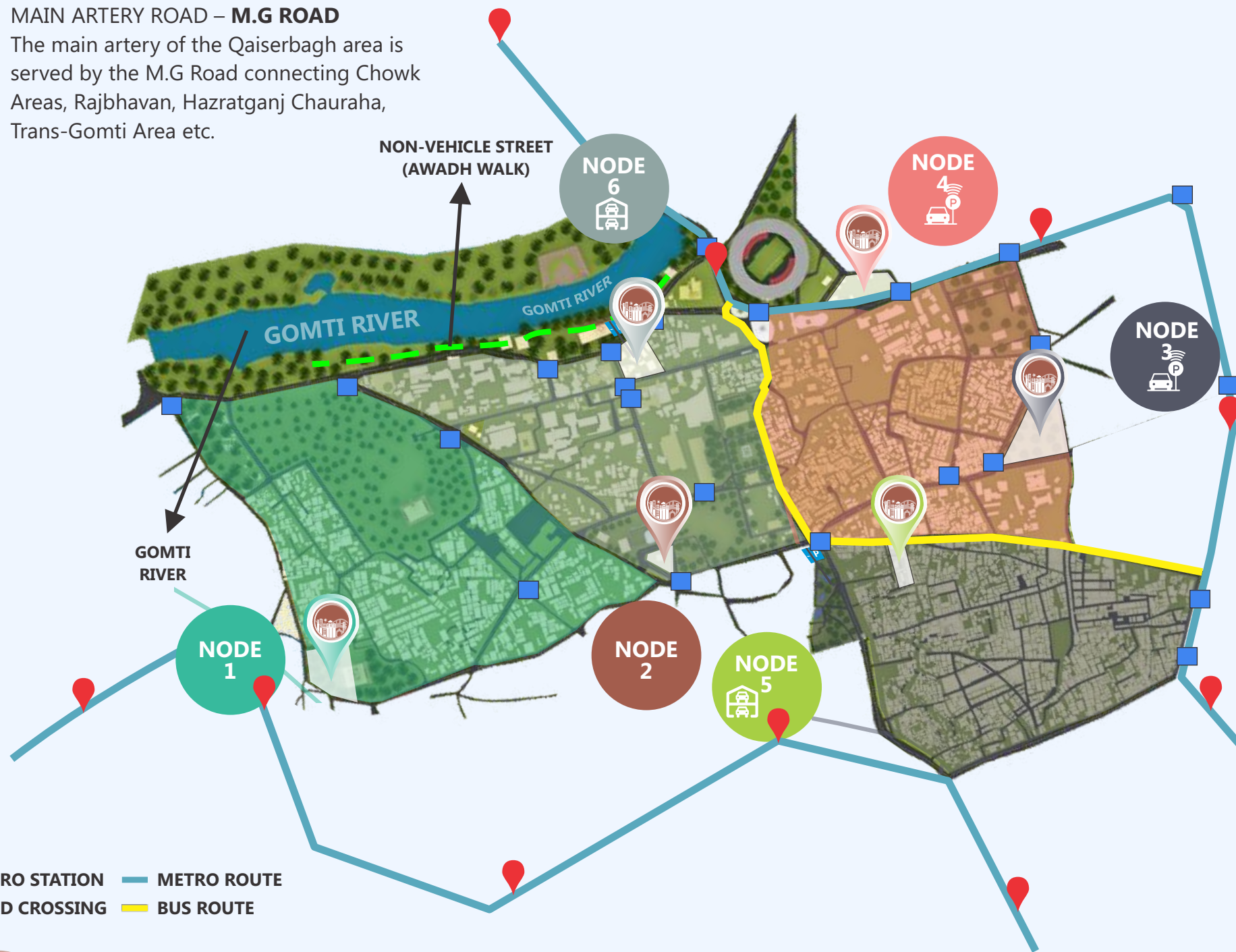

ADVANCED SECURED & LOCKING SYSTEM FOR BICYCLE PARKING



TOILETS
100% SLUDGE FREE ECO FRIENDLY TOILETS



LICENCED BASED REGULARIZED E-RICKSHAW PARKING



INFORMATION SYSTEM & ONE LUCKNOW



CYCLE TRACK
10.35 KMS



FOOTPATH
24 KMS

MOBILITY

LIST OF PROJECTS UNDER SUGAM

- Pedestrian Infra & Street Furniture
- Pelican Crossing for Interconnecting Parks (Begum Hazrat & surroundings)
- Cycle Track (10.35 km)
- Variable Message Signs (5 nos)
- New Multi Level Car Parking at (Parking - Globe Park, Parking - Vegetable Market, Qaiserbagh Crossing and Parking - Fish Market, Qaiserbagh Crossing)
- Smart Parking Solutions for Off Street Parking (Qaiserbagh Bus Stand, Dayanidhan Park and Sarojini Naidu Park)
- Smart Parking Solutions for On Street Parking (9 locations)
- Smart Ticketing [Temporary Enroachment Regulation & Penalty System]
- Road & Junction Improvements
- Safety & Security (CCTV Camera, Emergency Call Points and Modern Police Kiosks)

AWADH POINT : CENTRALIZED RECREATIONAL SPACE

This would help create a centralized recreational space based on the theme of amalgamation of old and new Lucknow. Awadh Point theme would assist people to connect to the city and its core essence of "Lakhnavi Culture"

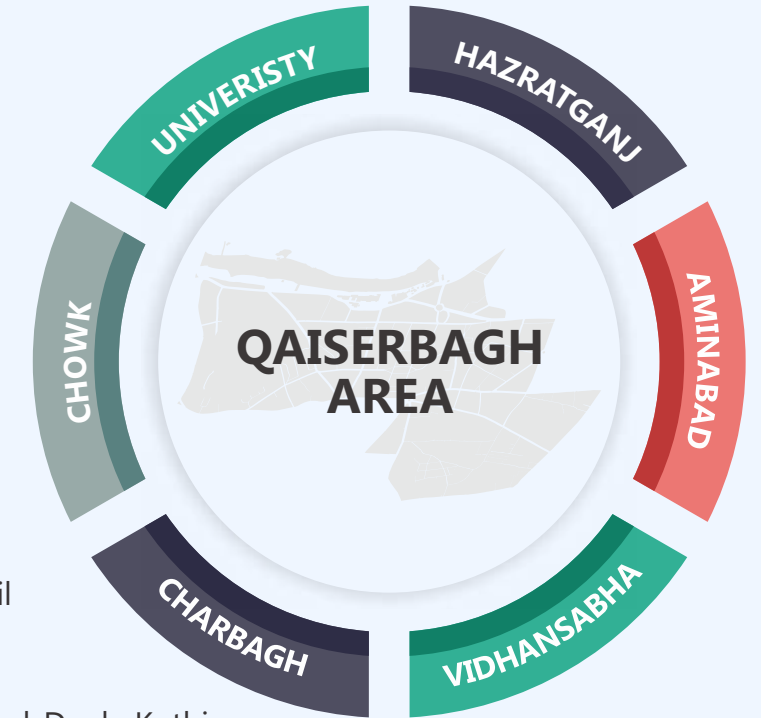

- 1 Awadh Walk on ThandiSadak
- 2 Awadh Point - Central Recreation Space
- 3 International Culture & Heritage Centre at ChhattarManzil
- 4 Tourist Information Centre at Sibtainabad Imambara
- 5 Facade Lighting & Restoration of Monuments
- 6 Archaeological Research and Heritage Centre at Roshan-ud-Daula Kothi
- 7 Public Library at Darshan Vilas Kothi
- 8 Heritage Conservation Institute- Gulistan-e Eram
- 9 Cultural Club at Rifa-e Aam Club 10. Restoration of Moris Market near Qaiserbagh Crossing.

Samruddh
Lucknow



Samruddh
Lucknow
PROSPEROUS

- Awadh Walk on Thandi Sadak
- Awadh Point - Central Recreation Space [Begum Hazrat Mahal Park, Lakshman Park & Sarojni Naidu Park]
- International Culture & Heritage Centre at Chhattar Manzil
- Tourist Information Centre at Sibtainabad Imambara
- Façade Lighting & Restoration of Lal Baradari
- Archaeology Research & Heritage Centre at Roshan-ud-Daula Kothi*
- Public Library at Darshan Vilas Kothi*
- Heritage Conservation Institute at Kothi Gulishtan-e-Eram*
- Cultural Club at Raffh-e-Aam Club*
- Restoration of Moris Market near Qaiserbagh Crossing
- Beautification of Parks/Greens & Establishing Open Gyms & Wifi Hotspots
- Gomti Riverfront Development
- City Branding Initiatives

ISSUES

POOR UTILITY SERVICE

- No Sewerage
- Open Defecation
- Electricity Pilferages
- Low Solid Waste Coverage

MOBILITY

- Traffic Congestions
- On-Street Parking
- Parking Issues
- Transportation Issue

GREEN / OPEN SPACES

- Unused Green Spaces
- Unutilized / Polluted Gomti River

HERITAGE & BUILDINGS

- Heritage Buildings are not Potentially harnessed
- Lack of Promotion for Heritage and Tourism
- Unused Heritage Building
- Encroached Heritage Building



No Use of Renewable Energy Source

UTILITY DUCT & VISIBLE IMPROVEMENT



ADVANCED SMART PARKING



TOURIST INFORMATION CENTRE



MOBILITY NODES



ARCHAEOLOGY RESEARCH & HERITAGE CENTRE



ONE LUCKNOW CENTRE



INTERNATIONAL CULTURAL & HERITAGE CENTRE



RAFI-E-AM COMMUNITY CLUB + ONE LUCKNOW NODE



RIVER FRONT DEVELOPMENT



PROPOSALS

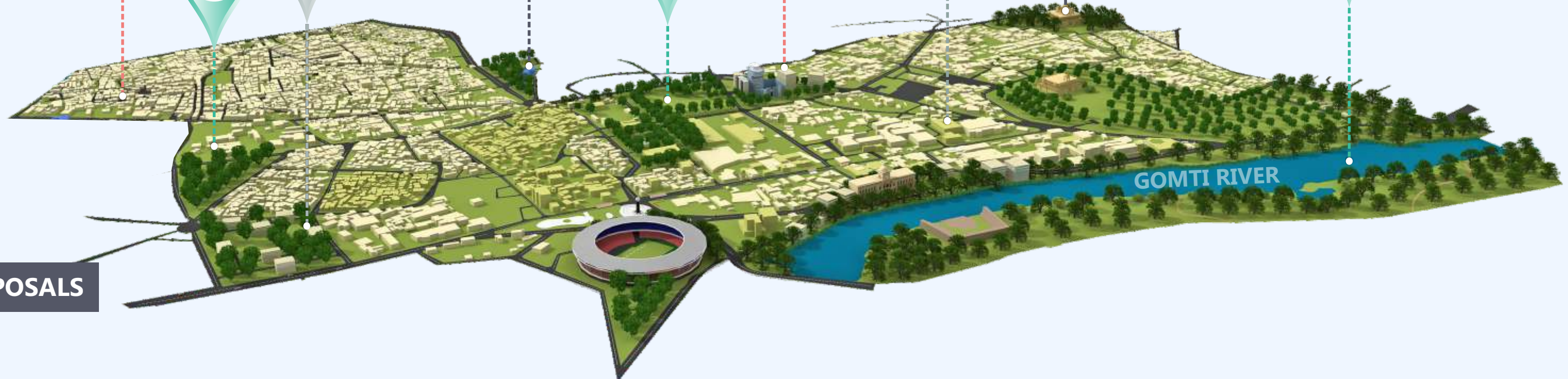

ONE LUCKNOW MANAGEMENT SYSTEM

One Lucknow Management System is an Integrated ICT that has the ability to provide an impact across all sectors of urban governance, thereby creating a significant efficiency and service delivery effectiveness within government with the resulting impact of :

- Providing a better service to the public
- Generating more accurate information
- Providing ICT infrastructure for citizen access
- Improving revenue collection

Smart Mobility Stands out among city officials and citizen alike. It has highly visible and has the potential of making a significant improvement on city functioning.

SMART CITY MANAGEMENT SYSTEM & PORTAL

- One Lucknow Web Portal (G2G & G2C)
- ICT Operation Centre

INTEGRATED TRAFFIC MANAGEMENT SYSTEM

- Junction Improvement
- Intelligent Traffic Signals
- Traffic Sensors
- Variable Message Signs
- Pelican Crossing
- Strengthening of existing command centre
- Smart Parking

SMART CITY SURVEILLANCE SYSTEM

- Security Camera
- Strengthening of Command Centre

KNOWLEDGE & INFORMATION SHARING MODULE

- Services
- Business Process
- Information on Tourist Spots & Programs

ICT FOR CITY BUS SERVICE / FACILITIES

- GPS Tracking Device
- On Board CCTV Cameras
- On Board Display Panels
- Automatic Fare Collection System
- City Bus Operation Command Centre

SMART BUS SHELTER (WITH PIS)

SMART MOBILITY CARD

URBAN MOBILITY NODES

ENERGY EFFICIENT STREET LIGHTING



INTEGRATED PUBLIC TRANSPORT SYSTEM

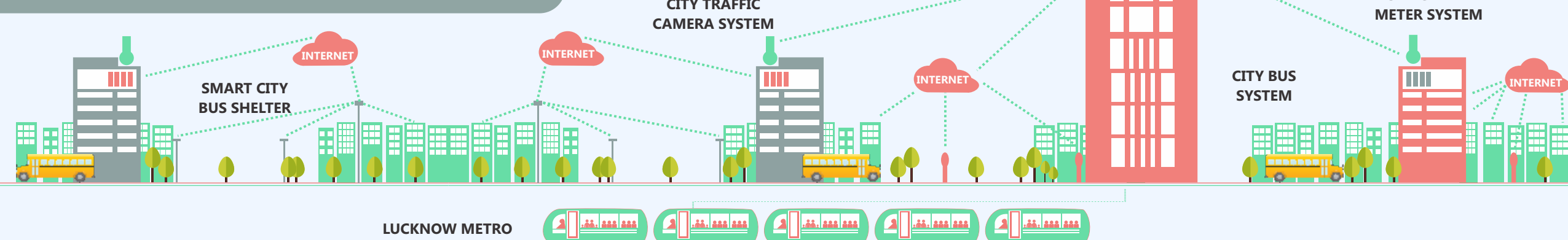

SDGS

	3.7 By 2030, ensure universal access to sexual and reproductive health-care services, including for family planning, information and education, and the integration of reproductive health into national strategies and programmes.
	5.B Enhance the use of enabling technology, in particular information and communications technology, to promote the empowerment of women
	STRATEGIC INTENT: Provide access to information and research
	9.B Support domestic technology development, research and innovation in developing countries, including by ensuring a conducive policy environment for, inter alia, industrial diversification and value addition to commodities
	9.C Significantly increase access to information and communications technology and strive to provide universal and affordable access to the Internet in least developed countries by 2020
	Ensure public access to information and protect fundamental freedoms, in accordance with national legislation and international agreements

URBAN MOBILITY FROM BASIC TO SMART

BASIC (Provision of Infrastructure) <ul style="list-style-type: none"> Sufficient Public Transport Fleet Improve Road & Intersection geometry Parking Facilities Interchanges & Terminals Footpaths & Cycle Track 	LIVEABLE (Ensuring Convenience) <ul style="list-style-type: none"> Integrated Transport System (Metro, Bus, IPT) Pedestrian friendly, encroachment free Road & Footpaths Parking Guidance System Clean Roads / Street Bus Shelters 	SUSTAINABLE (Effective & Sustainable Operations) <ul style="list-style-type: none"> Rationalized Routes & Fare Responsive & Effective Planning Timely Capacity Augmentation Safety & Security Effective Operations & Maintenance GPS on public transport Smart Bus Stops 	SMART (Achieving higher efficiency & integration through technology, information sharing and public engagement) <ul style="list-style-type: none"> Citizen Awareness & Education Central Monitoring & Control Parking Sensors Smart Bus Shelters Real-time Integrated Passenger Institutionalize Data collection, analysis and outcome based citizen oriented planning
---	--	--	--

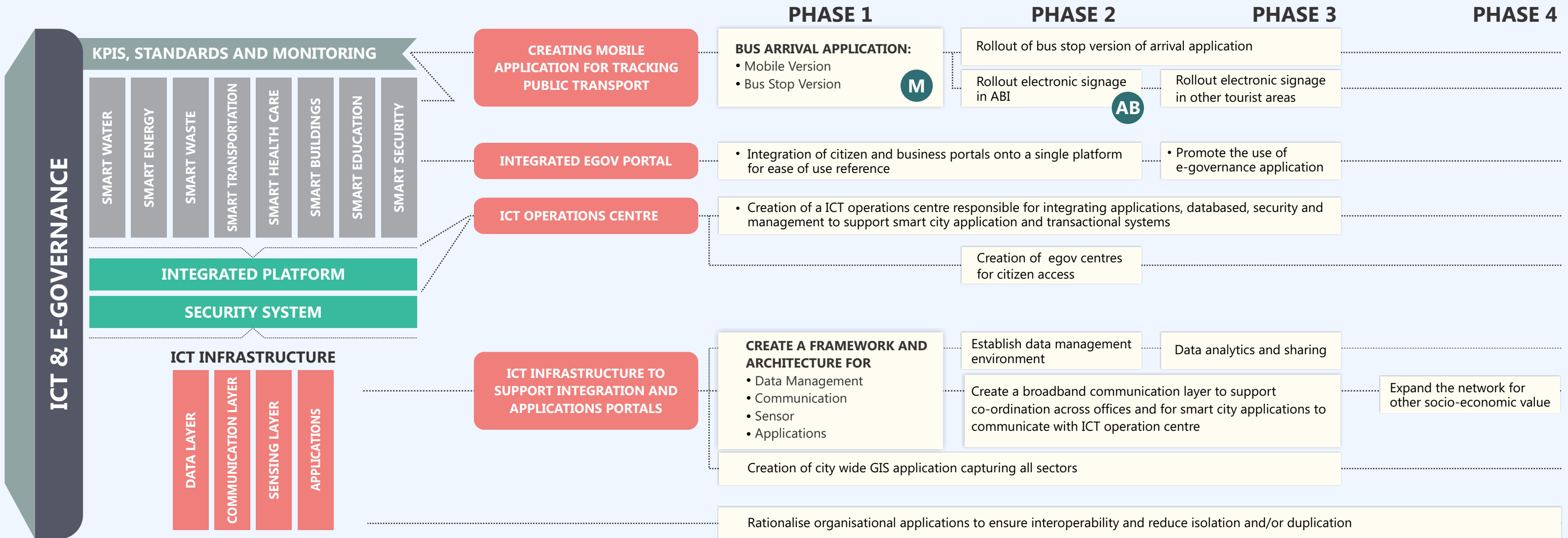

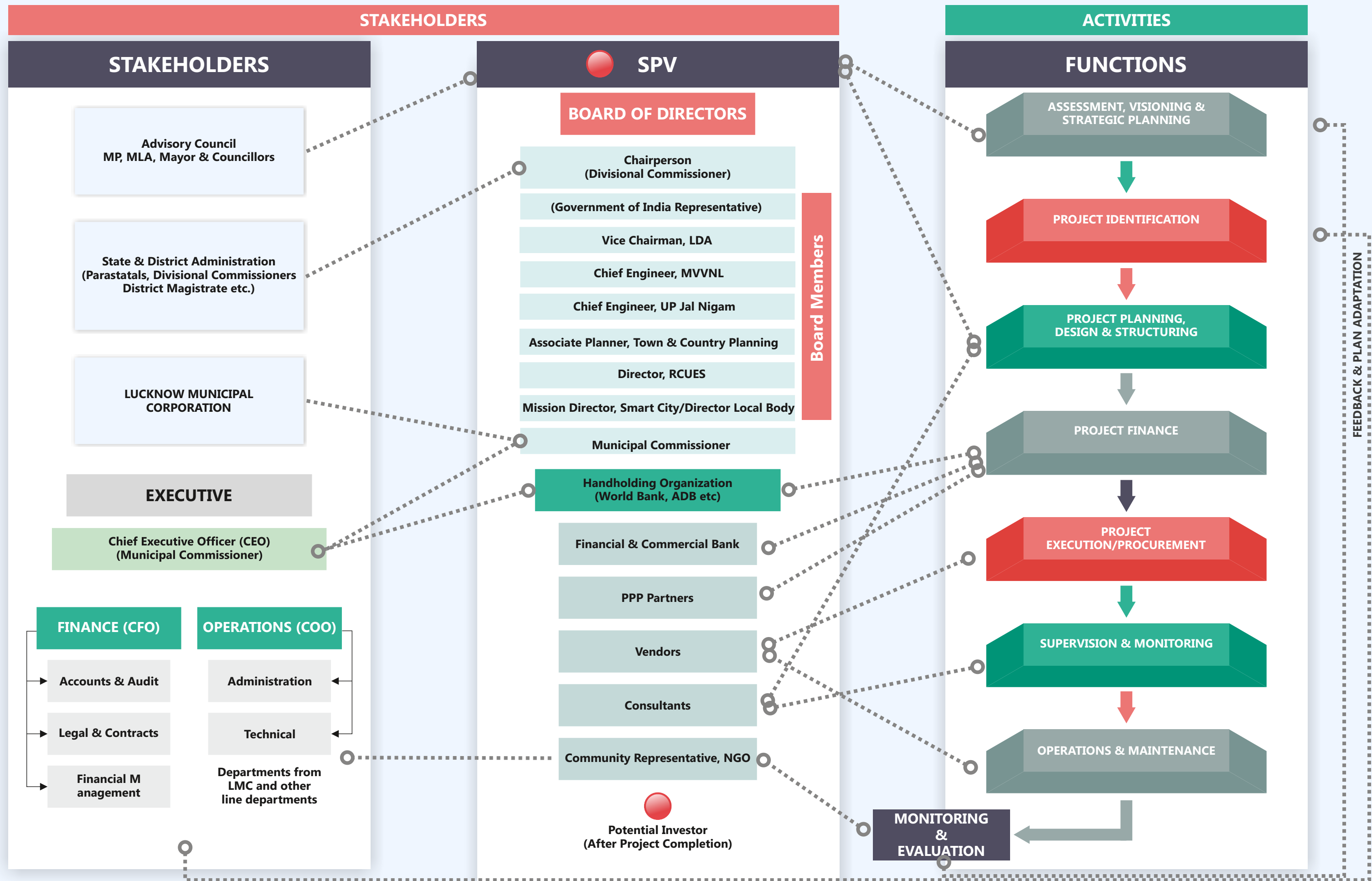

INSTITUTIONAL ARRANGEMENT

FOR OPERATIONALISATION OF SPV

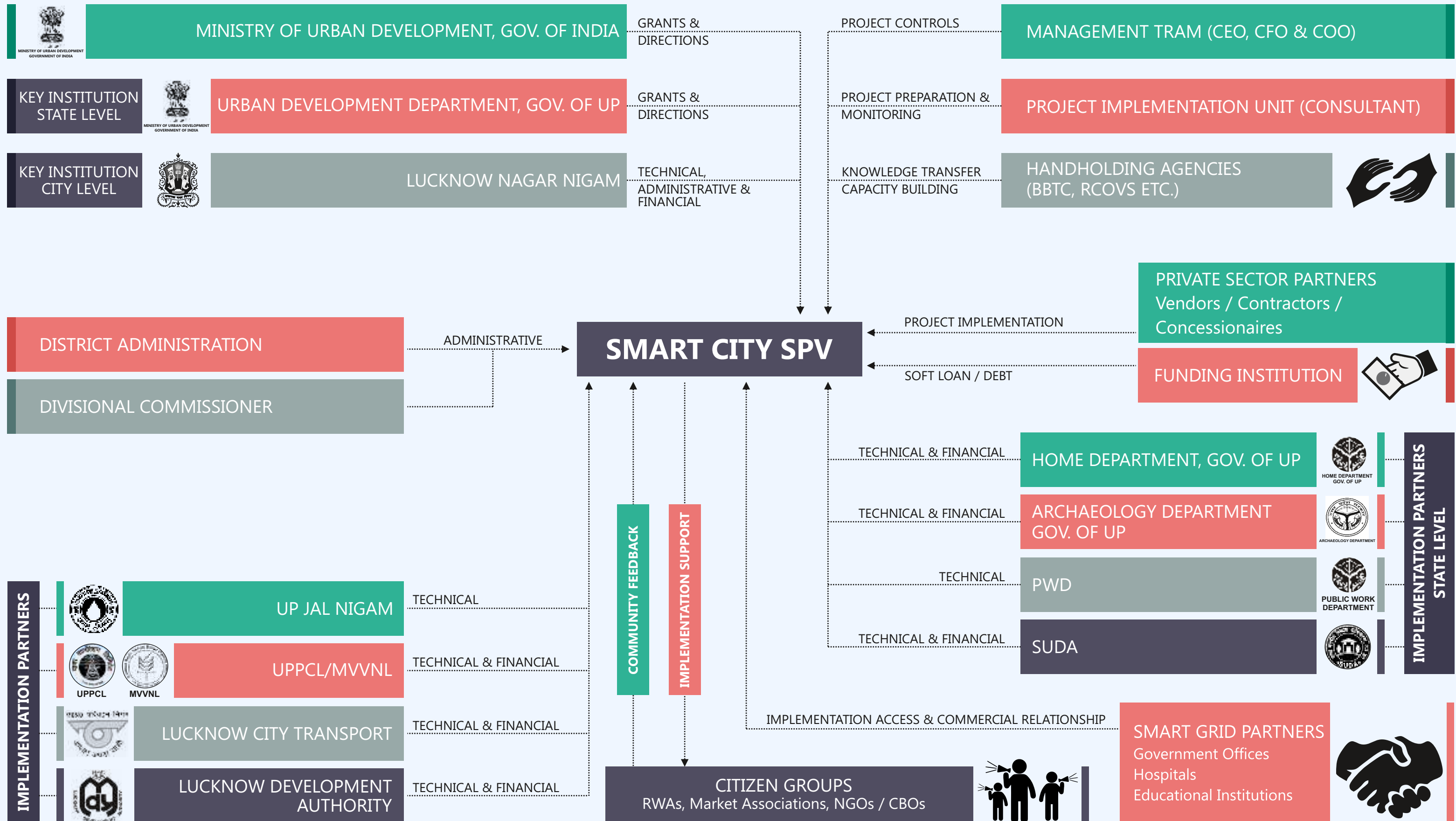

Pan City

Area Based Development

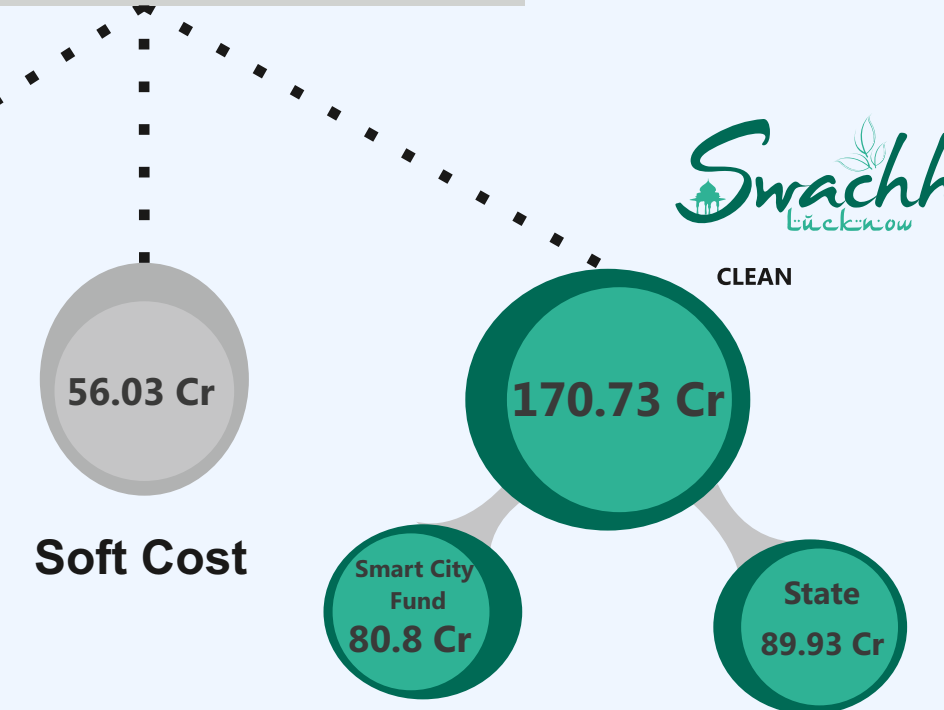
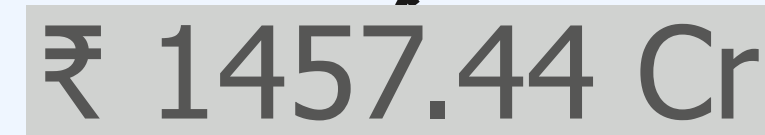
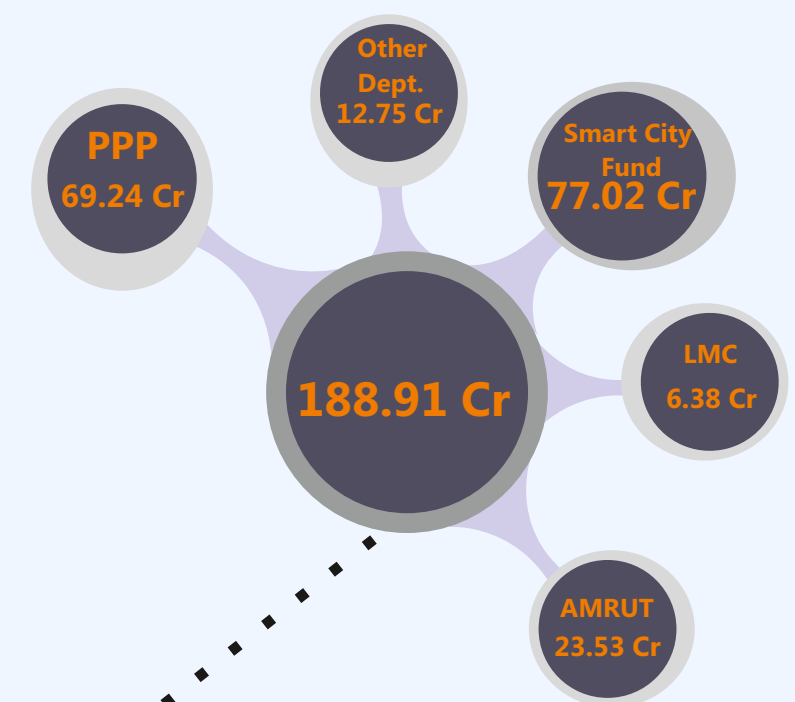
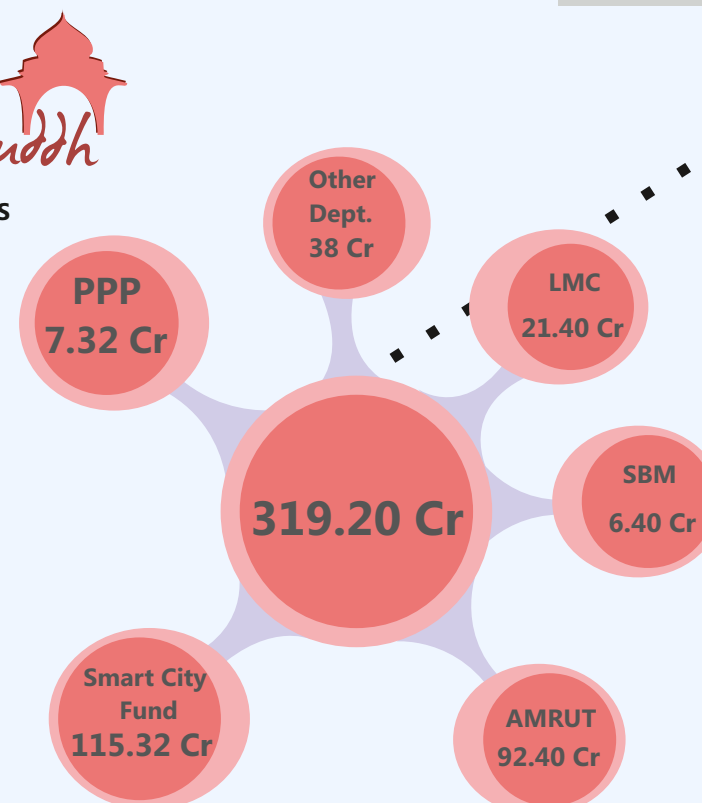
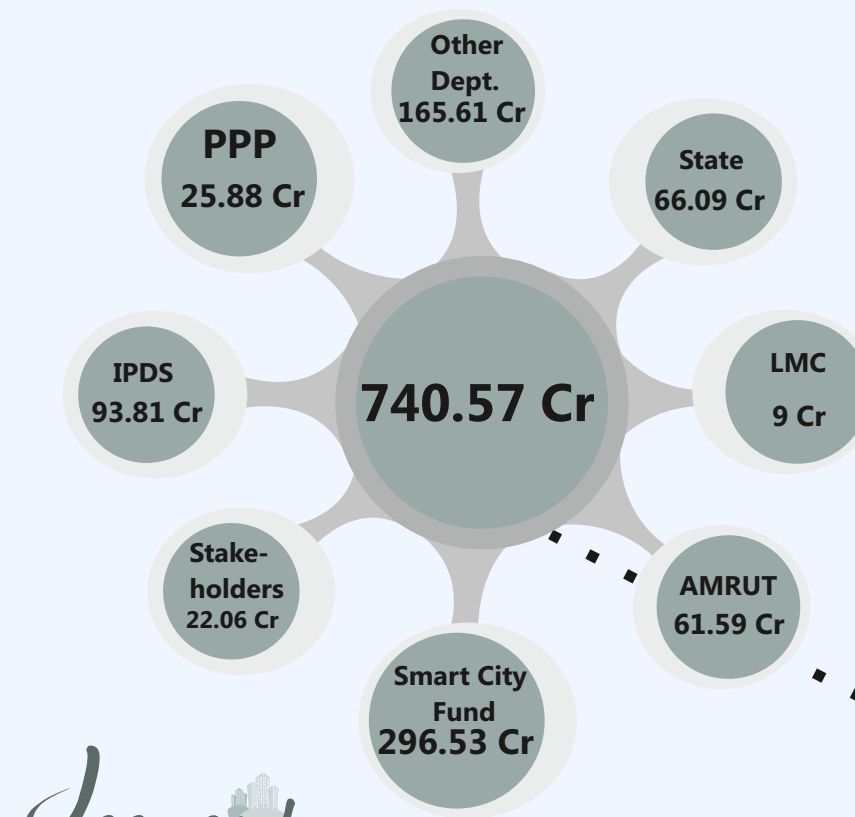
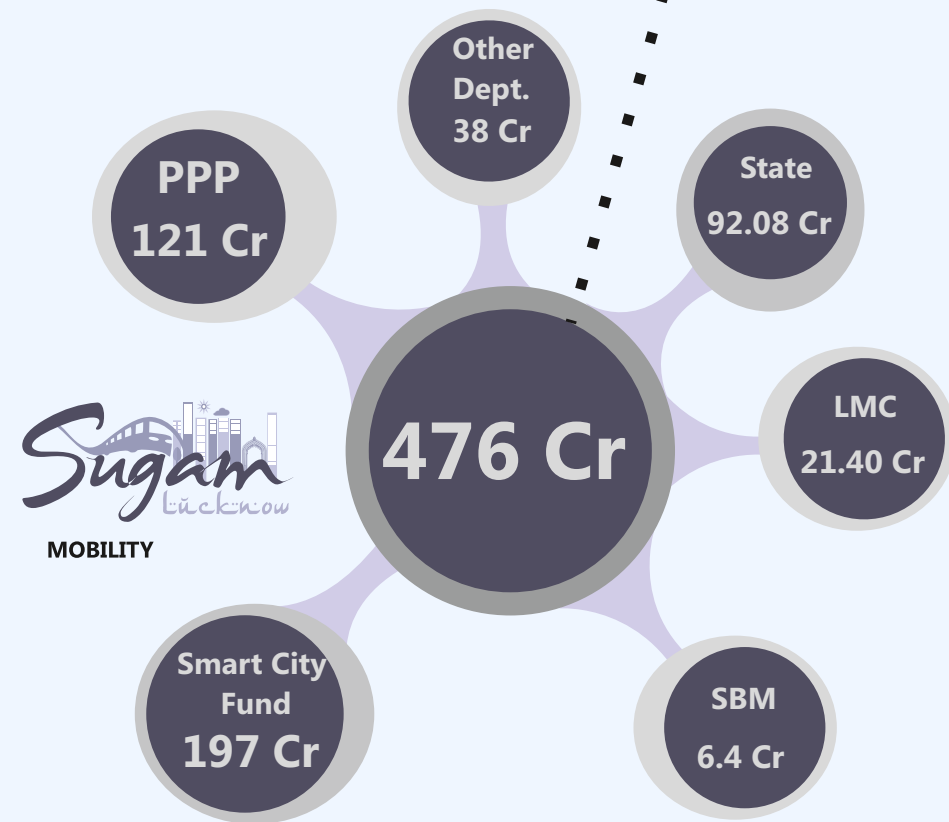
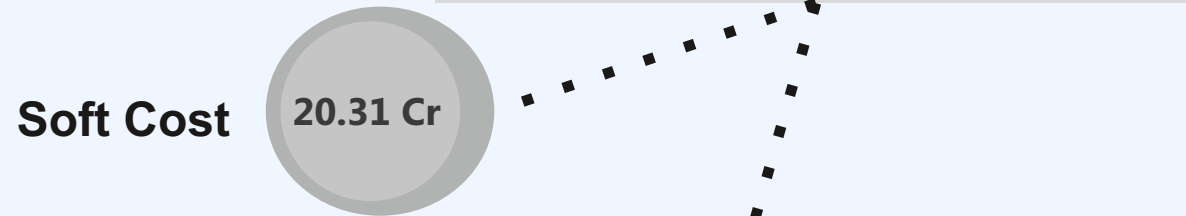
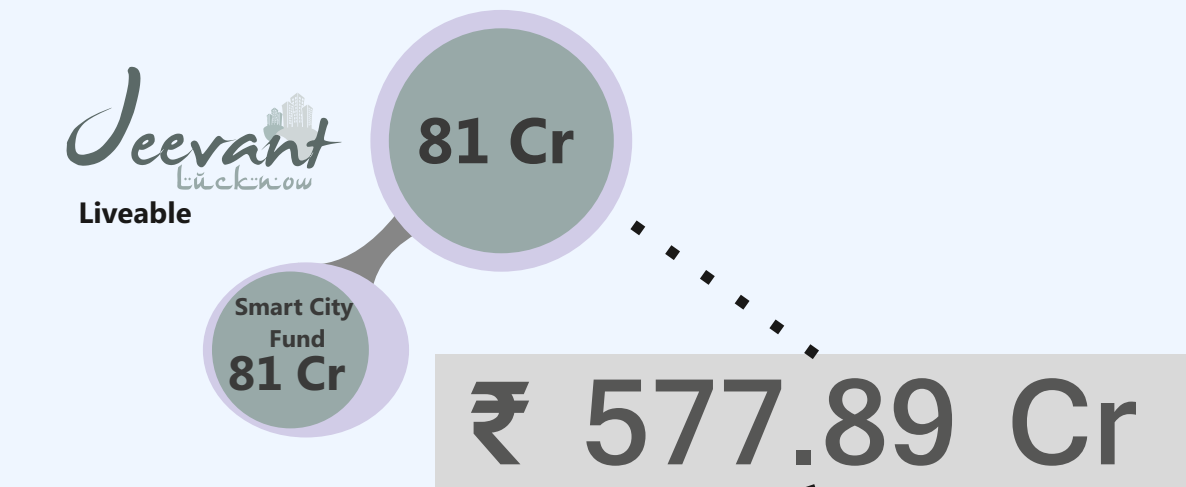

Soft Cost

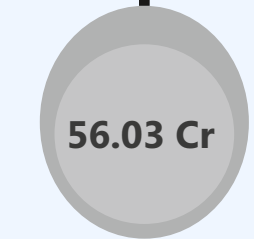

3.18 PROJECT COST & FUNDING SOURCES (CONT.)

AREA BASED DEVELOPMENTAL	1,475.44	102.44	625.70	177.52	6.40	93.81	5.36	248.42	15.38	178.36	22.06	Cost Incidence					
	Total Cost	PPP	Smart City	AMRUT	SBM	IPDS	14th FC	State	LMC	Other Dept	Stakeholders	Remark	1	2	3	4	5
PROJECT JEEVANT LUCKNOW (LIVABLE)																	
Drainage																	
Covering of Nallahs	36.00		18.00					9.00	9.00								
Strengthening & Augmentation of network	161.00		54.74	53.13				53.13					48.30	64.40	48.30		
Water Supply																	
Strengthening & Augmentation of Distribution Network	12.00		4.08	3.96				3.96					4.80	7.20			
Smart Metering	4.41		1.32								3.09		1.76	2.65			
SCADA	5.00		5.00											2.50	2.50		
Electricity																	
Underground Distribution Cabling & Relocation of Transformers	156.36		15.64			93.81				46.91		UPPCL / MVVNL	31.27	62.54	62.54		
Smart Metering	10.08		3.02								7.06		2.02	4.03	4.03		
Energy Efficient Street Lighting [LED based with network redesign]																	
Utility Duct [Electricity, Water, Telecom, OFC, PNG]	60.00		60.00										48.00	12.00			
PNG Network	30.50	22.88	7.63									Green Gas Limited		15.25	15.25		
Smart Grid																	
Solar Rooftop PV	12.80		10.88								1.92		8.96	3.84			1.05
Rain Water Harvesting	10.00										10.00		7.00	3.00			
Waste Water Treatment & Reuse	14.45		14.45										7.23	7.23			0.12
Infrastructure works & Facilities etc at Slums	11.40		5.70							5.70		SUDA/DUDA Schemes	4.56	4.56	2.28		
Night Shelters	0.75		0.75											0.30	0.45		
Beautification of Parks/Greens & Establishing Open Gyms & Wifi Hotspots	9.00	3.00	1.50	4.50									4.50	4.50			0.09
Gomti Riverfront Development	113.00									113.00		Dept of Irrigation & LDA	45.20	67.80			
Smart City Knowledge Management Centre [Chakbast Road]	93.82		93.82										46.91	46.91			8.05
	740.57	25.88	296.53	61.59	-	93.81	-	66.09	9.00	165.61	22.06		260.51	326.71	153.36	-	9.31
PROJECT SUGAM LUCKNOW (MOBILITY)																	
Pedestrian Infra & Street Furniture	6.73		4.51	2.22									1.68	5.05			
Pelican Crossing for Interconnecting Parks (Begum Hazrat & surroundings)	0.10		0.10											0.10			
Cycle Track	4.66		4.66										1.16	3.49			
Variable Message Signs	1.75		1.75										1.75				0.37
Urban Mobility Nodes	4.00		4.00										4.00				0.35
New Multi Level Car Parking																	
Parking - Globe Park	66.58	43.28	9.99	13.32									46.60	19.97			0.46
Parking - Vegetable Market, Qaiserbagh Crossing	26.63	17.31	3.99	5.33									18.64	7.99			0.26
Parking - Fish Market, Qaiserbagh Crossing	13.32	8.66	2.00	2.66									9.32	3.99			0.13
Smart Parking Solutions for Off Street Parking																	
Qaiserbagh Bus Stand	1.00		1.00										1.00				0.05
Dayanidhan Park	1.00		1.00										1.00				0.05
Sarojini Naidu Park	1.00		1.00										1.00				0.06
Smart Parking Solutions for On Street Parking																	
9 Locations	0.90		0.90										0.90				0.07
Smart Ticketing [Temporary Enroachment Regulation & Penalty System]	4.50		4.50										4.50				0.27
Road & Junction Improvements	42.50		23.38						6.38	12.75		PWD & Nagriya Sadak Sudhar Yojna	17.00	17.00	8.50		
Safety & Security																	
CCTV Camera	8.00		8.00										8.00				
Emergency Call Points	4.00		4.00										4.00				
Modern Police Kiosks	2.25		2.25											1.13	1.13		
	188.91	69.24	77.02	23.53	-	-	-	-	6.38	12.75	-		120.56	58.72	9.63	-	2.07
PROJECT SWACHH LUCKNOW (CLEAN)																	
Sewerage																	
Sewer Line along Nallahs [Intercept]	10.00		10.00											4.00	6.00		
Strengthening & Augmentation of network	280.00		95.20	92.40				92.40					84.00	84.00	112.00		
Solid Waste Management																	
Door to Door Collection [GPS & ICT for User Charge Collection]	4.00	3.00	1.00										4.00				
Smart Road Bins [Sensor based]	4.00				4.00									1.20	2.80		
Smart Community Bins [Sensor based]	2.40				2.40									0.72	1.68		
Road Cleaning Equipments	8.00		4.80				3.20							2.40	4.00	1.60	
Sanitation [Public & Community Toilets - New & Upgradation of Old]	10.80	4.32	4.32				2.16						3.24	3.24	2.16	2.16	
	319.20	7.32	115.32	92.40	6.40	-	5.36	92.40	-	-	-		91.24	95.56	128.64	3.76	-
Project Smruddh Lucknow (PROSPEROUS)																	
Awadh Walk on Thandi Sadak	5.00		5.00											5.00			0.18
Awadh Point - Central Recreation Space [Begum Hazrat Mahal Park]	12.00		12.00										8.40	3.60			5.36
International Culture & Heritage Centre at Chhattar Manzil	96.00		19.20					76.80				State Archaeological Department	28.80	28.80	38.40		1.44
Tourist Information Centre at Sibtainabad Imambara	1.00		1.00										1.00				0.03
Façade Lighting & Restoration of Lal Baradari	2.48							2.48				State Archaeological Department (13th FC)	2.48				
Archaeology Research & Heritage Centre at Roshan-ud-Daula Kothi*	13.55		10.00					3.55				State Archaeological Department (13th FC)	4.07	4.07	5.42		
Public Library at Darshan Vilas Kothi*	8.72		5.00					3.72				State Archaeological Department (13th FC)	3.05	5.67			
Heritage Conservation Institute at Kothi Gulishtan-e-eram*	11.38		8.00					3.38				State Archaeological Department (13th FC)	3.41	3.41	4.55		
Cultural Club at Rafh-e-aam Club*	8.00		8.00											8.00			0.40
Restoration of Moris Market near Qaiserbagh Crossing	2.00		2.00												2.00		
City Branding Initiatives																	
Cuisine & Handicraft Festivals	0.96		0.96										0.29	0.29	0.19	0.19	
Cultural Theme Events	2.40		2.40										0.72	0.72	0.48	0.48	
Awareness Campaigns	1.44		1.44										0.43	0.43	0.29	0.29	
Branding & Promotion Material	1.00		1.00										0.30	0.30	0.20	0.20	
Online, Radio & TV Campaigns	4.80		4.80										1.44	1.44	0.96	0.96	
	170.73	-	80.80	-	-	-	-	89.93	-	-	-		54.39	61.73	52.49	2.12	7.41
SOFT COSTS																	
Project Preparation	7.10		7.10										7.10				
Project Implementation Support	21.29		21.29										9.58	5.32	2.13	2.13	2.13
Misc Project Expenses	7.10		7.10										4.26	2.84			
SPV Expenses & Interest During Construction	20.55		20.55														
	56.03	-	56.03	-	-	-	-	-	-	-	-		20.94	8.16	2.13	2.13	2.13
TOTAL PROJECT COST	2,053.33	223.44	924.71	177.52	12.80	93.81	5.36	340.50	36.78	216.36	22.06						

4.1

Minutes of Meeting – State High Powered Steering Committee

शहरी विकास मंत्रालय, भारत सरकार द्वारा 'स्मार्ट सिटी मिशन योजना' के अन्तर्गत मुख्य सचिव, उ०प्र० शासन की अध्यक्षता में गठित "राज्य स्तरीय उच्चाधिकार संचालन समिति" (State Level High Power Steering Committee-SHPSC) की बैठक दिनांक 11.04.2016 का कार्यवृत्त।

उपस्थिति :

सर्वश्री-

- 1- देवाशीष पण्डा, प्रमुख सचिव, गृह विभाग, उ०प्र० शासन।
- 2- नवनीत कुमार सहगल, प्रमुख सचिव, पर्यटन विभाग।
- 3- श्रीप्रकाश सिंह, सचिव, नगर विकास विभाग, उ०प्र० शासन।
- 4- पी०के०एल० श्रीवास्तव, विशेष सचिव, वित्त, उ०प्र० शासन।
- 5- अब्दुल अहमद, विशेष सचिव, नियोजन विभाग, उ०प्र० शासन।
- 6- अवधेश कुमार पाण्डेय, विशेष सचिव, चिकित्सा एवं स्वास्थ्य विभाग, उ०प्र० शासन।
- 7- निखत शमीम, विशेष सचिव, आवास एवं शहरी नियोजन विभाग, उ०प्र० शासन।
- 8- मोहन बाबू गुप्ता, विशेष सचिव, लोक निर्माण विभाग, उ०प्र० शासन।
- 9- उमा शंकर सिंह, विशेष कार्यधिकारी, नगर विकास विभाग, उ०प्र० शासन।
- 10- कृपा शंकर शुक्ल, उप सचिव, आवास एवं शहरी नियोजन विभाग, उ०प्र० शासन।
- 11- सीताराम यादव, उपा सचिव, परिवहन विभाग, उत्तर प्रदेश शासन।
- 12- एस. के. सिंह, उप सचिव, सिंचाई एवं जल संसाधन विभाग, उत्तर प्रदेश शासन।
- 13- सत्येन्द्र सिंह, उपाध्यक्ष, लखनऊ विकास प्राधिकरण, लखनऊ।
- 14- श्रीश चन्द्र वर्मा, सचिव, लखनऊ विकास प्राधिकरण, उत्तर प्रदेश।
- 15- राकेश कुमार मिश्र, राज्य मिशन निदेशक/निदेशक, नगर निकाय, उ०प्र० लखनऊ।
- 16- डा० निशीथ राय, निदेशक, क्षेत्रीय नगर एवं पर्यावरण अध्ययन केन्द्र, लखनऊ।
- 17- उदयराम सिंह, नगर आयुक्त, नगर निगम, लखनऊ।
- 18- विशाल भारद्वाज, अपर निदेशक, नगर निकाय, उ०प्र० लखनऊ।
- 19- पी०के० श्रीवास्तव, अपर नगर आयुक्त, नगर निगम, लखनऊ।
- 20- सुनील प्रसाद, संयुक्त निदेशक, नगरीय परिवहन निदेशालय, उ०प्र० लखनऊ।
- 21- ए० रहमान, प्रबन्ध निदेशक, लखनऊ सिटी ट्रांसपोर्ट सर्विसेज लिमिटेड, लखनऊ।
- 22- डा० डी०के० चौधरी, अपर मुख्य चिकित्सा अधिकारी स्वास्थ्य सेवाएं, लखनऊ।
- 23- ए०के० गुप्ता, अपर निदेशक, क्षेत्रीय नगर एवं पर्यावरण अध्ययन केन्द्र, लखनऊ।
- 24- डा० अलका सिंह, उप निदेशक, क्षेत्रीय नगर एवं पर्यावरण अध्ययन केन्द्र, लखनऊ।
- 25- दिभांशु चन्दा, सहायक निदेशक, क्षेत्रीय नगर एवं पर्यावरण अध्ययन केन्द्र, लखनऊ।
- 26- ए०के० राय, मुख्य महाप्रबन्धक, सीएण्डडीएस, उ०प्र० जल निगम, लखनऊ।
- 27- आर०एन० गोयल, महाप्रबन्धक (नि-8), सीएण्डडीएस, उ०प्र० जल निगम, लखनऊ।
- 28- एन०सी०जोशी, मुख्य अभियंता, उ०प्र० जल निगम, लखनऊ।
- 29- गो० जुबेर अहमद, मुख्य अभियंता, उ०प्र० जल निगम, लखनऊ।
- 30- टी०एच० रिजनी, अ०स० अधिकारी, पर्यटन निदेशालय, उत्तर प्रदेश।
- 31- आर०के० मखीजा, अधिशासी अभियंता, लखनऊ विकास प्राधिकरण, लखनऊ।
- 32- गितिम मिश्रा, कन्सल्टेन्ट स्मार्ट सिटी, लखनऊ।
- 33- दिनेश कुमार, कन्सल्टेन्ट स्मार्ट सिटी, लखनऊ।

शहरी विकास मंत्रालय, भारत सरकार द्वारा क्रियान्वित स्मार्ट सिटी मिशन योजना के अन्तर्गत मुख्य सचिव, उ०प्र० शासन की अध्यक्षता में गठित "राज्य स्तरीय उच्चाधिकार संचालन समिति" (SHPSC- State Level High Power Steering Committee) की बैठक में अवगत कराया गया कि लखनऊ शहर का स्मार्ट सिटी प्रपोजल Fast Track के अन्तर्गत चयनित किया गया है तथा स्मार्ट सिटी प्रपोजल को संशोधित तिथि के अनुरार दिनांक 21 अप्रैल, 2016 तक भारत सरकार में प्रस्तुत किया जाना है, जो मूलतः 15 अप्रैल, 2016 निर्धारित थी। तदनुसार शहरी विकास मंत्रालय, भारत सरकार द्वारा उपलब्ध करायी गयी समय-सारिणी के अनुसार क्षेत्रीय नगर एवं पर्यावरण अध्ययन केन्द्र, लखनऊ के सहयोग से नगर निगम, लखनऊ द्वारा सभी

गतिविधियों को निर्धारित समयावधि में पूर्ण कराया गया है। बैठक में यह अवगत कराया गया कि उक्त गतिविधियों के अतिरिक्त क्षेत्रीय नगर एवं पर्यावरण अध्ययन केन्द्र, लखनऊ द्वारा फरवरी, 2016 में दिल्ली में एक कन्सल्टेशन वर्कशाप, दिनांक 5 मार्च, 2016 को एक दिवसीय स्मार्ट सिटी कार्यशाला का आयोजन भी किया गया जिसमें प्रथम चरण में चयनित मध्य प्रदेश के अधिकारी, नगर निगम, भोपाल के अधिकारियों के साथ-साथ जिन कन्सल्टेंटों के स्मार्ट सिटी प्रोजेक्ट भारत सरकार द्वारा स्वीकृत किये गये थे, उन नगरों के कन्सल्टेंटों यथा - पी.डब्ल्यू.सी., दाराशाह एण्ड कम्पनी के साथ-साथ भारत सरकार के आई.टी. विभाग के सी-डैक के प्रतिनिधियों को बुलाकर प्रथम चरण में प्रस्तुत स्मार्ट सिटी प्रोजेक्ट के "Gap Identification" का कार्य कराया गया तथा साथ में स्मार्ट सिटी प्रोजेक्ट को पुनरीक्षित किये जाने के पश्चात् इसका पुनः अवलोकन सी-डैक तथा श्री संजय श्रीधर, रीजनल डायरेक्टर फॉर साउथ एण्ड वेस्ट एशिया, सी-40 स्मार्ट सिटीज़, बेंगलूर द्वारा तथा दिनांक 8 अप्रैल, 2016 को भारत सरकार के अधिकारियों द्वारा भी स्मार्ट सिटी प्रोजेक्ट पर जो भी सुझाव एवं टिप्पणी दी गयी थी उनका भी समावेश लखनऊ की पुनरीक्षित स्मार्ट सिटी प्रोजेक्ट में कर लिया गया है।

2- उपरोक्त के आधार पर लखनऊ सिटी के सिटी प्रोजेक्ट के अन्तर्गत नगर की 1951 से 2011 तक की जनगणना के अनुसार जनसंख्या की वृद्धि दर, आर्थिक स्थिति एवं मोबिलिटी का विश्लेषण करने के पश्चात् स्मार्ट सिटी प्रोजेक्ट में मुख्यतः चार बिन्दुओं पर ध्यान केन्द्रित किया गया है, जो निम्नानुसार हैं:-

- 1- जीवंत लखनऊ (Livable Lucknow)
- 2- सुगम लखनऊ (Mobility Lucknow)
- 3- स्वच्छ लखनऊ (Clean Lucknow)
- 4- समृद्ध लखनऊ (Prosperous Lucknow)

3- उपरोक्त चारों बिन्दुओं के आधार पर नगर का विज़न, लक्ष्य एवं परियोजनाओं का चयन स्मार्ट सिटी प्रोजेक्ट में किया गया है। उक्त चार कम्पोनेन्ट में पैर सिटी प्रोजेक्ट के अन्तर्गत जीवंत एवं सुगम लखनऊ तथा एरिया वेस्ट डेवलपमेन्ट के अन्तर्गत उक्त चारों कम्पोनेन्ट की विभिन्न परियोजनाओं का समावेश किया गया है।

वर्तमान में नगर की जनसंख्या लगभग 32 लाख है तथा प्रस्ताव पर नागरिकों की राय बनाने हेतु विभिन्न प्रचार एवं सामाजिक माध्यमों यथा-फेसबुक, ट्विटर, ईमेल, एसएमएस, यू-ट्यूब, इन्सट्राग्राम तथा ऑफलाईन इत्यादि माध्यम से लगभग 12.2 लाख की आबादी तक इस प्रस्ताव को पहुँचाया गया है।

4- जीवंत लखनऊ के अन्तर्गत नागरिकों के जीवन स्तर की गुणवत्ता सुधारने हेतु अवस्थापना सुविधाओं के विकास को बेहतर बनाने हेतु *Innovative ICT Interventions, Utility Duct, Smart Metering Augmentation and Strengthening of Networks etc. Energy Efficient Solutions like Solar Energy and LED Based Street Lighting* की परियोजनाओं को इसके अन्तर्गत सम्मिलित किया गया है तथा सुगम लखनऊ के अन्तर्गत पैरसिटी योजना हेतु *Integrated Technology Enable Smart Traffic Solution* जिसके अन्तर्गत *Integrated Traffic Management System, Smart City Surveillance System, Smart Solution for Existing Parking, ICT for City Bus Services, Smart Bus Shelters, Unified Smart Mobility Card* की परियोजनाएं रखी गयी हैं।



स्वच्छ लखनऊ के अन्तर्गत सोलिड वेस्ट एवं सीवरेज के साथ-साथ मनोरंजन स्थल के विकास इत्यादि का भी प्राविधान है। इसके अन्तर्गत चयनित क्षेत्र में *Sewerage Network, Solid Waste Management & Individual Household Public & Community Toilets* इत्यादि की परियोजनाएँ प्रस्तावित की गयी हैं।

समृद्ध लखनऊ के अन्तर्गत चयनित क्षेत्र में समृद्ध लखनऊ बनाने के उद्देश्य से लखनऊ की हैरीटेज एवं सांस्कृतिक धरोहरों के माध्यम से लखनऊ के नागरिकों की आर्थिक स्थिति बढ़ाये जाने हेतु विभिन्न परियोजनाएँ यथा- हैरीटेज बिल्डिंग का पुनरुद्धार, पुराने एवं नये लखनऊ का समागम, लखनऊ का चिकनकारी उद्योग, सांस्कृतिक गतिविधियों का प्रस्ताव, हैन्डीक्राफ्ट उद्योगों के रिकल डेवलपमेंट सेन्टर और विभिन्न सांस्कृतिक धरोहरों का विकास करने के साथ-साथ उसमें आईसीटी टेक्नोलॉजी का उपयोग प्रस्तावित किया गया है, जिरासे कि लखनऊ के नागरिकों की आर्थिक स्थिति को बढ़ाया जा सके तथा साथ ही नागरिकों की सहभागिता बढ़ाने के उद्देश्य से *City Branding* को भी सम्मिलित किया गया है।

5- पैनसिटी प्रोजेक्ट के अन्तर्गत जीवंत लखनऊ के लिए 81 करोड़ रुपये की परियोजना, सुगम लखनऊ के अन्तर्गत 476.5 करोड़ रुपये की परियोजना तथा एरिया बेस्ड डेवलपमेंट में जीवंत लखनऊ के लिए 740.57 करोड़ रुपये की परियोजना, सुगम लखनऊ के लिए 188.91 करोड़ रुपये की परियोजना, स्वच्छ लखनऊ के अन्तर्गत 319.20 करोड़ रुपये की परियोजना तथा समृद्ध लखनऊ के अन्तर्गत 170.73 करोड़ रुपये की विभिन्न परियोजनाएँ प्रस्ताव के अन्तर्गत सम्मिलित की गयी हैं। लखनऊ के स्मार्ट सिटी प्रोजेक्ट के अन्तर्गत कुल 2053 करोड़ रुपये की धनराशि में से 11 प्रतिशत की धनराशि पीपीपी के माध्यम से, 45 प्रतिशत की धनराशि स्मार्ट सिटी मिशन के अन्तर्गत, 9 प्रतिशत धनराशि अमृत योजना के अन्तर्गत, 1 प्रतिशत धनराशि स्वच्छ भारत मिशन के अन्तर्गत, 5 प्रतिशत धनराशि आई.पी.डी.एस. स्कीम के अन्तर्गत, 17 प्रतिशत धनराशि उत्तर प्रदेश राज्य द्वारा, 2 प्रतिशत की धनराशि एल.एन.सी. द्वारा तथा 11 प्रतिशत की धनराशि अन्य विभागों द्वारा इस योजना के अन्तर्गत व्यय की जायेगी। इस प्रकार कुल स्मार्ट सिटी प्रोजेक्ट की लागत 2053 करोड़ की होगी।

6- उपरोक्त सभी क्षेत्रों में योजनाओं के क्रियान्वयन हेतु विभिन्न विभागों यथा *Directorate of Traffic Police, Lucknow City Bus Transport Corporation, UPSRTC, Lucknow Development Authority, State Archaeological Department, LMRC, Directorate of UP Tourism, MVVNL/LESA, PWD, Irrigation Department & UPHDB* विभागों से एमओओयू कर लिया गया है तथा परियोजना के क्रियान्वयन में बेहतर समन्वय हेतु संबंधित विभागों से प्रतिबद्धता ले ली गयी है।

7- "राज्य स्तरीय उच्चाधिकार संचालन समिति" के अध्यक्ष के रूप में मुख्य सचिव, उत्तर प्रदेश शासन द्वारा बैठक में प्रदेश के सभी सम्बन्धित विभागों यथा- आवास एवं शहरी नियोजन विभाग, परिवहन विभाग, पर्यावरण विभाग, संस्कृति विभाग, सिंचाई एवं जल संसाधन विभाग, पर्यटन विभाग, गृह विभाग, चिकित्सा एवं स्वास्थ्य

सेवाएं विभाग, लोक निर्माण विभाग, ऊर्जा विभाग आदि, द्वारा भी यथावश्यकता अपेक्षित वचनबद्धता शीर्ष प्राथमिकता पर समयबद्ध रूप से दिये जाने हेतु निर्देश दिए गए, जिससे स्मार्ट सिटी मिशन के अन्तर्गत राज्य स्तर पर परियोजनाओं के क्रियान्वयन में अनावश्यक विलम्ब न हो और परियोजनाओं का क्रियान्वयन समयबद्ध रूप से किया जा सके।

8- बैठक में यह भी निर्देश दिये गये कि लखनऊ की भांति अन्य नगरों के स्मार्ट सिटी प्रोजेक्ट के गूल्यांकन हेतु एक्सपर्ट एजेन्सी यथा सी-40 तथा सी-डैक से रिब्यू कराया जाना उचित होगा। साथ ही सभी नगर निगमों में पी0आर0 एजेन्सी नियुक्त करने के निर्देश दिये गये जिससे कि स्मार्ट सिटी प्रोजेक्ट में अधिकाधिक जन सहभागिता सुनिश्चित की जा सके।

9- बैठक में अवगत कराया गया कि स्मार्ट सिटी प्रोजेक्ट में मुख्य सचिव की अध्यक्षता में गठित समिति के अन्तर्गत सिंचाई विभाग, पर्यावरण विभाग, इलेक्ट्रॉनिक एवं आई0टी0 विभाग, पर्यटन एवं संस्कृति विभाग, गृह विभाग को भी उच्चाधिकार प्राप्त समिति में रखा जाना आवश्यक है जिस पर मुख्य सचिव द्वारा उक्त विभागों के प्रमुख सचिव/सचिव को समिति का सदस्य बनाये जाने की सहमति प्रदान की गयी जिससे कि स्मार्ट सिटी प्रोजेक्ट में शासन स्तर पर सभी विभागों की सहमति व सहयोग प्राप्त हो सके।

10- बैठक में अवगत कराया गया कि परियोजना का क्रियान्वयन *Special Purpose Vehicle* के माध्यम से किया जायेगा। इस संबंध में सचिव, नगर विकास विभाग द्वारा अवगत कराया गया कि तृतीय बैठक में लिये गये निर्णय के क्रम में एस0पी0वी0 का शासनादेश निर्गत किये जाने के संबंध में कार्यवाही की जा रही है, जो कि यथाशीघ्र निर्गत कर दिया जायेगा।

11- मुख्य सचिव, उ0 प्र0 शासन की अध्यक्षता में आहूत बैठक में उक्त धनराशि हेतु स्वीकृति प्रदान करते हुए यह निर्देश दिये गये हैं कि जिन विभागों से लखनऊ नगर निगम द्वारा एम0ओ0यू0 किया गया है तथा स्मार्ट सिटी प्रोजेक्ट के अन्तर्गत जिन राजकीय विभागों की सहभागिता सुनिश्चित होनी है, संबंधित विभाग के सचिव/प्रमुख सचिव स्मार्ट सिटी प्रोजेक्ट के क्रियान्वयन में अपने विभाग के संबंधित अधिकारियों को भी निर्देश दें कि स्मार्ट सिटी प्रोजेक्ट के क्रियान्वयन में वे अपना पूर्ण सहयोग प्रदान करें, जिससे कि स्मार्ट सिटी प्रोजेक्ट का क्रियान्वयन भारत सरकार द्वारा जारी दिशा-निर्देशों के अनुसार सुनिश्चित किया जा सके।

12- बैठक में यह भी अवगत कराया गया कि द्वितीय चरण की प्रतिस्पर्धा हेतु उत्तर प्रदेश राज्य के अवशेष 11 नगर के स्मार्ट सिटी प्रोजेक्ट का क्रियान्वयन होना है तथा यह स्मार्ट सिटी प्रोजेक्ट दिनांक 30 जून, 2016 तक शहरी विकास मंत्रालय, भारत सरकार को प्रस्तुत किया जाना है, जिस पर मुख्य सचिव, उ0 प्र0 शासन द्वारा निर्देश दिये गये हैं कि भारत सरकार द्वारा निर्गत समर्थ-सारिणी के अन्दर क्षेत्रीय नगर एवं पर्यावरण अध्ययन केन्द्र, लखनऊ द्वारा मिशन निदेशक नगरीय निकाय निदेशालय एवं नगर विकास विभाग, उ0 प्र0 शासन के साथ समस्त प्रक्रियाओं को पूर्ण

किया जाये तथा यह भी निर्देश दिये गये हैं कि स्मार्ट सिटी प्रपोजल बनाये जाने में राभी विभाग अपनी सक्रिय भूमिका निभाये जिससे कि निर्धारित समय-सारिणी के अन्तर्गत स्मार्ट सिटी प्रपोजल उत्कृष्ट कोटि का बनाया जा सके।

उपर्युक्तानुसार हुए विचार-विमर्श तथा संस्तुति के पश्चात् बैठक सधन्यवाद सम्पन्न हुई।

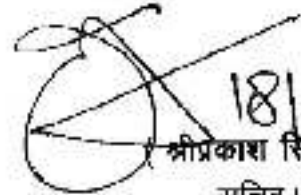
18/4/2016
(श्रीप्रकाश सिंह)
सचिव।

उत्तर प्रदेश शासन
नगर विकास अनुभाग-5
संख्या- 1224/नौ-5-2016-179ता/2015
लखनऊ: दिनांक 18 अप्रैल, 2016

प्रतिलिपि रागस्त सम्बन्धित को सूचनार्थ एवं आवश्यक कार्यवाही हेतु प्रेषित।

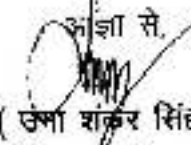
(शंकर सिंह)
विशेष कार्यधिकारी

शहरी विकास मंत्रालय, भारत सरकार द्वारा क्रियान्वित 'स्मार्ट सिटी मिशन' योजना के अन्तर्गत मुख्य सचिव, उ०प्र० शासन की अध्यक्षता में गठित "राज्य स्तरीय उच्चाधिकार संचालन समिति" (State Level High Power Steering Committee-SHPSC) की बैठक दिनांक 11.12.2015 का कार्यवृत्त।

उपस्थिति :

सर्वश्री—

- 1— श्रीप्रकाश सिंह, सचिव, नगर विकास विभाग, उ०प्र० शासन।
- 2— वी०के०एल० श्रीवास्तव, विशेष सचिव, वित्त, उ०प्र० शासन।
- 3— जे०बी० सिंह, विशेष सचिव, नियोजन विभाग, उ०प्र० शासन।
- 4— सुरेश कुमार शर्मा, विशेष सचिव, ऊर्जा विभाग, उ०प्र० शासन।
- 5— मोहन बाबू गुप्ता, विशेष सचिव, लोक निर्माण विभाग, उ०प्र० शासन।
- 6— शिवजनम चौधरी, संयुक्त सचिव, आवास एवं शहरी नियोजन विभाग, उ०प्र० शासन।
- 7— योगेन्द्र दत्त त्रिपाठी, उप सचिव, नगर विकास विभाग, उ०प्र० शासन।
- 8— श्रीमती वीना अग्रवाल, मा० महापौर, नगर निगम, मुरादाबाद।
- 9— श्रीमती शकुन्तला भारती, मा० महापौर, नगर निगम, अलीगढ़।
- 10— श्रीमती किरन वर्मा, मा० महापौर, नगर निगम, अलीगढ़।
- 11— अजय दीप सिंह, राज्य मिशन निदेशक/निदेशक, नगर निकाय, उ०प्र० लखनऊ।
- 12— डा० निशीथ राय, निदेशक, क्षेत्रीय नगर एवं पर्यावरण अध्ययन केन्द्र, लखनऊ।
- 13— उदयराज सिंह, नगर आयुक्त, नगर निगम, लखनऊ।
- 14— शीलधर सिंह यादव, नगर आयुक्त, नगर निगम, बरेली।
- 15— सन्तोष कुमार शर्मा, नगर आयुक्त, नगर निगम, अलीगढ़।
- 16— अब्दुल समद, नगर आयुक्त, नगर निगम, गाजियाबाद।
- 17— देवेन्द्र कुमार सिंह कुशवाह, नगर आयुक्त, नगर निगम, कानपुर।
- 18— अरूण प्रकाश, नगर आयुक्त, नगर निगम, झांसी।
- 19— संजय कुमार सिंह, नगर आयुक्त, नगर निगम, मुरादाबाद।
- 20— डा० नीरज शुक्ला, नगर आयुक्त, नगर निगम, सहारनपुर।
- 21— इन्द्र टिकम सिंह, नगर आयुक्त, आगरा।
- 22— अमित किशोर, मुख्य विकास अधिकारी, रायपुर।
- 23— ए०के०गुप्ता, अपर निदेशक, क्षेत्रीय नगर एवं पर्यावरण अध्ययन केन्द्र, लखनऊ।
- 24— डा० अलका सिंह, उप निदेशक, क्षेत्रीय नगर एवं पर्यावरण अध्ययन केन्द्र, लखनऊ।
- 25— हिमांशु चन्द्रा, सहायक निदेशक, क्षेत्रीय नगर एवं पर्यावरण अध्ययन केन्द्र, लखनऊ।
- 26— प्रेम आसूहानी, प्रबन्ध निदेशक, उ०प्र० जल निगम, लखनऊ।
- 27— ए.के. मिश्रा, मुख्य अभियन्ता, लोक निर्माण विभाग, बरेली।
- 28— डी.के. गर्ग, ए.आर.एम., लखनऊ सिटी ट्रान्सपोर्ट सर्विसेज लिमिटेड, लखनऊ।।
- 29— सुरेश राम, मुख्य अभियन्ता, उ०प्र० पावर कार्पोरेशन लिमिटेड, लखनऊ।
- 30— उदयवीर सिंह, राठौर, टीम लीडर, स्टेट आरपीएनसी, नगर निकाय निदेशालय, लखनऊ।
- 31— दीपक श्रीवास्तव, वित्तीय विशेषज्ञ, स्टेट आरपीएनसी, नगर निकाय निदेशालय, लखनऊ।
- 32— महिम कुमार, पी०एच०ई०/ई०एस, स्टेट आरपीएनसी, नगर निकाय निदेशालय, लखनऊ।
- 33— एम०सी०जोशी, मुख्य अभियन्ता, उ.प्र.० जल निगम, लखनऊ।
- 34— कैलाश सिंह, मुख्य अभियन्ता, नगर निगम, वाराणसी।
- 35— बी.पी. बाजपेयी, संयुक्त निदेशक, स्वास्थ्य भवन, डीजीएमएचएस।
- 36— संजीव प्रधान, पर्यावरण अभियन्ता, नगर निगम, इलाहाबाद।
- 37— सुरेश चन्द, अधिशासी अभियन्ता, नगर निगम, कानपुर।

शहरी विकास मंत्रालय, भारत सरकार द्वारा क्रियान्वित स्मार्ट सिटी मिशन योजना के अन्तर्गत मुख्य सचिव, उ०प्र० शासन की अध्यक्षता में गठित "राज्य स्तरीय उच्चाधिकार संचालन समिति" (SHPSC- State Level High Power Steering Committee) की बैठक में सर्वप्रथम सचिव, नगर विकास विभाग, उत्तर प्रदेश द्वारा स्मार्ट सिटी

मिशन योजना की पृष्ठाभूमि से अवगत कराया गया। तत्पश्चात् श्री ए० के० गुप्ता, अपर निदेशक, क्षेत्रीय नगर एवं पर्यावरण अध्ययन केन्द्र, लखनऊ द्वारा स्मार्ट सिटी मिशन के अन्तर्गत संचालित योजना की विस्तृत जानकारी देते हुए अवगत कराया गया कि इस योजना के अन्तर्गत नगर का विकास क्षेत्र आधारित है तथा इस कम्पोनेन्ट के अन्तर्गत किसी नगर के क्षेत्र को रेट्रोफिटिंग, रिडेवलपमेन्ट तथा ग्रीन फील्ड के आधार पर विकसित किया जा सकता है। रेट्रोफिटिंग के अन्तर्गत न्यूनतम 500 एकड़, रिडेवलपमेन्ट के अन्तर्गत न्यूनतम 50 एकड़ तथा ग्रीनफील्ड के अन्तर्गत न्यूनतम 250 एकड़ क्षेत्र नगर में विकसित किया जाना है तथा इस योजना के अन्तर्गत एक कार्य पैनसिटी आधारित है, जिसके अन्तर्गत ई-गवर्नेन्स, वेस्ट मैनेजमेन्ट, वॉटर मैनेजमेन्ट, एनर्जी मैनेजमेन्ट, अर्बन मोबिलिटी इत्यादि विषयों पर एक स्मार्ट समाधान भी किया जाना है जिससे कि नगर के सभी नागरिकों को योजना का लाभ प्राप्त हो सके तथा चयनित क्षेत्र में योजना के अन्तर्गत कोर इन्फ्रास्ट्रक्चर यथा-जलापूर्ति, सीवरेज, ड्रेनेज, ई-गवर्नेन्स से संबंधित कार्य क्रियान्वित कराये जाने हैं, जिससे कि एक क्षेत्र का विकास हो जाने के पश्चात् इसका अन्य नगरों एवं शहरों के अन्य भाग में इसकी पुनरावृत्ति की जा सके।

(2) बैठक में यह भी अवगत कराया गया कि इस योजना के अन्तर्गत प्रथम चरण में उत्तर प्रदेश के 12 नगर चयनित हुए हैं तथा इन नगरों के स्मार्ट सिटी प्रोजेक्ट बनाये जाने के लिए शहरी विकास मंत्रालय, भारत सरकार द्वारा इम्पैनल्ड कन्सल्टैन्ट को पारदर्शी प्रक्रिया के माध्यम से चयन किया गया है तथा भारत सरकार द्वारा स्मार्ट सिटी प्रोजेक्ट बनाने हेतु आरसीयूईएस द्वारा राज्य स्तर पर समय-समय पर कन्सल्टेशन, एक्सपोजर विजिट भी आयोजित किये गये हैं तथा इसके अतिरिक्त भारत सरकार द्वारा भी स्मार्ट सिटी प्रोजेक्ट उच्च गुणवत्ता का बनाये जाने हेतु समय-समय पर कार्यशाला आयोजित की गयी है।

(3) भारत सरकार द्वारा स्मार्ट सिटी प्रोजेक्ट के मूल्यांकन हेतु भी विभिन्न पैरामीटर्स का निर्धारण किया गया है तथा इन पैरामीटर्स के आधार पर जो स्मार्ट सिटी प्रोजेक्ट बनाये जायेंगे उनका मूल्यांकन किया जायेगा। इस मूल्यांकन में सिटी लेवल पैरामीटर को 30 प्रतिशत, क्षेत्रीय विकास आधारित प्रस्ताव को 55 प्रतिशत, तथा पैनसिटी प्रोजेक्ट को 15 प्रतिशत का वेटेज दिया गया है तथा स्मार्ट सिटी प्रोजेक्ट में इम्प्लीमेंटेशन प्लान एवं वित्तीय प्लान पर सर्वाधिक वेटेज दिया गया है तथा उपर्युक्त बिन्दुओं को दृष्टिगत रखते हुए प्रदेश के चयनित 12 नगरों के स्मार्ट सिटी प्रोजेक्ट तैयार किये गये हैं तत्पश्चात् नगरवार स्मार्ट सिटी प्रोजेक्ट समिति के समक्ष प्रस्तुत किये गये, जिनका विवरण निम्नवत् है:-

1- आगरा : नगर आयुक्त, नगर निगम, आगरा द्वारा विस्तृत रूप से अवगत कराया कि सिटीजन कन्सल्टेशन लोगो, विजन स्मार्ट सिटी प्रोजेक्ट में रेट्रोफिटिंग तथा ग्रीन फील्ड से मिश्रित क्षेत्र का चयन किया गया है तथा यह क्षेत्र ताजमहल के समीप ताजगंज एवं फतेहाबाद रोड के मध्य है तथा पैनसिटी प्रोजेक्ट के अन्तर्गत सिटीजन

कन्सल्टेशन के आधार पर अर्बन मोबिलिटी के कियान्वयन से सम्बन्धित विभिन्न प्रस्ताव प्रोजेक्ट में सम्मिलित किये गये हैं।

समिति द्वारा नगर निगम आगरा के स्मार्ट सिटी प्रस्ताव पर सहमति व्यक्त की गयी।

2- अलीगढ़ : नगर आयुक्त अलीगढ़ द्वारा अवगत कराया गया कि सिटीजन कन्सल्टेशन के आधार पर अचल ताल, जामा मस्जिद और नगर निगम कलेक्ट्रेट का एरिया रेड्रोफिटिंग के लिए चयनित किये गये हैं तथा पैनसिटी के अन्तर्गत ठोस अपशिष्ट प्रबंधन, ट्रैफिक एवं अर्बन मोबिलिटी से संबंधित कार्य लिये गये हैं तथा इस क्षेत्र के अन्तर्गत नगर निगम अलीगढ़ की भूमि भी चिन्हित की गयी है जिस पर पार्किंग के साथ-साथ जनका व्यावसायिक उपयोग भी प्रस्तावित है तथा उपरोक्त प्रस्ताव वित्तीय दृष्टि से उचित है। समिति द्वारा प्रस्तुत प्रस्ताव पर सहमति व्यक्त की गयी है।

3- इलाहाबाद : नगर आयुक्त, नगर निगम, इलाहाबाद द्वारा अपने प्रस्तुतीकरण में अवगत कराया है कि सिटीजन कन्सल्टेशन के आधार पर नगर का लोगो, विज्ञान, क्षेत्रीय विकास हेतु चिन्हाकन तथा पैन सिटी का निर्धारण किया गया है तथा चयनित क्षेत्र रेड्रोफिटिंग के अन्तर्गत मम्फोर्डगंज, कटरा, इलाहाबाद विश्वविद्यालय, चन्द्रशेखर आजाद पार्क एवं हाथी पार्क का चयन किया गया है, जिसका क्षेत्रफल 1160 एकड़ है तथा पैन सिटी के अन्तर्गत ट्रान्सपोर्टेशन मोबिलाइजेशन, आई.सी.टी. एण्ड ई-गवर्नेन्स तथा प्रयाग इन्सीडेन्ट मैनेजमेन्ट सिरटग (पीआइएमएस) जो कि कुम्भ मेला, अर्द्ध कुम्भ मेले एवं माघ मेले को दृष्टिगत रखते हुए किया गया है जिससे कि उपर्युक्त मेलों का सुव्यवस्थित दृष्टि से आयोजन किया जा सके, तथा नगर आयुक्त द्वारा यह भी अवगत कराया गया है कि सभी प्रस्तावों पर सम्बन्धित विभागों से सहमति प्राप्त कर ली गई है। समिति द्वारा नगर निगम, इलाहाबाद के प्रस्ताव पर सहमति व्यक्त की गयी है।

4- बरेली : नगर आयुक्त, नगर निगम, बरेली द्वारा अवगत कराया गया कि सिटीजन कन्सल्टेशन के आधार पर विज्ञान, क्षेत्रीय विकास हेतु स्थल का चयन तथा पैनसिटी प्रोजेक्ट को निर्धारित किया गया है क्षेत्रीय विकास प्रस्ताव में बरेली द्वारा ग्रीनफील्ड क्षेत्र का चयन किया गया है जो कि बरेली विकास प्राधिकरण द्वारा रामगंगा आवास योजना के अन्तर्गत अधिकृत की गयी थी तथा इस प्रस्ताव में बरेली विकास प्राधिकरण से सहमति प्राप्त कर ली गयी है तथा नगर आयुक्त द्वारा यह भी अवगत कराया गया कि वर्तमान में यह क्षेत्र नगर निगम की सीमा से बाहर है तथा आगामी एक या दो वर्ष के अन्दर नगर निगम की सीमा में वृद्धि करते हुए इस क्षेत्र को नगर निगम बरेली में शामिल कर लिया जायेगा। गाईडलाइन्स के अनुसार ग्रीनफील्ड डेवलपमेन्ट का प्रोजेक्ट नगर निगम सीमा के बाहर भी लिया जा सकता है तथा पैन सिटी के लिए इनके द्वारा आईसीटी बेस्ड स्ट्रीट लाईट एवं सीसीटीवी के कार्य लिये गये हैं। प्रस्तुत प्रस्ताव में विभिन्न योजनाओं का स्थानीय स्तर पर एवं राज्य स्तर की विभिन्न योजनाओं का समायोजन भी किया गया है तथा प्रस्ताव वित्तीय दृष्टि से

उपयुक्त है अतः उपरोक्त को दृष्टिगत रखते हुए इनके प्रस्ताव पर समिति द्वारा सहमति व्यक्त की गयी।

5- **गाजियाबाद** : नगर आयुक्त, नगर निगम, गाजियाबाद द्वारा अवगत कराया गया कि सिटीजन कन्सल्टेशन के आधार पर इस योजना के अन्तर्गत नगर निगम द्वारा लोगो, विज्ञान तथा क्षेत्र आधारित प्रस्ताव एवं पैनसिटी प्रपोजल तैयार किये गये हैं। क्षेत्र आधारित प्रस्ताव राजनगर एवं उसके निकटवर्ती क्षेत्र से योजना के अन्तर्गत सम्मिलित किया गया है तथा पैनसिटी योजना के अन्तर्गत इन्टेलीजेन्ट ट्रैफिक मैनेजमेन्ट सिस्टम, इन्टेलीजेन्ट ट्रान्सपोर्ट सिस्टम एवं स्मार्ट पार्किंग के कार्य लिये गये हैं। तथा इस क्षेत्र के अन्तर्गत नगर निगम की भूमि भी उपलब्ध है, जिस पर विभिन्न गतिविधियों का विकास करके योजना को वित्तीय दृष्टि से भी क्रियान्वित किया जा सकता है। नगर निगम, गाजियाबाद के प्रस्ताव पर समिति द्वारा सहमति व्यक्त की गयी।

6- **झांसी** : नगर आयुक्त, नगर निगम, झांसी द्वारा अवगत कराया गया है कि सिटीजन कन्सल्टेशन के आधार पर लोगो, विज्ञान, क्षेत्र आधारित प्रस्ताव तथा पैनसिटी प्रपोजल तैयार किये गये हैं। क्षेत्र आधारित प्रपोजल के अन्तर्गत झांसी रेलवे स्टेशन के पास का व्यावसायिक आवासीय क्षेत्र, नगर निगम के वार्ड संख्या-5, 42,43, 47, 51, 52, 53, 54, 55 जिसके अन्तर्गत 1391 एकड़ क्षेत्र पड़ता है। क्षेत्र विकास तथा नगर के अन्तर्गत पैनसिटी में इन्टेलीजेन्ट ट्रैफिक मैनेजमेन्ट विद स्मार्ट पार्किंग के विभिन्न कार्य सम्पादित कराये जायेंगे, तथा इस क्षेत्र के अन्तर्गत नगर निगम की उपलब्ध भूमि पर पार्किंग एवं व्यवसायिक योजनाएं भी प्रस्तावित की है जिससे प्रपोजल की वित्तीय दृष्टि से भी उपयोगी बनाया गया है। नगर निगम, झांसी के प्रस्ताव पर समिति द्वारा सहमति प्रदान की गयी।

7- **कानपुर** : नगर आयुक्त, नगर निगम, कानपुर द्वारा अवगत कराया गया है कि सिटीजन कन्सल्टेशन के आधार पर लोगो, विज्ञान, क्षेत्र आधारित प्रपोजल तथा पैनसिटी प्रपोजल को अंतिम रूप दिया गया है तथा सिटीजन कन्सल्टेशन के आधार पर कानपुर का घंटाघर क्षेत्र तथा इसके निकटवर्ती 11 वार्डों को सम्मिलित करते हुए जिसका कुल क्षेत्रफल 977 एकड़ होता है तथा इसके अतिरिक्त पैनसिटी प्रपोजल में इन्टेलीजेन्ट ट्रैफिक मैनेजमेन्ट, पब्लिक एड्रेस, स्मार्ट पार्किंग से संबंधित कार्य प्रस्ताव में शामिल किये गये हैं। उपरोक्त प्रस्ताव की समिति द्वारा सहमति प्रदान की गयी।

8- **लखनऊ** : नगर आयुक्त, नगर निगम, लखनऊ द्वारा लोगो तथा क्षेत्र आधारित प्रपोजल तथा पैनसिटी प्रपोजल प्रपोजल प्रस्तावित किया गया है। रेट्रोफिटिंग आधारित विकास में कैंसरबाग एवं उसके आस-पास का क्षेत्र जिसमें कुल 719 एकड़ का क्षेत्र लिया गया है तथा पैनसिटी प्रपोजल के अन्तर्गत स्मार्ट सिटी नेटवर्क विद फोकस ऑन स्मार्ट मोबिलिटी से संबंधित कार्य इस प्रस्ताव में सम्मिलित किया गया है। समिति द्वारा क्षेत्र आधारित प्रस्ताव एवं पैन सिटी प्रपोजल पर सहमति व्यक्त की गयी।

9- मुरादाबाद : नगर आयुक्त, नगर निगम, मुरादाबाद द्वारा अवगत कराया गया है कि सिटीजन कन्सल्टेशन के आधार पर लोगो, विज्ञान एवं क्षेत्र आधारित प्रस्ताव एवं पैनसिटी के प्रस्ताव चयनित किये गये हैं। क्षेत्र आधारित प्रस्ताव के अन्तर्गत शहर के मध्य सम्मिल स्क्वायर एवं बुद्ध बाजार के समीपवर्ती क्षेत्र तथा पुनर्विकास हेतु रामगंगा के किनारे नदी के सौन्दर्यीकरण से संबंधित विभिन्न कार्य प्रस्तावित किये गये हैं जिसे अन्तर्गत रामगंगा नदी के किनारे दोनों ओर रिटेनिंग वॉल तथा सीवरेज इत्यादित से संबंधित कार्य कराये जाने प्रस्तावित हैं तथा पैनसिटी योजना के अन्तर्गत आईसीटी इनेब्लड ई-गवर्नेन्स प्लेटफार्म से संबंधित विभिन्न कार्य योजना में सम्मिलित किये गये हैं। एस0पी0वी0 के नये प्रस्तावित भवन में नेट जीरो बिल्डिंग के इन्ोवेटिव आईडिया का क्रियान्वयन भी इस नगरीय संस्थान में किया जायेगा उपरोक्त प्रस्ताव पर समिति द्वारा सहमति व्यक्त की गयी है।

10- रामपुर : मुख्य विकास अधिकारी, रामपुर, जो इस योजना के नोडल अधिकारी नामित हैं, द्वारा अवगत कराया गया कि लोगो की जनसहभागिता के आधार पर लोगो, विज्ञान एवं क्षेत्र आधारित प्रोजेक्ट तथा पैनसिटी प्रोजेक्ट का निर्धारण किया गया है। रामपुर नगर उत्तराखण्ड एवं जिम कार्बोट नेशनल पार्क का प्रवेश द्वार है तथा रामपुर नगर को पर्यटक क्षेत्र से दृष्टिगत रखते हुए विकसित किया जा सकता है उपर्युक्त अधधारणा के आधार पर रेट्रोफिटिंग आफ मार्केट एरिया तथा पुराने जेल एरिया का पुनः विकास तथा लोक के सौन्दर्यीकरण से संबंधित विभिन्न कार्य सम्मिलित किये गये हैं तथा यह गाईडलाइन्स के अनुसार रेट्रोफिटिंग एवं रीडेवलपमेन्ट के मिश्रण की श्रेणी में यह योजना आती है तथा रामपुर नगर पालिका द्वारा प्रदत्त सुविधाओं को ई-गवर्नेन्स प्लेटफार्म पर बनाये जाने हेतु आई.सी.टी. इनेब्लड ई-गवर्नेन्स प्लेटफार्म से संबंधित विभिन्न कार्य योजना में सम्मिलित किये गये हैं तथा मुख्य विकास अधिकारी द्वारा यह भी अवगत कराया गया है कि योजना के अन्तर्गत ट्रामा सेन्टर के साथ-साथ राष्ट्रीय स्तर का नगरीय संस्थान इस योजना में समायोजित किया गया है तथा संस्थान हेतु राज्य सरकार द्वारा धनराशि भी अवमुक्त कर दी गयी है तथा इस भवन में नेट जीरो बिल्डिंग के इन्ोवेटिव आईडिया का क्रियान्वयन भी इस नगरीय संस्थान में किया जायेगा तथा उपर्युक्त प्रस्ताव पर समिति द्वारा सहमति व्यक्त की गयी है।

11- सहारनपुर : नगर आयुक्त, नगर निगम, सहारनपुर द्वारा अवगत कराया गया है कि सिटीजन कन्सल्टेशन के आधार पर लोगो, विज्ञान एवं चयनित पैनसिटी प्रोजेक्ट का चयन किया गया है। चयनित क्षेत्र रेट्रोफिटिंग कम री-डेवलपमेन्ट प्रकृति का है तथा यह क्षेत्र उत्तर में अम्बाला सहारनपुर रोड, पूर्व में थम्भोला रिवर तथा दक्षिण में आई.सी.टी. मिल तथा पश्चिम में ओल्ड म्युनिसिपल बाउन्ड्री के मध्य है। इस योजना के अन्तर्गत कुल क्षेत्र 610 एकड़ है जिसमें से 70 एकड़ क्षेत्र पुनर्विकास के लिए है प्रस्ताव में पुनर्विकास वाले क्षेत्र के अन्तर्गत नागरिकों से सहमति भी प्राप्त कर ली गयी है यह क्षेत्र रेट्रोफिटिंग - रि-डेवलपमेन्ट प्रकृति का है तथा पैनसिटी प्रोजेक्ट के अन्तर्गत आई.सी.टी. बेस्ड यूटीलिटी कौंसीडोर जिससे कि सेवा प्रदायता एवं प्रबंधन की

क्षमता को बेहतर बनाया जा सके, इससे संबंधित विभिन्न कार्य प्रस्तावित किया गया है तथा यह भी अवगत कराया कि रेट्रोफिटिंग क्षेत्र में एक मुख्य मार्ग को पूरी तरह पैदल मार्ग के रूप में विकसित करने का भी प्रस्ताव है। नगर निगम, सहारनपुर के प्रस्ताव पर समिति द्वारा सहमति प्रदान की गयी।

12- **वाराणसी** : मुख्य अग्रियंता, नगर निगम वाराणसी द्वारा अवगत कराया गया कि सिटीजन कन्सल्टेशन के आधार पर वाराणसी का लोगो, विजन तथा क्षेत्र आधारित प्रोजल तथा पैनसिटी प्रोजल को अंतिम रूप दिया गया है। क्षेत्र आधारित प्रोजल के अन्तर्गत नागरिकों द्वारा नगर का पुराना क्षेत्र जो कि सिगरा, गदौलिया, मैदागिन एवं लोहरावीर के साथ भेलूपुर का क्षेत्र भी इसमें सम्मिलित किया गया है तथा इस क्षेत्र के अन्तर्गत लगभग 4 लाख की आबादी निवास करती है तथा इस योजना के अन्तर्गत सभी कोर इन्फ्रास्ट्रक्चर प्रस्तावित किया गया है तथा वाराणसी में चल रही विभिन्न योजनाओं का समायोजन भी किया गया है तथा पैनसिटी प्रोजल के अन्तर्गत इन्टेलीजेन्ट ट्रैफिक मैनेजमेन्ट विद सर्विलेन्स एवं जीआईएस मैपिंग, स्मार्ट पार्किंग इत्यादित से संबंधित समस्त कार्य पैनसिटी प्रोजल में सम्मिलित किये गये हैं तथा उक्त प्रस्ताव पर समिति द्वारा सहमति प्रदान की गयी है।

(4) सचिव, नगर विकास, उत्तर प्रदेश शासन द्वारा अवगत कराया गया है कि चयनित नगरों के नगर आयुक्तों, कन्सल्टैन्ट्स तथा आरसीयूईएस की टीम द्वारा निर्धारित समयावधि के अन्तर्गत प्रस्तावों को तैयार किया गया है तथा साथ ही यह अवगत कराया गया है कि इस योजना के अन्तर्गत भारत सरकार द्वारा चल रही विभिन्न योजनाओं जो केन्द्रीय सहायतित हैं को प्रथम चरण में सभी स्मार्ट सिटी में लागू करने हेतु प्रदेश सरकार के संबंधित विभाग की ओर से प्रस्ताव भेजा जाना होगा। अपर निदेशक, आरसीयूईएस, लखनऊ द्वारा यह भी अवगत कराया गया है कि वर्तमान में भारत सरकार की सोलर मिशन -अपराम्परिक ऊर्जा मंत्रालय द्वारा, आईपीडीएस/एसीएडीए योजना - ऊर्जा मंत्रालय द्वारा, पीएनजी योजना पेट्रोलियम एवं गैस मंत्रालय द्वारा, मेघराज क्लाइड्स - आई.टी. मंत्रालय द्वारा योजनाएँ क्रियान्वित हैं अतः प्रदेश के सम्बन्धित विभाग से एवं भारत सरकार के सम्बन्धित मंत्रालय से यह अनुरोध किया जाना अपेक्षित होगा कि संबंधित योजनाओं को प्राथमिकता के आधार पर चयनित स्मार्ट सिटी के प्रस्ताव भारत सरकार भेजे जाए तथा स्मार्ट सिटी प्रोजल के प्रभावी क्रियान्वयन हेतु राज्य स्तर पर परिवहन विभाग, आवास विभाग, स्टेट आर्कलोजिकल विभाग, शूगर्भ जल विभाग, गृह एवं यातायात इत्यादि विभागों का सक्रिय सहयोग आवश्यक है।

उक्त पर समिति द्वारा निर्णय लिया गया है कि संबंधित विभाग प्राथमिकता के आधार पर स्मार्ट सिटी प्रोजल के क्रियान्वयन में प्रभावी सहयोग करेंगे। इस हेतु सम्बन्धित विभागों से अपेक्षित समन्वय भी स्थापित किया जाय।

(5) बैठक में अवगत कराया गया कि स्मार्ट सिटी प्रोजल का क्रियान्वयन एस0पी0वी0 के माध्यम से किया जाना है तथा दिशा-निर्देशों के अनुसार/एस0पी0वी0

के बोर्ड ऑफ डाइरेक्टर में मण्डल मुख्यालय की नगरीय निकायों की एस०पी०वी० के अध्यक्ष गण्डलायुक्त तथा अन्य नगरों की एस०पी०वी० के अध्यक्ष जिलाधिकारी होंगे तथा इसके निदेशक मण्डल में विद्युत विभाग, जल निगम, नगर आयुक्त, मुख्य नगर एवं ग्राम नियोजन विभाग का प्रतिनिधि, प्राधिकरण के उपाध्यक्ष तथा आर०सी०यू०ई०एस० के प्रतिनिधि निदेशक मण्डल के सदस्य होंगे। इस प्रस्ताव पर समिति द्वारा सैद्धान्तिक स्वीकृति प्रदान की गई।

(5) राज्य मिशन निदेशक/निदेशक, नगर निकाय, उ० प्र० द्वारा अवगत कराया गया कि इस योजना के संवाहन हेतु केन्द्रीय स्तर पर आर०सी०यू०ई०एस सहित संबंधित नगरीय निकायों का लिंक खाता खोला जाना होगा जिससे कि योजना से संबंधित धनराशि संबंधित खातों में हस्तान्तरित की जा सके। समिति द्वारा स्मार्ट सिटी मिशन योजना के राज्य मिशन निदेशक के प्रस्तावानुसार अग्रेतर कार्यवाही किए जाने की संरतुति की गई।

उपर्युक्तानुसार हुए विचार-विमर्श तथा संरतुति के पश्चात् बैठक सधन्यवाद सम्पन्न हुई।

(श्रीप्रकाश सिंह)
सचिव।

उत्तर प्रदेश शासन
नगर विकास अनुभाग-5
संख्या 6559/नौ-5-2015-180सा/2015टीसी
लखनऊ: दिनांक 14 दिसम्बर, 2015

प्रतिलिपि समस्त सम्बन्धित को सूचनार्थ एवं आवश्यक कार्यवाही हेतु प्रेषित।

आज्ञा से,

(उमा शंकर सिंह)
विशेष कार्यधिकारी।

4.2

Office Memorandum –
Urban Development
Department, GoUP

कार्यालय-श्राप

भारत सरकार द्वारा स्मार्ट सिटी मिशन के अन्तर्गत जारी दिशा-निर्देशों के पैरा-10 के अनुसार मिशन के अन्तर्गत चयनित नगरों में प्रस्तावित कार्यों का क्रियान्वयन विशेष प्रयोजन साधन (SPV-Special Purpose Vehicle) के माध्यम से कराए जाने की व्यवस्था है। अतः स्मार्ट सिटी मिशन के अन्तर्गत जारी दिशा-निर्देशों के पैरा-10 के अनुसार प्रस्तावित कार्यों के क्रियान्वयन हेतु एतद्वारा निम्नानुसार SPV-Special Purpose Vehicle के गठन पर राज्यपाल महोदय सहर्ष स्वीकृति प्रदान करते हैं-

(1) लखनऊ, इलाहाबाद, कानपुर, वाराणसी, आगरा, मुरादाबाद, अलीगढ़, सहारनपुर, बरेली, झांसी, गाजियाबाद के लिए :

(1) संबंधित पाण्डलायुक्त	-	अध्यक्ष
(2) भारत सरकार द्वारा नामित प्रतिनिधि	-	सदस्य
(3) उपाध्यक्ष, संबंधित विकास प्राधिकरण	-	सदस्य
(4) मुख्य अभियंता, सम्बन्धित विद्युत वितरण मण्डल	-	सदस्य
(5) सम्बन्धित मुख्य अभियंता, उOग्रO जल निगम	-	सदस्य
(6) सहसुक्त निरीक्षक, नगर एवं ग्राम्य नियोजन विभाग	-	सदस्य
(7) निदेशक, क्षेत्रीय नगर एवं पर्यावरण अध्ययन केंद्र, लखनऊ	-	सदस्य

अथवा उनके प्रतिनिधि

सदस्य

(8) मिशन निदेशक (स्मार्ट सिटी)/निदेशक, नगर विकास द्वारा नामित प्रतिनिधि - सदस्य
(9) संबंधित नगर आयुक्त, नगर निगम - मुख्य कार्यपालक अधिकारी (सीईओ)

(2) रामपुर के लिए :

(1) जिलाधिकारी, रामपुर	-	अध्यक्ष
(2) भारत सरकार द्वारा नामित प्रतिनिधि	-	सदस्य
(3) उपाध्यक्ष, संबंधित विकास प्राधिकरण या उनके प्रतिनिधि	-	सदस्य
(4) मुख्य अभियंता, सम्बन्धित विद्युत वितरण मण्डल	-	सदस्य
(5) सम्बन्धित मुख्य अभियंता, उOग्रO जल निगम या उनके प्रतिनिधि	-	सदस्य
(6) सहसुक्त निरीक्षक, नगर एवं ग्राम्य नियोजन विभाग या उनके प्रतिनिधि	-	सदस्य
(7) निदेशक, क्षेत्रीय नगर एवं पर्यावरण अध्ययन केंद्र, लखनऊ	-	सदस्य

अथवा उनके प्रतिनिधि

सदस्य

(8) अधिकांसी अधिकारी, नगर पालिका परिषद्, रामपुर - सदस्य
(9) मिशन निदेशक (स्मार्ट सिटी)/निदेशक, नगर विकास, उOग्रO द्वारा नामित प्रतिनिधि - सदस्य

(10) मुख्य विकास अधिकारी, रामपुर - सदस्य
- मुख्य कार्यपालक अधिकारी (सीईओ)

2- उपर्युक्त संरचना के अनुसार विशेष प्रयोजन साधन (SPV-Special Purpose Vehicle) स्मार्ट सिटी विकास परियोजनाओं की योजना, मूल्यांकन, अनुमोदन, जारी निधियों, कार्यान्वयन, प्रबन्ध, संचालन, निगरानी तथा आकलन करेगा। एसपीवी उन सभी दायित्वों का निर्वहन करेगा, जो स्मार्ट सिटी मिशन के दिशा-निर्देशों के पैरा-10 में उल्लिखित हैं।

श्रीप्रकाश सिंह
सचिव।

संख्या-1205(1)/नौ-5-2016 तद्विचार्क

प्रतिलिपि निम्नलिखित को सूचनाय एवं आवश्यक कार्यावाही हेतु प्रेषित :-

- 1- प्रमुख सचिव, मा0 मुख्यमंत्री जी/निजी सचिव, मा0 मंत्री जी, नगर विकास विभाग।
- 2- सचिव, भारत सरकार, शहरी विकास मंत्रालय, निर्माण भवन, नई दिल्ली।
- 3- प्रमुख सचिव/सचिव, पित्त/नियोजन/आवास एवं शहरी नियोजन/ऊर्जा/नगर विकास विभाग, उत्तर प्रदेश शासन।
- 4- स्टीफ आर्फीसर, मुख्य सचिव, उत्तर प्रदेश।
- 5- मिशन निदेशक (स्वच्छ भारत), भारत सरकार, शहरी विकास मंत्रालय, नई दिल्ली।
- 6- स्टेट मिशन डायरेक्टर (स्मार्ट सिटी)/निदेशक, नगर विकास, उ0प्र0, लखनऊ।
- 7- निदेशक, क्षेत्रीय नगर एवं पर्यावरण अध्ययन केन्द्र, लखनऊ।
- 8- सम्बन्धित मण्डलायुक्त/जिलाधिकारी, उत्तर प्रदेश।
- 9- सम्बन्धित उपाध्यक्ष, विकास प्राधिकरण, उत्तर प्रदेश।
- 10- सम्बन्धित नगर आयुक्त, नगर निगम, उत्तर प्रदेश।
- 11- मुख्य विकास अधिकारी, रायपुर।
- 12- सम्बन्धित अधिशासी अधिकारी, नगर पालिका परिषद्, उत्तर प्रदेश।
- 13- प्रबंध निदेशक, उत्तर प्रदेश जल निगम, लखनऊ।
- 14- निदेशक, सी0एण्डडी0एस0, उत्तर प्रदेश जल निगम, लखनऊ।
- 15- मुख्य अभियन्ता, सम्बन्धित विद्युत वितरण मण्डल।
- 16- सम्बन्धित मुख्य अभियन्ता, उ0प्र0 जल निगम।
- 17- सम्बन्धित संसयुक्त नियोजक, नगर एवं ग्राम्य नियोजन विभाग।
- 18- संयुक्त निदेशक, क्षेत्रीय नगर एवं पर्यावरण अध्ययन केन्द्र, लखनऊ।
- 19- गार्ड फाईल/कम्प्यूटर सेल।

आज्ञा से

(उमा शंकर सिंह)
विशेष कार्याधिकारी

उत्तर प्रदेश शासन
नगर विकास अनुभाग-5
संख्या-4774/सी-5-15-179सा/2015
लखनऊ : 25 जुलाई, 2015

कौशल्य-ज्ञाप

श्री/श्री विकास मंत्रालय, भारत सरकार द्वारा स्मार्ट सिटीज मिशन योजना का क्रियान्वयन किया जा रहा है। उक्त योजना के अन्तर्गत देश के 100 शहरों को चयनित किया जाना है, जिनमें से 13 शहर उत्तर प्रदेश के हींयें। उक्त योजना के प्रदेश में सफल क्रियान्वयन हेतु उचित दिशा-निर्देशों के अनुसार नगरों के विकास हेतु अन्तर्विभागीय कार्यदल का गठन किया जाने की आवश्यकता है। नगर निगमों के संघर्ष में नगर आयुक्तों तथा नगर पञ्चिका परिषदों के सहयोग में सम्बन्धित विभागिकारी इस कार्यदल के अध्यक्ष होंयें। उक्त स्मार्ट शिप मिशन योजना के अन्तर्गत निम्नानुसार कार्यदल का गठन करने पर श्री राज्यपाल महर्ष द्वाीकृति प्रदान करते हैं:-

1	नगर आयुक्त नगर निगम हेतु एवं अन्य में तन्वीयन विभागिकारी	अध्यक्ष
2	पुलिस अधीक्षक	सदस्य
3	उत्तराखण्ड, निजरा प्रादेशिकता या उनके द्वारा नामित प्रतिनिधि	सदस्य
4	उपनिगत अधिकारिता, विद्युत	सदस्य
5	उपदेशक अभियन्ता, जल विभाग	सदस्य
6	अधीक्षक अभियन्ता, लोक निर्माण विभाग	सदस्य
7	राज्य सैन्यमाल्य परिवहन अधिकारी एवं उनके नामित प्रतिनिधि	सदस्य
8	युवाय नगर निर्माण/नगर निर्माण विभाग प्रादेशिकता	सदस्य
9	सुरक्षा निरीक्षण या उनके प्रतिनिधि, नगर एवं ग्राम सेवायन विभाग	सदस्य
10	क्षेत्रीय प्रबंधक, 30500 राजा शक्ति परिवहन विभाग	सदस्य
11	नगरपालिका, कीर्तपुरमण्डल/30500 का इकाई प्रतिनिधि	सदस्य
12	अधीक्षक क्षेत्र के राजस्व वी विभाग विभाग आयुक्त/निर्वाहिकारी द्वारा नामित।	सदस्य

उक्त कार्यदल द्वारा स्मार्ट सिटीज मिशन के अन्तर्गत जारी दिशा-निर्देशों के अनुसार सम्बन्धित नगर का परीक्षण तैयार किया जायेगा तथा स्मार्ट सिटी बनाने में सहयोग प्रदान किया जायेगा।

श्रीप्रकाश सिंह
सचिव।

संख्या-4774(1)/सी-5-15-179सा/2015 तद्विनिर्णय।

- ,प्राविधि विन्वयिधित को सूचनाय एवं आशयक कार्यवाही हेतु धीन-
- (1) सचिव, भारत सरकार, शहरी विकास मंत्रालय, नई दिल्ली।
 - (2) प्रमुख/सचिव, नुबनानी, उत्तर प्रदेश शासन।
 - (3) प्रमुख स्याक आफिसर, मुख्य सचिव, उत्तर प्रदेश शासन।
 - (4) प्रमुख सचिव, अवास एवं शहरी नियोजन/ऊर्जा/लोक निर्माण/परिवहन विभाग, 30500शासन।
 - (5) निजी सचिव, सचिव, नगर विकास विभाग, 30500 शासन।
 - (6) विशेषक, नगरीय निजय विदेशतय, 30500 लखनऊ।
 - (7) सम्स्ता सम्बन्धित सदस्य।
 - (8) सुस्ता सौडलायुक्त/निवाधिकारी, उत्तर प्रदेश।
 - (9) सम्स्ता मंडल महारथ/नगर आयुक्त, नगर निगम, उत्तर प्रदेश।
 - (10) सम्स्ता अध्यक्ष/अधिशारी अधिकारी,नगर पञ्चिका परिषद, उत्तर प्रदेश।
 - (11) प्रत्यक्ष निदेशक, 30500 नगर निगम, लखनऊ।
 - (12) महाराष्ट्रस्यक, श्री/युवायुक्त/युवायुक्त, उत्तर प्रदेश।
 - (13) मर्षे वारुन/कन्सुटर हैल।

आचार्य से,
(राजा बारापुर सिंह)
उप सचिव

4.3

Policy of Government of Uttar Pradesh [relating to Smart City Project]



राज्य शहरी आवास एवं पर्यावास नीति-2014

आवास एवं शहरी नियोजन विभाग
उत्तर प्रदेश शासन

मार्च, 2014

प्रेषक,

सदा कान्त
प्रमुख सचिव
उत्तर प्रदेश शासन।

सेवा में,

- | | |
|--|---|
| 1. आवास आयुक्त,
उ०प्र० आवास एवं विकास
परिषद, लखनऊ। | 2. उपाध्यक्ष,
समस्त विकास प्राधिकरण,
उत्तर प्रदेश। |
| 3. अध्यक्ष,
समस्त विशेष विकास क्षेत्र,
उत्तर प्रदेश। | 4. नियंत्रक प्राधिकारी,
समस्त विनियमित क्षेत्र,
उ०प्र०। |

आवास एवं शहरी नियोजन अनुभाग-1

लखनऊ दिनांक : 04 मार्च, 2014

विषय : उ०प्र० राज्य शहरी आवास एवं पर्यावास नीति, 2014।

महोदय,

आवासीय सुविधा समग्र आर्थिक विकास का अभिन्न अंग है एवं विकास को गति देने में इसकी मुख्य भूमिका है। समुचित आवास मनुष्य का बुनियादी अधिकार है तथा मानव बस्तियों के सतत् विकास के लिए आवास की उपलब्धता सर्वोपरि है। राज्य का यह नैतिक एवं वैधानिक दायित्व है कि वह ऐसी परिस्थितियों का सृजन करे, जिससे समाज के प्रत्येक परिवार को उसकी आर्थिक क्षमतानुसार आवास की उपलब्धता सुनिश्चित हो सके।

2- इस उद्देश्य से प्रदेश में आवासीय समस्या के समाधान हेतु राज्य सरकार द्वारा पूर्व में राज्य शहरी आवास नीति वर्ष 1995 में घोषित की गई थी, जिसके अधीन समाज के विभिन्न वर्गों को उनकी आर्थिक क्षमतानुसार आवास की सुविधा मुहैया कराने हेतु विगत लगभग 19 वर्षों में कई नीतिगत प्रयास एवं विनियामक सुधार किए गए। परन्तु उपरोक्त प्रयासों के बावजूद भी प्रदेश के शहरी क्षेत्रों में आवासीय समस्या की स्थिति गम्भीर बनी हुई है। शहरी जनसंख्या में हो रही तीव्र वृद्धि के कारण जहाँ एक ओर नगरीय सुविधाओं की कमी बनी हुई है, वहीं दूसरी ओर उक्त सुविधाओं से वंचित परिवारों की संख्या में भी अपेक्षित कमी नहीं आ पाई है। शहरों की ओर हो रहे पलायन के कारण प्रदेश के नगरीय क्षेत्रों, विशेषकर महानगरों में, सुनियोजित शहरीकरण के स्थान पर अव्यवस्थित शहरीकरण हो रहा है। अतएव आज के बदलते परिदृश्य एवं विकास के जुड़ते नये आयामों के परिप्रेक्ष्य में आवासीय एवं इससे संबद्ध समस्त गतिविधियों को एक नई दिशा दिया जाना आवश्यक हो गया है।

3- इस दृष्टिकोण से सम्यक् विचारोपरान्त उपरोक्त समस्याओं के निराकरण एवं आवासीय आवश्यकता की पूर्ति के उद्देश्य से मार्गदर्शी सिद्धान्त के रूप में उ०प्र० राज्य शहरी आवास एवं पर्यावास नीति, 2014 निर्गत की गई है, जो विभागीय वेबसाइट : <http://awas.up.nic.in> पर उपलब्ध है। उक्त नीति का विजन एवं मिशन निम्नवत् है :-

विजन - "सुखद पर्यावास"

मिशन - "समाज के सभी आय वर्गों और विशेषकर शहरी गरीबों के लिए गुणवत्तायुक्त जीवनशैली सहित आर्थिक क्षमतानुसार आवास की सुविधा मुहैया कराना है"

4- अतः उ०प्र० राज्य शहरी आवास एवं पर्यावास नीति, 2014 की प्रति संलग्न कर प्रेषित करते हुए मुझे यह कहने का निदेश हुआ है कि कृपया संलग्न नीति के मार्गदर्शी सिद्धान्तों के आलोक में आवश्यक कार्यवाही सुनिश्चित करने का कष्ट करें। नीति के क्रियान्वयन हेतु यथावश्यक कार्यकारी आदेश पृथक से निर्गत किये जायेंगे।

संलग्नक : यथोक्त।

भवदीय,

hull 4/2/14.
(सदा कान्त)
प्रमुख सचिव

संख्या- 455(1)/आठ-1-2014, तददिनांक।

उपर्युक्त की प्रतिलिपि निम्नलिखित को सूचनार्थ एवं आवश्यक कार्यवाही हेतु प्रेषित :-

1. प्रमुख स्टाफ आफिसर, मुख्य सचिव, उ०प्र० शासन।
2. समस्त प्रमुख सचिव/सचिव, उ०प्र० शासन को इस निवेदन के साथ कि कृपया अपने विभाग से संबंधित तदनुसार आवश्यक निर्देश निर्गत करने का कष्ट करें।
3. समस्त मण्डलायुक्त, उ०प्र०।
4. समस्त जिलाधिकारी, उ०प्र०।
5. मुख्य नगर एवं ग्राम नियोजक, नगर एवं ग्राम नियोजन विभाग, उ०प्र०, लखनऊ।
6. प्रबन्ध निदेशक, सहकारी आवास निर्माण एवं वित्त निगम, लखनऊ।
7. निदेशक, आवास बन्धु, उ०प्र०, लखनऊ को इस निर्देश के साथ प्रेषित कि प्रश्नगत नीति को समस्त सम्बन्धितों को अपने स्तर से उपलब्ध कराते हुए इसे आवास एवं शहरी नियोजन विभाग की वेबसाइट पर तत्काल अप-लोड कराना सुनिश्चित करें।
8. आवास एवं शहरी नियोजन विभाग के समस्त अनुभाग।
9. गार्ड बुक।

आज्ञा से

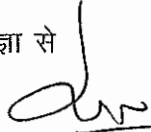
(शिवजनम चौधरी)
संयुक्त सचिव

4/3/14

प्रस्तावना

'आवास' का तात्पर्य केवल 'घर', 'मकान' अथवा 'आश्रय' से नहीं, बल्कि एक ऐसे 'पर्यावास' से है, जहाँ आवास से सम्बद्ध सभी आवश्यक जन-सुविधाएं यथा-जलापूर्ति, जल एवं मल निकास, विद्युत्-आपूर्ति, कूड़ा-निस्तारण, यातायात एवं परिवहन व्यवस्था तथा सामुदायिक सुविधाएं, आदि उपलब्ध हों। आवास, समग्र आर्थिक विकास का अभिन्न अंग है एवं विकास को गति देने में इसकी मुख्य भूमिका है। समुचित आवास मनुष्य का बुनियादी अधिकार है तथा मानव बस्तियों के सतत विकास के लिए आवास की उपलब्धता सर्वापरि है। राज्य का यह नैतिक एवं वैधानिक दायित्व है कि वह ऐसी परिस्थितियों का सृजन करे, जिससे समाज के प्रत्येक परिवार को उसकी आर्थिक क्षमतानुसार आवास की उपलब्धता सुनिश्चित हो सके।

प्रदेश में आवासीय समस्या के समाधान हेतु राज्य सरकार द्वारा पूर्व शहरी आवास नीति वर्ष 1995 में घोषित की गई थी, जिसके अधीन समाज के विभिन्न वर्गों और विशेष रूप से दुर्बल एवं अल्प आय वर्गों को उनकी आर्थिक क्षमतानुसार आवास की सुविधा मुहैया कराने हेतु गत लगभग 18 वर्षों में कई नीतिगत प्रयास एवं विनियामक सुधार किए गए। परन्तु उपरोक्त प्रयासों के बावजूद प्रदेश के शहरी क्षेत्रों में आवासीय समस्या की स्थिति गम्भीर बनी हुई है। आवासहीन परिवारों, मलिन बस्तियों एवं अनाधिकृत कालोनियों की वृद्धि, भूमि एवं भवन निर्माण सामग्री की निरन्तर बढ़ती हुई कीमतें तथा समाज के बहुसंख्यक दुर्बल एवं अल्प आय वर्ग को जन-सुविधाओं का सामान्य अभाव, आवासीय समस्या के द्योतक हैं।

प्रदेश के शहरी क्षेत्रों में ग्यारहवीं पंचवर्षीय योजनान्तर्गत 15.84 लाख आवासीय इकाइयों की मांग का आकलन था, जबकि 12वीं पंचवर्षीय योजना अवधि में 24 लाख आवासीय इकाइयों की मांग अनुमानित की गई है। इसके अतिरिक्त नगरीय अवस्थापना सुविधाएं यथा-ड्रेनेज, सीवरेज, जलापूर्ति, विद्युत्-आपूर्ति, सॉलिड वेस्ट मैनेजमेन्ट तथा यातायात एवं परिवहन न केवल वर्तमान आवश्यकताओं की पूर्ति के लिए, बल्कि नगरों के भावी विस्तार की दृष्टि से भी अपर्याप्त हैं। शहरी जनसंख्या में हो रही तीव्र वृद्धि के कारण जहाँ एक ओर नगरीय सुविधाओं की कमी बनी हुई है, वहीं दूसरी ओर गरीबी एवं उच्च सुविधाओं से वंचित परिवारों की संख्या में भी वृद्धि हो रही है। उदारीकरण और वैश्वीकरण के कारण प्रदेश के नगरीय क्षेत्रों विशेषकर महानगरों में सामान्य शहरीकरण के स्थान पर अव्यवस्थित और अति शहरीकरण हो रहा है, जिसके फलस्वरूप मलिन बस्तियों का विस्तार हो रहा है तथा शहर अभूतपूर्व प्रदूषण, बीमारियों और निरन्तर बढ़ती भीड़ का केन्द्र बन रहे हैं।

वर्तमान में प्रदेश के शहरीकरण का स्वरूप दिशाहीन है तथा शहरों का अव्यवस्थित विकास 21वीं सदी की सबसे बड़ी चुनौती प्रस्तुत करने जा रहा है। अधिकांश शहरों में जैव (आर्गेनिक) वृद्धि की प्रवृत्ति प्रभावी है तथा हाईवेज/ट्रॉन्जिट कॉरीडोरस के साथ शहरों का अनियोजित प्रसार बढ़ रहा है, जबकि नियोजित विकास, नई कालोनियों/नई योजनाओं के रूप में केवल 'पॉकेट्स' में हो रहा है। शहरीकरण की चुनौतियों से निपटने के लिए क्षमता विकास में प्रदेश-व्यापी कमी है। उल्लेखनीय है कि प्रदेश के 630 स्थानीय निकायों में से केवल 112 नगरों में ही शहरी नियोजन एवं विकास नियन्त्रण हेतु विधिक व्यवस्था है तथा प्रदेश में संतुलित एवं एकीकृत शहरी नियोजन हेतु नगर एवं ग्राम नियोजन अधिनियम नहीं है। ग्रामीण क्षेत्रों में विकास एवं निर्माण विनियमन सम्बन्धी कार्य, क्षेत्र पंचायत एवं जिला पंचायत द्वारा किया जा रहा है, जिनके पास इस कार्य हेतु विशेषज्ञता नहीं है। भूमि



अधिग्रहण की जटिलताओं के कारण स्थानीय अभिकरणों के समक्ष आवास एवं अवस्थापना सुविधाओं की बढ़ती मांग की आपूर्ति हेतु कठिनाईयां उत्पन्न हो रही हैं। शहरीकरण के फलस्वरूप जिस प्रकार की चुनौतियां उभर रही हैं, उन्हें देखते हुए दीर्घकालिक शहरी विकास का ढाँचा बनाए बिना सुस्थिर (सरस्टेनेबल) विकास की परिकल्पना करना सम्भव नहीं है।

अब उचित समय आ गया है कि प्रदेश में शहरीकरण की वर्तमान प्रवृत्ति जो निम्न घनत्व एवं पृथकीकृत भू-उपयोगों की परिकल्पना पर आधारित है, के स्थान पर एक नया 'विज़न' अपनाया जाए, जिसके अनुसार उच्च घनत्व एवं एफ.ए.आर. के साथ 'काम्पेक्ट' विकास को बढ़ावा देते हुए विकासशील 'ट्रॉन्जिट कॉरीडोर्स' तथा आर्थिक 'पोटेन्शियल' से युक्त अन्य 'ग्रोथ सेन्टर्स' में भावी शहरीकरण को समायोजित किया जाए। साथ ही प्रदेश के बड़े शहरों में पब्लिक ट्रान्सपोर्ट (एम.आर.टी.एस.) को प्रोत्साहित करना होगा, भूमि जुटाव एवं प्रबन्धन और नगरीय निर्धनों हेतु 'अफोर्डेबल हाउसिंग' उपलब्ध कराने के लिए नयी पद्धतियों/तकनीकियों को अपनाया होगा तथा आवास एवं शहरी अवस्थापना विकास में निजी क्षेत्र की सहभागिता को सक्रिय रूप से बढ़ावा देना होगा। इसके लिए शहरों का पुनर्निर्माण करना तथा शहरी नियोजन नीतियों और ढाँचे में बुनियादी परिवर्तन लाना आवश्यक है। इन्हें न केवल पर्यावरण की दृष्टि से कारगर प्रौद्योगिकी से लैस करना होगा, बल्कि नए मूल्य, लोकाचार और जीवन पद्धति से भी परिपूर्ण करना होगा। इस प्रकार प्रदेश के भावी शहरीकरण के स्वरूप को नई दिशा प्रदान करने हेतु नए निर्णय लेने होंगे एवं नए विकल्पों का चुनाव करना होगा।

शहरों के सुनियोजित विकास के सन्दर्भ में यह भी आवश्यक है कि पर्यावरण की गुणवत्ता और परिस्थितिकी का सन्तुलन बनाए रखने के लिए विस्तृत कार्य-योजना बनाई जाए और उसका कड़ाई से अनुपालन हो, जिससे पर्यावरण को नुकसान पहुँचाए बिना नागरिकों की बुनियादी आवश्यकताएं पूरी हो सकें। तत्कम में राज्य शहरी आवास एवं पर्यावास नीति, 2014 के अन्तर्गत प्रदेश के शहरी क्षेत्रों का संतुलित, सुनियोजित एवं सुस्थिर विकास सुनिश्चित करने तथा समाज के समस्त वर्गों को उनकी आर्थिक क्षमतानुसार विकसित भूमि, आवास, रोज़गार के अवसर, समान रूप से जन-सुविधाएं और स्वास्थ्यकर पर्यावरण मुहैया कराने पर बल दिया गया है। प्रदेश के शहरी क्षेत्रों में आवास एवं अवस्थापना सुविधाओं की कमी के परिमाण तथा राज्य सरकार के पास संसाधनों के अभाव के दृष्टिगत यह स्पष्ट है कि उक्त कमी को पूरा करने के लिए सार्वजनिक क्षेत्र के प्रयास पर्याप्त नहीं होंगे। अतः प्रस्तावित नीति में सार्वजनिक क्षेत्र के साथ-साथ निजी एवं सहकारी क्षेत्र की सहभागिता पर विशेष बल दिया गया है। राज्य शहरी आवास एवं पर्यावास नीति, 2014 के उद्देश्यों की पूर्ति हेतु रणनीति के अन्तर्गत प्रस्तावित विभिन्न कार्य-विन्दुओं को चिन्हित करते हुए कार्य-योजना तैयार की जानी होगी, जिसे सम्बन्धित विभागों/कार्यदायी संस्थाओं के समन्वित सहयोग से चरणबद्ध रूप से क्रियान्वित किया जाना होगा।



'विज्ञान'

सुखद पर्यावास

dw

'मिशन'

समाज के सभी आय वर्गों और विशेषकर
शहरी गरीबों के लिए गुणवत्तायुक्त
जीवनशैली सहित आर्थिक क्षमतानुसार
आवास की सुविधा मुहैया कराना।

Dr.

अनुक्रमणिका

सारांश	(I)- (IV)
1. शहरीकरण, आवास एवं अवस्थापना परिदृश्य	1
2. राज्य सेक्टर की कार्यपूर्ति समीक्षा	3
3. राज्य शहरी आवास नीति-1995 के क्रियान्वयन की समीक्षा	5
4. राष्ट्रीय शहरी आवास एवं पर्यावास नीति-2007 के उद्देश्य	11
5. राज्य शहरी आवास एवं पर्यावास नीति-2014 के उद्देश्य	12
6. राज्य शहरी आवास एवं पर्यावास नीति-2014 की रणनीति	14-34
6.1 नियोजित एवं सुस्थिर (सस्टेनेबल) शहरों का विकास	14
6.2 भूमि जुटाव एवं प्रवन्धन	19
6.3 नगरीय निर्धनों हेतु 'अफोर्डेबल हाउसिंग'	22
6.4 विधिक एवं नियामक सुधार	24
6.5 अवस्थापना विकास एवं रख-रखाव	26
6.6 नगरीय परिवहन	27
6.7 आवास एवं अवस्थापना हेतु संसाधन व्यवस्था	28
6.8 प्रौद्योगिकी सहायता एवं उसका अन्तरण	29
6.9 निजी एवं सहकारी क्षेत्र को प्रोत्साहन	30
6.10 पर्यावरण संरक्षण एवं सुधार	31
6.11 नदियों के 'फ्लड प्लेन्स' का संरक्षण	32
6.12 नवीकरणीय ऊर्जा स्रोतों को प्रोत्साहन	32
6.13 शहरी एवं ग्रामीण क्षेत्रों का समेकित विकास	33
6.14 कैपेसिटी बिल्डिंग एवं एम.आई.एस. का विकास	33
6.15 आवास एवं विकास परिषद के कार्य-क्षेत्र में विस्तार एवं सुदृढीकरण	34
7. राज्य सरकार, शासकीय अभिकरणों, निजी एवं सहकारी क्षेत्र की भूमिका	35
8. कार्य-योजना	37
परिशिष्ट-1 विनियमित क्षेत्रों की सूची	(I)- (II)
परिशिष्ट-2 विकास प्राधिकरणों की सूची	(III)
परिशिष्ट-3 विशेष क्षेत्र विकास प्राधिकरणों की सूची	(IV)
परिशिष्ट-4 आवास एवं शहरी नियोजन विभाग का संगठनात्मक ढांचा	(V)



सारांश

प्रदेश के शहरी क्षेत्रों में आवासीय समस्या के समाधान हेतु पूर्व राज्य शहरी आवास नीति वर्ष 1995 में जारी की गई थी, जिसके अनुपालन में समाज के विभिन्न आय वर्गों को आर्थिक क्षमतानुसार आवास की सुविधा मुहैया कराने हेतु प्रदेश सरकार द्वारा कई योजनाएं/कार्यक्रम संचालित किए गए तथा नीतिगत प्रयास और नियामक सुधार किए गए। केन्द्र सरकार द्वारा वर्ष 2007 में राष्ट्रीय आवास एवं पर्यावास नीति-2007 जारी की गई, जिसके क्रम में सभी राज्य सरकारों से नई आवास नीति बनाने की अपेक्षा है। इसके अतिरिक्त, शहरीकरण के वर्तमान परिवेश में उत्पन्न चुनौतियों के परिप्रेक्ष्य में भी नई नीति बनाने की आवश्यकता है। अतः वर्तमान सरकार द्वारा प्रदेश के विकास हेतु निर्धारित एजेण्डा बिन्दुओं के अन्तर्गत नई राज्य शहरी आवास एवं पर्यावास नीति बना कर लागू किए जाने की प्रतिबद्धता है। तत्कम में राज्य शहरी आवास आवास एवं पर्यावास नीति तैयार करने हेतु आवास आयुक्त, उ.प्र. आवास एवं विकास परिषद की अध्यक्षता में गठित अन्तर्विभागीय समिति द्वारा विभिन्न शासकीय विभागों, विकास प्राधिकरणों, आवास एवं विकास परिषद, निजी विकासकर्ताओं तथा अन्य 'स्टेकहोल्डर्स' के साथ व्यापक विचार-विमर्श के उपरान्त राज्य शहरी आवास एवं पर्यावास नीति, 2014 का प्रारूप तैयार किया गया है। प्रस्तावित नीति के मुख्य प्राविधानों का संक्षिप्त विवरण निम्नवत् है:-

1. 'विज्ञान'

सुखद पर्यावास।

2. 'मिशन'

समाज के सभी आय वर्गों और विशेषकर शहरी गरीबों के लिए गुणवत्तायुक्त जीवनशैली सहित आर्थिक क्षमतानुसार आवास की सुविधा मुहैया कराना।

3. उद्देश्य

- 3.1 शहरों के नियोजित एवं सुस्थिर विकास को प्रोत्साहन देना।
- 3.2 समाज के समस्त वर्गों विशेष रूप से शहरी निर्धनों के लिए आर्थिक क्षमतानुसार आवास की उपलब्धता सुनिश्चित करना।
- 3.3 आवास एवं अवरस्थापना सुविधाओं के विकास हेतु भूमि अर्जन/जुटाव की व्यवस्था के लिए उपाय करना।
- 3.4 आवास एवं अवरस्थापना विकास में सार्वजनिक-निजी-सहभागिता को प्रोत्साहित करना।
- 3.5 आवास सेक्टर में निजी पूंजी निवेश के प्रोत्साहन हेतु विधिक एवं नियामक सुधार।
- 3.6 अवरस्थापना विकास हेतु 'रिसोर्स मोबीलाइजेशन' के लिए भूमि को संसाधन के रूप में उपयोग करना।
- 3.7 आवास एवं मूलभूत सेवाओं की उपलब्धता के सम्बन्ध में 'इन्कलूसिव' विकास को प्रोत्साहन।
- 3.8 ऊर्जा एवं जल संरक्षण तथा पर्यावरण सुधार पर विशेष बल देना।
- 3.9 शासकीय अभिकरणों में क्षमता सम्बर्द्धन तथा प्रबन्धन सूचना प्रणाली का विकास।

4. रणनीति

4.1 नियोजित एवं सुस्थिर शहरों का विकास

प्रस्तावित राज्य शहरी आवास एवं पर्यावास नीति के अन्तर्गत प्रदेश में शहरों के नियोजित एवं सुस्थिर विकास हेतु संतुलित शहरीकरण के प्रोत्साहन पर बल दिया गया है। महायोजना को व्यावहारिक एवं 'वर्कबल' बनाने हेतु वर्तमान तकनीक में परिवर्तन कर अद्यतन तकनीक को अंगीकृत करने एवं जनसहभागिता बढ़ाने का प्रस्ताव है। शहरों के सजीव, सुरक्षित एवं एकीकृत विकास तथा पर्यावरण व कृषि भूमि के संरक्षण हेतु नए विकास में उच्च घनत्व एवं एफ.ए.आर. के साथ 'काम्पेक्ट डेवलपमेन्ट' को बढ़ावा देने का प्रस्ताव है। शहरों के निर्मित/विकसित क्षेत्रों को रिहायशी प्रयोजन एवं व्यवसाय के संचालन हेतु जीवन्त बनाने के लिए विकासकर्ताओं/भू-स्वामियों को 'इन्सेन्टिव' देकर पुनर्विकास की रणनीति प्रस्तावित है। शहरों के 'काम्पेक्ट' विकास के फलस्वरूप आवास और कार्य-केन्द्रों के मध्य बेहतर समन्वय होगा, ट्रैफिक कन्जेशन एवं वायु प्रदूषण में कमी होगी तथा ऊर्जा का संरक्षण सुनिश्चित होगा।

4.2 भूमि जुटाव एवं प्रबन्धन

आवास एवं अवरस्थापना परियोजनाओं हेतु भूमि अधिग्रहण के लिए नई भू-अर्जन नीति बनाने, भूमि जुटाव के नए विकल्पों यथा-लैण्ड पूलिंग स्कीम, ट्रांसफरेबल डेवलपमेन्ट राइट्स की व्यवस्था अंगीकृत करने तथा शासकीय अभिकरणों द्वारा भू-स्वामियों से सीधे भूमि कय करने करने की रणनीति प्रस्तावित है। इसके अतिरिक्त भूमि कय/जुटाव की प्रक्रिया में सरलीकरण हेतु कतिपय विधिक सुधार भी प्रस्तावित हैं।

4.3 नगरीय निर्धनों हेतु 'अफोर्डेबल हाउसिंग'

नगरीय निर्धनों के लिए 'कास-सब्सिडी' के माध्यम से 'अफोर्डेबल हाउसिंग' मुहैया कराने हेतु राज्य सरकार की नीति के अनुसार सार्वजनिक, निजी एवं सहकारी क्षेत्र की नई आवासीय योजनाओं में आर्थिक दृष्टि से दुर्बल एवं अल्प आय वर्ग के परिवारों को कमशः 10-10 प्रतिशत (कुल 20 प्रतिशत) आवासों का निर्माण सुनिश्चित किया जाएगा। इसके अतिरिक्त नगरीय निर्धनों को आर्थिक क्षमतानुसार आवास मुहैया कराने हेतु केन्द्र पुरोनिधानित 'अफोर्डेबल हाउसिंग इन पार्टनरशिप' तथा 'राजीव आवास योजना' भी क्रियान्वित किए जाने का प्रस्ताव है।

4.4 विधिक एवं नियामक सुधार

नई आवास नीति में निर्धारित रणनीति को साकार करने हेतु कतिपय विधिक एवं नियामक सुधार यथा-प्रापर्टी राइट्स-टू-स्लम डेवलर्स एक्ट, स्ट्रीट वेन्डर्स एक्ट, रेन्ट कन्ट्रोल एक्ट तथा प्रापर्टी डीलर्स एक्ट का अधिनियमन प्रस्तावित है। इसके अतिरिक्त मानचित्रों के अनुमोदन की प्रक्रिया में सरलीकरण, लैण्ड पूलिंग स्कीम, 'ट्रान्सफरेबल डेवलपमेन्ट राइट्स', 'ट्रांजिट ओरिएन्टेड डेवलपमेन्ट' तथा अनधिकृत उप-विभाजन घर नियन्त्रण हेतु विधिक व्यवस्था, विकास शुल्क, नगरीय विकास शुल्क, एवं भू-उपयोग परिवर्तन शुल्क हेतु नियमावलियों की संरचना, मिश्रित उपयोग के लिए ज़ोनिंग रेगुलेशन्स एवं बिल्डिंग बाईलाज, महायोजना हेतु

गाइडलाईन्स तथा 9 मीटर एवं अधिक चौड़ी सड़कों पर स्थित 150 वर्ग मीटर से अधिक क्षेत्रफल के एकल भूखण्डों पर कय-योग्य इकाईयों की अनुमन्यता एवं उनमें कॉमन सुविधाओं के रख-रखाव हेतु अपार्टमेन्ट एक्ट के प्राविधानों को लागू करने का प्रस्ताव है।

4.5 अवस्थापना विकास एवं रख-रखाव

अवस्थापना विकास एवं रख-रखाव हेतु विकास प्राधिकरणों द्वारा सम्बन्धित विभागों/संस्थाओं से समन्वय कर कार्य-योजना बनाने, नई आवासीय योजनाओं में जनसुविधाओं के लिए अनिवार्य रूप से भूमि आरक्षित करने तथा विनियमित क्षेत्रों एवं स्थानीय निकायों में अवस्थापना विकास निधि के सृजन का प्रस्ताव है। इसके अतिरिक्त ऐसी कालोनियों/योजनाओं जहां अपार्टमेन्ट एक्ट के प्राविधान लागू नहीं होते हैं, में सुविधाओं के रख-रखाव हेतु 'रेजीडेन्ट वेलफेयर एसोसिएशन' के सृजन पर बल दिया गया है।

4.6 नगरीय परिवहन में सुधार

नगरीय परिवहन में सुधार हेतु 'कम्प्रीहेन्सिव मोबिलिटी प्लान्स' तैयार करने एवं उन्हें महायोजना और 'इन्फ्रास्ट्रक्चर प्लान्स' से एकीकृत करने तथा मेट्रो नगरों में सार्वजनिक परिवहन को प्रोत्साहित करने का प्रस्ताव है। प्रदेश के प्रमुख शहरों में रिंग रोड/बाई-पास, आर.ओ.बी., फ्लाई-ओवर, पार्किंग स्थलों का निर्माण तथा शहर के आन्तरिक भागों में पैदल यात्रियों एवं साइकिल चालकों के लिए मुख्य मार्गों के साथ फुटपाथ और साइकिल ट्रैक्स के प्राविधान पर बल दिया गया है।

4.7 अवस्थापना विकास हेतु संसाधन व्यवस्था

नई नीति में अवस्थापना विकास हेतु 'रिसोर्स मोबिलाइजेशन' के लिए भूमि को आर्थिक संसाधन के रूप में उपयोग करने के उद्देश्य से कय-योग्य एफ.ए.आर. में वृद्धि, एकल भूखण्डों पर कय-योग्य इकाईयों की अनुमति, विकास शुल्क का युक्तिसंगत निर्धारण, ट्रांजिट ओरिएन्टेड डेवलपमेन्ट शुल्क, ट्रांसफर्रेबल डेवलपमेन्ट राइट्स तथा नगरीय भू-उपयोग शुल्क उदगृहीत करने हेतु विधिक प्राविधान किए जाने का प्रस्ताव है।

4.8 प्रौद्योगिकी सहायता एवं उसका अन्तरण

दुर्बल आय वर्ग एवं अल्प आय वर्ग के परिवारों को अल्प लागत की सामग्री उपलब्ध कराने हेतु वैकल्पिक सामग्री व निर्माण की नई प्रौद्योगिकियों तथा 'प्री-फैब्रीकेटेड' भवन 'कम्पोनेन्ट्स' के उपयोग को प्रोत्साहित करने तथा शहरों के नियोजन में सेटेलाइट डाटा, एरियल फोटोग्राफी और स्थलीय पुष्टि के माध्यम से जी.आई.एस. आधारित बेस मैप एवं 'अर्बन लैण्ड यूज़ मैपिंग' पद्धति को अपनाने का प्रस्ताव है।

4.9 निजी एवं सहकारी क्षेत्र को प्रोत्साहन

आवास एवं अवस्थापना विकास में निजी पूंजी निवेश के प्रोत्साहन हेतु सार्वजनिक-निजी एवं सहकारी क्षेत्र की सहभागिता तथा निजी क्षेत्र की समस्याओं के समाधान हेतु आवास बन्धु के सुदृढीकरण पर बल दिया गया है।

4.10 पर्यावरण संरक्षण एवं सुधार

पर्यावरण संरक्षण एवं सुधार हेतु महायोजनाओं में न्यूनतम 15 प्रतिशत हरित क्षेत्र का प्राविधान अनिवार्य करने, तालाबों/जलाशयों के संरक्षण, जल एवं वायु प्रदूषण की रोकथाम, नगरीय ठोस अपशिष्ट के समुचित निस्तारण की व्यवस्था, 'मास ट्रान्सपोर्ट' एवं सी.एन.जी. के उपयोग को प्रोत्साहन, सड़कों के किनारे एवं हरित पट्टियों में वनीकरण को प्रोत्साहित किए जाने की रणनीति निर्धारित है। नदियों के 'फ्लड प्लेन्स' को महायोजना में पारिस्थितिकी की दृष्टि से संवेदनशील क्षेत्र घोषित करने और इसके अन्तर्गत स्थाई प्रकृति के विकास/निर्माण को प्रतिबन्धित करने का प्रस्ताव है।

4.11 नवीकरणीय ऊर्जा स्रोतों को प्रोत्साहन

रिहायशी एवं व्यवसायिक भवनों में सोलर वाटर हीटिंग सिस्टम व सोलर लाइटिंग के उपयोग को प्रोत्साहन तथा जल संरक्षण हेतु रेन वाटर हार्वेस्टिंग नीति का प्रभावी क्रियान्वयन सुनिश्चित करने का प्रस्ताव है।

4.12 कैपेसिटी बिल्डिंग एवं एम.आई.एस. का विकास

प्रस्तावित नीति के अनुरूप शहरों के सुनियोजित एवं सुस्थिर विकास के उद्देश्य से विभिन्न कार्य-विन्दुओं के क्रियान्वयन हेतु शासकीय अभिकरणों विशेष रूप से स्थानीय निकायों, विकास प्राधिकरणों तथा नगर एवं ग्राम नियोजन विभाग में क्षमता विकास पर विशेष बल दिया गया है।

5. राज्य सरकार, शासकीय अभिकरणों तथा निजी एवं सहकारी क्षेत्र की भूमिका

राज्य शहरी आवास एवं पर्यावास नीति के क्रियान्वयन में राज्य सरकार, शासकीय अभिकरणों तथा निजी एवं सहकारी क्षेत्र की भूमिका परिभाषित की गई है।

6. कार्य-योजना

प्रस्तावित नीति के क्रियान्वयन हेतु कार्य-योजना तैयार किए जाने की भी अपेक्षा है, जिसके अन्तर्गत सन्तुलित क्षेत्रीय विकास को प्रोत्साहन, रोजगार अवसरों के सृजन, दुर्बल एवं अल्प आय वर्गों की सुरक्षा, पर्यावरण संरक्षण तथा सार्वजनिक-निजी-सहभागिता को प्रोत्साहन देने की रणनीति निर्धारित है। इसके अतिरिक्त आवास एवं अवस्थापना सुविधाओं के लिए भूमि की उपलब्धता, अधिनियमों/भवन उपविधियों में संशोधन, अल्प लागत की निर्माण सामग्री और प्रौद्योगिकी को प्रोत्साहन, अवस्थापना सुविधाओं के विकास हेतु राज्य सरकार द्वारा विधिक/नियामक एवं वित्तीय प्रयासों के सम्बन्ध में 'रोड-मैप' तैयार किए जाने की अपेक्षा है।

1. शहरीकरण, आवास एवं अवस्थापना परिदृश्य

1.1 शहरीकरण की स्थिति

- 1.1.1 जनगणना, 2011 के अनुसार प्रदेश की कुल 19.96 करोड़ जनसंख्या में से 15.51 करोड़ (77.72 प्रतिशत) ग्रामीण तथा 4.45 करोड़ (22.28 प्रतिशत) नगरीय जनसंख्या है, जो 915 छोटे-बड़े नगरों में निवास करती है। प्रदेश में 648 'स्टेट्यूटरी' नगर (630 स्थानीय निकाय, 13 छावनी परिषद 5 औद्योगिक टाउनशिप) तथा 267 जनगणना नगर हैं, जो देश की सबसे बड़ी नगरीय प्रणाली है। वर्ष 2001-2011 के दशक में प्रदेश की नगरीय जनसंख्या में 28.75 प्रतिशत की वृद्धि हुई है, जो राष्ट्रीय वृद्धि दर (31.80 प्रतिशत) से कम है।
- 1.1.2 शहरीकरण के स्तर में वर्ष 2001 में देश में उत्तर प्रदेश 18वें स्थान पर था, जो वर्ष 2011 में गिर कर 23वें स्थान पर आ गया है। प्रदेश में शहरीकरण के स्तर में क्षेत्रीय असमानताएं हैं; पश्चिमी क्षेत्र में शहरीकरण का स्तर सर्वाधिक (32.45 प्रतिशत) है, पूर्वी क्षेत्र में सबसे कम (13.40 प्रतिशत), बुन्देलखण्ड क्षेत्र में 22.74 प्रतिशत तथा मध्य क्षेत्र में 20.06 प्रतिशत है।
- 1.1.3 प्रदेश की लगभग 60 प्रतिशत नगरीय जनसंख्या प्रथम श्रेणी के 64 नगरों में तथा कुल नगरीय जनसंख्या का लगभग 28 प्रतिशत 7 महानगरों—कानपुर, लखनऊ, वाराणसी, आगरा, इलाहाबाद, मेरठ तथा गाज़ियाबाद में केन्द्रित है। वर्ष 2001-2011 के दशक में महानगरों की जनसंख्या वृद्धि दर 22.06 प्रतिशत रही है। बड़े नगरों में जनसंख्या वृद्धि का मुख्य कारण भौतिक विस्तार, आब्रजन तथा नगरीय सीमाओं में वृद्धि होना है। छोटे एवं मध्यम नगरों तथा ग्रामीण क्षेत्रों से बड़े नगरों की ओर जनसंख्या पलायन का मुख्य कारण बड़े नगरों का सुदृढ़ आर्थिक आधार एवं अवस्थापना सुविधाओं की वेदतर उपलब्धता है।
- 1.1.4 बड़े शहरों में जनसंख्या का केन्द्रीकरण रोजगार के अवसरों के 'स्पेशियल' ध्रुवीकरण की प्रवृत्ति का द्योतक है। नगरीय क्षेत्रों में आर्थिक गतिविधियों की सघनता के कारण आर्थिक क्षमता बढ़ती है एवं रोजगार के अधिक अवसर प्राप्त होते हैं, जिसके दृष्टिगत प्रदेश में शहरीकरण आवश्यक है, परन्तु शहरीकरण के सापेक्ष नगरों में मूलभूत सेवाएं यथा—सड़कें, जलापूर्ति एवं स्वच्छता तथा शहरी नागरिकों को आर्थिक क्षमतानुसार आवास की सुविधा मुहैया कराना सबसे बड़ी चुनौती है।

1.2 आवास की मांग एवं आपूर्ति

- 1.2.1 ग्यारहवीं पंचवर्षीय योजनावधि में प्रदेश के नगरीय क्षेत्रों में कुल 15.84 लाख आवासीय इकाइयों की मांग अनुमानित थी, जिसका दो-तिहाई अर्थात् 10.45 लाख इकाइयों सार्वजनिक, निजी एवं सहकारी क्षेत्र के माध्यम से विकसित किए जाने की रणनीति निर्धारित थी, जिसमें से सार्वजनिक, निजी एवं सहकारी क्षेत्र में क्रमशः 35 प्रतिशत, 55 प्रतिशत एवं 10 प्रतिशत इकाइयों विकसित करने का लक्ष्य निर्धारित था। उक्त लक्ष्य के सापेक्ष सार्वजनिक क्षेत्र में आवास एवं विकास परिषद तथा विकास प्राधिकरणों द्वारा 3.77 लाख इकाइयां, निजी क्षेत्र द्वारा 5.20 लाख इकाइयों तथा सहकारी क्षेत्र द्वारा 0.50 लाख इकाइयों का विकास/निर्माण किया गया अर्थात् तीनों क्षेत्रों में कुल 9.47 लाख इकाइयों का सृजन हुआ, जो ग्यारहवीं पंचवर्षीय योजना में निर्धारित लक्ष्य का 90.62 प्रतिशत है, जबकि कुल मांग (15.84 लाख इकाइयां) के सापेक्ष उपलब्धि 65.97 प्रतिशत रही।

1.2.2 बारहवीं पंचवर्षीय योजना (2012-17) के प्रारम्भ में प्रदेश के नगरीय क्षेत्रों में 5.39 लाख आवासीय इकाईयों की कमी का आकलन है, जबकि योजना के 05 वर्षों में 13.20 लाख अतिरिक्त आवासीय इकाईयों की मांग अनुमानित है। इसके अतिरिक्त कच्चे मकानों, पुराने मकानों के पुनर्निर्माण तथा 'कन्जेशन फैक्टर' को शामिल करते हुए बारहवीं पंचवर्षीय योजनावधि में कुल 24.0 लाख आवासीय इकाईयों की आवश्यकता अनुमानित की गयी है।

1.3 अवस्थापना सुविधाओं की उपलब्धता

- 1.3.1 प्रदेश के अधिकांश शहरों में अवस्थापना एवं यातायात सम्बन्धी समस्याएं गम्भीर हैं। नगर निगम शहरों में केवल 50 प्रतिशत परिवारों को जलापूर्ति कनेक्शन उपलब्ध है तथा कुल जलापूर्ति का 41 प्रतिशत अंश 'नॉन-रेवन्यु' जल है अर्थात् लीकेज के माध्यम से व्यर्थ जाता है। नगरीय क्षेत्रों का मात्र 20 प्रतिशत भाग सीवरेज सिस्टम से युक्त है तथा केवल 73 प्रतिशत परिवारों को शौचालय की सुविधा उपलब्ध है। स्टार्म वाटर ड्रेनेज के अन्तर्गत नगरों का 58 प्रतिशत भाग आच्छादित है तथा ठोस कूड़े का केवल 88 प्रतिशत एकत्रीकरण हो पाता है। किसी भी नगर में एकीकृत जल निकासी तथा एकीकृत सॉलिड वेस्ट मैनेजमेन्ट प्रणाली उपलब्ध नहीं है।
- 1.3.2 केन्द्रीय स्टेटिस्टिकल ऑर्गेनाइजेशन के अनुमान के अनुसार प्रदेश के नगरीय क्षेत्रों में वर्ष 1991 में 58.4 लाख जनसंख्या मलिन बस्तियों में निवास करती थी, जो 2001 में बढ़कर 77.10 लाख तथा वर्ष 2011 में 1.02 करोड़ हो गई है। इस प्रकार 23.05 प्रतिशत नगरीय जनसंख्या गुणवत्तायुक्त जीवनशैली हेतु आवश्यक मूल सुविधाओं से वंचित है।
- 1.3.3 प्रदेश में हो रहे शहरीकरण के फलस्वरूप उत्पन्न होने वाली मुख्य चुनौतियों में मलिन बस्तियों की जनसंख्या में वृद्धि, 'अफोर्डेबल हाउसिंग' का अभाव, पेय जलापूर्ति का अभाव, पर्यावरण की समस्याएं, अस्वच्छता, भूमि पर नगरीयकरण का निरन्तर बढ़ रहा दबाव, अतिक्रमण, अव्यवस्थित शहरी विस्तार तथा 'मास ट्रांसपोर्ट सिस्टम' का अभाव, इत्यादि शामिल हैं। यद्यपि स्थानीय नगर निकायों के पास अपने दायित्वों के निर्वहन हेतु वित्तीय संसाधनों का अभाव है, तथापि बड़े नगरों में तीव्र गति से बढ़ रही जनसंख्या को मौलिक सुविधाएं यथा-सुरक्षित पेय जलापूर्ति, स्वच्छता, जल-निकासी, सीवरेज, मार्ग-प्रकाश व्यवस्था, सडकों, आदि के प्राविधान के लिए निरन्तर बढ़ रहे दबाव को सहन करना होगा। उक्त परिदृश्य के दृष्टिगत अवस्थापना एवं 'अफोर्डेबल हाउसिंग' के प्राविधान हेतु वर्तमान नीतियों की समीक्षा, नई कन्सेप्ट का अंगीकरण, 'पी.पी.पी.' को प्रोत्साहन तथा स्थानीय अभिकरणों की क्षमता का सम्बर्द्धन एवं सुदृढीकरण करना अपरिहार्य होगा।

2. राज्य सेक्टर की कार्यपूर्ति समीक्षा

2.1 विधिक ढांचा

शहरों को सुनियोजित दिशा प्रदान करने के उद्देश्य से एवं भवन निर्माण पर यथेष्ट नियन्त्रण हेतु "उत्तर प्रदेश (निर्माण कार्य विनियमन) अधिनियम, 1958" के अधीन 74 विनियमित क्षेत्र घोषित किए गए हैं, जिनकी सूची परिशिष्ट-1 पर है। प्रदेश के नगरीय क्षेत्रों में सुनियोजित रूप से आवास उपलब्ध कराने हेतु "आवास एवं विकास परिषद अधिनियम, 1965" के अधीन उत्तर प्रदेश आवास एवं विकास परिषद का गठन किया गया एवं इसके साथ-साथ सहकारी क्षेत्र में आवास निर्माण हेतु वर्ष 1969 में "उत्तर प्रदेश सहकारी आवास संघ" स्थापित किया गया, जो वर्तमान में नाम परिवर्तन के फलस्वरूप "सहकारी आवास निर्माण एवं वित्त निगम लिमिटेड" के नाम से कार्यरत है।

आवास निर्माण के साथ-साथ महायोजना के अनुसार नगरों का सुनियोजित विकास सुनिश्चित करने हेतु शासन द्वारा "उत्तर प्रदेश नगर योजना एवं विकास अधिनियम, 1973" के अधीन प्रदेश में कुल 27 विकास प्राधिकरण गठित किए जा चुके हैं, जिनकी सूची परिशिष्ट-2 पर है। विशिष्ट महत्व के ऐसे क्षेत्र जिनका राज्य सरकार के विचार से नियोजित विकास आवश्यक है, के प्रयोजनार्थ वर्ष 1986 में "उत्तर प्रदेश विशेष क्षेत्र विकास प्राधिकरण अधिनियम, 1986" अधिनियमित हुआ। उक्त अधिनियम के अधीन प्रदेश में कुल 5 विशेष क्षेत्र विकास प्राधिकरण गठित किए गए हैं, जिनकी सूची परिशिष्ट-3 पर है। इसके अतिरिक्त नगरीय क्षेत्रों में बहुमंजिले निर्माण को प्रोत्साहित करने तथा अपार्टमेन्ट्स के बेहतर रख-रखाव हेतु उत्तर प्रदेश अपार्टमेन्ट ऑनरशिप एक्ट, 1975 को निरस्त करते हुए उत्तर प्रदेश अपार्टमेन्ट (निर्माण, स्वामित्व और अनुरक्षण का संवर्द्धन) अधिनियम, 2010 प्रख्यापित किया गया है।

वर्तमान में प्रदेश में 630 स्थानीय निकायों में से केवल 137 नगर विभिन्न नियोजन अधिनियमों के अधीन अधिसूचित हैं; जबकि शेष 493 नगरों में भू-उपयोग नियोजन एवं विकास नियन्त्रण हेतु अभी विधिक एवं संस्थागत व्यवस्था नहीं है।

2.2 संगठनात्मक ढांचा

वर्तमान में प्रदेश के प्रमुख नगरों में 27 विकास प्राधिकरण तथा आवास एवं विकास परिषद 54 छोटे-बड़े नगरों में कार्यरत है। इसके अतिरिक्त प्रदेश स्तर पर आवास बन्धु तथा नगर एवं ग्राम नियोजन विभाग कार्यरत है। आवास बन्धु, आवास एवं शहरी नियोजन विभाग के लिए एक चिन्तन केन्द्र के रूप में कार्यरत है, जिसका मुख्य उद्देश्य प्रदेश के शहरी क्षेत्रों के नियोजित विकास एवं आवास निर्माण से सम्बन्धित समस्याओं का समाधान, निजी पूँजी निवेश को प्रोत्साहन, शासकीय अभिकरणों की 'सुविधाप्रदायक' भूमिका को सुदृढ़ बनाना तथा आवास सेक्टर की परियोजनाओं के क्रियान्वयन में उत्पन्न कठिनाईयों का निराकरण करना है। नगर एवं ग्राम नियोजन विभाग द्वारा प्रदेश के नियोजित विकास के हित में प्राविधिक निर्देशन के रूप में शासन, शासकीय अभिकरणों तथा निजी एवं सहकारी क्षेत्र को सहायता प्रदान की जाती है और नगरों की महायोजनाएं भी तैयार की जाती हैं, जिस हेतु मण्डल स्तर पर 12 सम्भागीय नियोजन खण्ड कार्यरत हैं। आवास एवं शहरी नियोजन विभाग का संगठनात्मक ढांचा परिशिष्ट-4 पर है।

2.3 भूमि अर्जन एवं विकास

2.3.1 ग्यारहवीं पंचवर्षीय योजनावधि (2007-12) में आवास एवं विकास परिषद तथा विकास प्राधिकरणों द्वारा विभिन्न नगरों में 32,190 हेक्टेयर लक्ष्य के सापेक्ष मात्र 3241.14 हेक्टेयर भूमि अर्जित की गई, जो लक्ष्य का 10.07 प्रतिशत है। भूमि अर्जन की मन्द

d-

प्रगति मुख्य रूप से अर्जन की जटिल एवं समयकारक प्रक्रिया तथा भूमि अधिग्रहण के विरुद्ध किसानों/भू-स्वामियों के विरोध के कारण रही है।

- 2.3.2 प्रदेश के नगरीय क्षेत्रों में बारहवीं पंचवर्षीय योजनावधि (2012-17) में अनुमानित 24.00 लाख आवासीय इकाईयों के विकास/निर्माण हेतु लगभग 15,000 हेक्टेयर भूमि की आवश्यकता का अनुमान है। भूमि अर्जन अधिनियम के अधीन भूमि अधिग्रहण में चूक कठिनाइयां हैं, अतः भूमि जुटाव के नए विकल्पों पर विचार करना होगा।

2.4 सबके लिए आवास

- 2.4.1 सार्वजनिक क्षेत्र में 'सबके लिए आवास' कार्यक्रम के अन्तर्गत ग्यारहवीं पंचवर्षीय योजना (2007-12) हेतु निर्धारित लक्ष्य 2.55 लाख इकाईयों के सापेक्ष आवास एवं विकास परिषद तथा विकास प्राधिकरणों द्वारा 2.09 लाख इकाईयों का विकास/निर्माण किया गया, जो लक्ष्य का 82 प्रतिशत है। उक्त योजनावधि में आर्थिक दृष्टि से दुर्बल आय वर्ग हेतु 1,07,000 लक्ष्य के सापेक्ष 96,077 इकाईयां (89.79 प्रतिशत), अल्प आय वर्ग हेतु 63,000 लक्ष्य के सापेक्ष 31,105 इकाईयां (49.37 प्रतिशत), मध्यम आय वर्ग हेतु 56,000 लक्ष्य के सापेक्ष 42,473 (75.84 प्रतिशत) इकाईयां तथा उच्च आय वर्ग हेतु 29,000 लक्ष्य के सापेक्ष 39,440 (136 प्रतिशत) इकाईयां पूर्ण की गईं।
- 2.4.2 बारहवीं पंचवर्षीय योजना के प्रथम वित्तीय वर्ष (2012-13) में समस्त आय वर्गों के भूखण्डों/भवनों के विकास एवं निर्माण हेतु निर्धारित 40,000 इकाईयों के लक्ष्य के सापेक्ष उपलब्धि 28,473 (71 प्रतिशत) रही, जिसमें से ई.डब्ल्यू.एस. की 21,000 इकाईयों के लक्ष्य के सापेक्ष 10,170 इकाईयां (48 प्रतिशत) तथा एल.आई.जी. की 7,000 इकाईयों के लक्ष्य के सापेक्ष 5,427 इकाईयां (77 प्रतिशत) उपलब्धि रही।
- 2.4.3 नगरीय क्षेत्र में गरीबी रेखा के नीचे रहने वालों को आवास की सुविधा मुहैया कराने हेतु 'मान्यवर श्री कांशीराम जी शहरी गरीब आवास योजनान्तर्गत वर्ष 2008-09 में कुल 1.01 लाख इकाईयों के लक्ष्य के सापेक्ष कुल 96,638 भवनों का कब्जा दिया गया। योजना के द्वितीय चरण (2010-11) में 42,768 भवनों के निर्माण के लक्ष्य के सापेक्ष 42,463 भवनों का निर्माण कार्य पूर्ण किया गया। तृतीय चरण (2011-12) में 24,276 भवनों के लक्ष्य के सापेक्ष 1,756 भवनों का निर्माण कार्य पूर्ण किया गया। इस प्रकार इस योजनान्तर्गत 1,68,044 भवनों के लक्ष्य के सापेक्ष 1,43,155 भवनों का निर्माण पूर्ण किया गया, जिस पर कुल रु. 2805 करोड़ व्यय हुए।
- 2.4.4 निजी क्षेत्र में सृजित हाऊसिंग स्टॉक के परिमाण को देखते हुए यह निश्चित रूप से कहा जा सकता है कि अधिकांश आवासीय इकाईयों के सृजन का झुकाव मध्यम एवं उच्च आय वर्गों की ओर है। अतः राज्य सरकार द्वारा यह प्रयास किया जाना होगा कि निजी व सहकारी क्षेत्र द्वारा किए जा रहे कार्यों में आने वाली बाधाओं को दूर कर इन दोनों क्षेत्रों को आर्थिक दृष्टि से दुर्बल एवं अल्प आय वर्ग आवास के निर्माण हेतु प्रोत्साहित किया जाय और आवास के प्राविधान में अधिक सक्षम बनाया जाए तथा 'पब्लिक-प्राइवेट-पार्टनरशिप (पी.पी.पी.)' को प्रोत्साहित किया जाए। आवास सेक्टर में अधिकाधिक निजी पूंजी निवेश सुनिश्चित करने हेतु शासकीय अभिकरणों द्वारा 'सुविधाप्रदायक' की भूमिका निभाते हुए नियामक सुधारों एवं प्रक्रियात्मक सरलीकरण के माध्यम से ऐसी परिस्थितियां उत्पन्न की जानी होंगी, जिससे समाज के समस्त वर्गों और विशेष रूप से दुर्बल एवं अल्प आय वर्ग को उनकी आर्थिक क्षमतानुसार आवास सुलभ हो सकें।

3. राज्य शहरी आवास नीति-1995 के क्रियान्वयन की समीक्षा

राज्य शहरी आवास नीति वर्ष 1995 में घोषित की गई थी, जिसके क्रियान्वयन की स्थिति निम्नवत् है:-

3.1 महत्वपूर्ण नीतिगत प्रयास

- 3.1.1 आवास निर्माण हेतु 'अनुकूल वातावरण' सृजित करने के उद्देश्य से मानचित्र स्वीकृति की प्रक्रिया में सरलीकरण किया गया।
- 3.1.2 एफ.ए.आर. को अवरस्थापना विकास हेतु संसाधन के रूप में उपयोग करने तथा दुर्लभ नगरीय भूमि का इष्टतम उपयोग सुनिश्चित करने एवं कृषि-योग्य भूमि के संरक्षण के उद्देश्य से कय-योग्य एफ.ए.आर. की नीति लागू की गई।
- 3.1.3 भवनों की संरचनात्मक सुरक्षा हेतु भूतल सहित तीन मजिल से अधिक एवं 12 मीटर से अधिक ऊँचाई के भवनों व 500 वर्गमीटर से अधिक भू-आच्छादन वाले अवरस्थापना सुविधाओं से सम्बन्धित भवनों में आई.एस. तथा नेशनल बिल्डिंग कोड के प्राविधानों के अनुसार निर्माण अनिवार्य किया गया।
- 3.1.4 महायोजना में प्रस्तावित भू-उपयोगों के अन्तर्गत विभिन्न क्रियाओं/उपयोगों की अनुमन्यता हेतु आदर्श जोनिंग रेगुलेशन्स बनाए गए।
- 3.1.5 भूगर्भ जल के संरक्षण एवं समुचित जल-प्रबन्धन हेतु 300 वर्गमीटर एवं उससे अधिक क्षेत्रफल के समस्त उपयोगों के भवनों में 'रूफ-टॉप रेन वाटर हार्वेस्टिंग' व्यवस्था अनिवार्य की गई।
- 3.1.6 परम्परागत ऊर्जा के संरक्षण एवं सौर ऊर्जा के उपयोग को प्रोत्साहित करने हेतु कार्यात्मक भवनों तथा 500 वर्गमीटर एवं उससे अधिक क्षेत्रफल के आवासीय भवनों में सोलर वाटर हीटिंग संयन्त्र की स्थापना अनिवार्य की गई।
- 3.1.7 शारीरिक रूप से अशक्त व्यक्तियों हेतु निःशक्त जन (समान अवसर, अधिकार, संरक्षण एवं पूर्ण भागीदारी) अधिनियम, 1995 में निहित प्राविधानों के अनुसरण सार्वजनिक उपयोग वाली सभी इमारतों तथा जन-सुविधाओं के निर्माण के लिए विशिष्ट मानक निर्धारित किए गए।
- 3.1.8 अनधिकृत रूप से निर्मित कालोनियों में मूलभूत सुविधाओं का प्राविधान सुनिश्चित करने हेतु वर्ष 2001 में नियमितीकरण की नीति जारी की गई।
- 3.1.9 महायोजनान्तर्गत 'निम्न' भू-उपयोग से 'उच्च' भू-उपयोग में परिवर्तन के लिए शुल्क निर्धारण हेतु उत्तर प्रदेश नगर योजना एवं विकास अधिनियम, 1973 में वर्ष 2007 में संशोधन किया गया।
- 3.1.10 आवास सेक्टर में निजी पूँजी निवेश को प्रोत्साहित करने हेतु वर्ष 2003 में हाई-टेक टाउनशिप नीति, वर्ष 2005 में निजी क्षेत्र में इन्टीग्रेटेड टाउनशिप नीति तथा वर्ष 2009 में 'न्यू-टाउनशिप' के विकास की नीति घोषित की गई है।
- 3.1.11 विकास प्राधिकरण क्षेत्रों में औद्योगिक, व्यवसायिक तथा आवासीय प्रयोजन हेतु अवरस्थापना सुविधाओं (यथा-टॉल रोड का निर्माण, फ्लाइ-ओवर, सीवेज ट्रीटमेंट प्लांट, पुल, आदि के विकास/निर्माण अथवा रख-रखाव करने) के प्राविधान एवं अनुरक्षण के लिए वर्ष 2003 में उत्तर प्रदेश नगर योजना एवं विकास अधिनियम, 1973 में संशोधन किया गया।

- 3.1.12 आवास सेक्टर में सहकारी क्षेत्र को प्रोत्साहन दिए जाने के उद्देश्य से उत्तर प्रदेश सहकारी आवास संघ को राज्य के 11 बड़े नगरों में सहकारी आवास समितियों के ले-आउट प्लान स्वीकृत करने का अधिकार दिया गया तथा निबंधित सहकारी आवास समितियों की भूमि के समायोजन हेतु नीति निर्धारित की गई।
- 3.1.13 निजी पूँजी निवेश को प्रोत्साहित कर विकास प्राधिकरणों और आवास एवं विकास परिषद की 'सुविधाप्रदायक' भूमिका को सुदृढ़ बनाने तथा परियोजना क्रियान्वयन में उत्पन्न होने वाली कठिनाईयों के निराकरण हेतु आवास एवं शहरी नियोजन विभाग के अधीन वर्ष 1997 में आवास बन्धु का गठन किया गया।
- 3.1.14 विकास प्राधिकरणों तथा आवास एवं विकास परिषद द्वारा नगरों के अवस्थापना विकास के प्रति योगदान सुनिश्चित करने हेतु वर्ष 1998 में उक्त अभिकरणों में अवस्थापना निधि का गठन किया गया।
- 3.1.15 अपार्टमेन्ट्स के स्वामित्व, कामन सुविधाओं के रख-रखाव एवं अनुरक्षण, आदि से सम्बन्धित समस्याओं के समाधान हेतु उत्तर प्रदेश अपार्टमेन्ट (निर्माण, स्वामित्व और अनुरक्षण का संवर्द्धन) अधिनियम, 2010 प्रख्यापित किया गया।
- 3.1.16 नजूल भूमि के पट्टेदारों को 'सिक्वोरिटी ऑफ टेन्योर' प्रदान करने तथा राज्य के आर्थिक संसाधनों में वृद्धि किए जाने के उद्देश्य से नजूल भूमि को फ्री-होल्ड करने की नीति लागू की गई।
- 3.1.17 सार्वजनिक अभिकरणों की भूमि को लीज़ पर आवंटन की नीति को समाप्त कर वर्ष 1995 से फ्री-होल्ड के रूप में आवंटन तथा पूर्व में लीज़ पर आवंटित भूखण्डों को भी फ्री-होल्ड में परिवर्तन की नीति लागू की गई।
- 3.1.18 विकास की प्रक्रिया में भू-स्वामियों/किसानों की भागीदारी सुनिश्चित करने हेतु जून 2011 में भूमि अधिग्रहण की नई नीति जारी की गई।
- 3.1.19 आवास एवं विकास परिषद तथा विकास प्राधिकरणों में 'नागरिक अधिकार-पत्र' लागू किया गया जिसमें शिकायतों के समयबद्ध समाधान, सूचना की उपलब्धता, सूचनाओं हेतु सम्पर्क व्यवस्था तथा विभिन्न कार्यों हेतु समय-सीमा एवं उत्तरदायित्व का निर्धारण किया गया।
- 3.1.20 जन शिकायतों के निस्तारण हेतु आवास एवं विकास परिषद में 'परिषद बन्धु' तथा प्राधिकरणों में 'प्राधिकरण मित्र' की स्थापना की गई।
- 3.1.21 शासन की पारदर्शिता की नीति एवं जनसुविधा के उद्देश्य से 'ई-गवर्नेन्स' के अन्तर्गत आवास एवं शहरी नियोजन विभाग तथा आवास बन्धु, में लोकल एरिया नेटवर्क की स्थापना की गई तथा अप्रैल, 2002 में आवास एवं शहरी नियोजन विभाग की वेबसाइट लॉन्च की गई है। इसके अतिरिक्त आवास एवं विकास परिषद तथा विकास प्राधिकरणों द्वारा भी अपने वेबसाइट बनाए गए, जिन पर उक्त अभिकरणों के संगठनात्मक स्वरूप, महत्वपूर्ण योजनाओं तथा उनके द्वारा विकसित/निर्मित सम्पत्तियों की जानकारी उपलब्ध रहती है।
- 3.1.22 उत्तर प्रदेश सरकार की प्रशिक्षण नीति, 1999 के अनुक्रम में आवास एवं शहरी नियोजन विभाग के अधीन कार्यरत विभिन्न विभागों/संस्थाओं के कार्मिकों के ज्ञान, कौशल एवं सुसंगत अभिवृत्ति को विकसित कर संवेदनशीलता बढ़ाने, प्रतिबद्धता सुनिश्चित करने एवं सेवाओं की गुणवत्ता में सुधार के लिए प्रशिक्षण नीति बनाई गई।

3.2 नीतियों के क्रियान्वयन की समीक्षा

- 3.2.1 आवास सेक्टर में निजी पूँजी निवेश के प्रोत्साहन हेतु घोषित हाई-टेक टाउनशिप एवं इन्टीग्रेटेड टाउनशिप नीतियों के क्रियान्वयन में उत्पन्न कठिनाईयों के निराकरण हेतु शासन द्वारा समय-समय पर संशोधन किए गए, परन्तु इन नीतियों के अधीन अनुमोदित परियोजनाओं का समयबद्ध क्रियान्वयन नहीं हो सका है और न ही इनके अधीन विकासकर्ताओं द्वारा सामाजिक दायित्वों यथा-ई.डब्ल्यू.एस. एवं एल.आई.जी. हाउसिंग, ग्रामीण आबादियों एवं सामुदायिक सुविधाओं का विकास, आदि की पूर्ति नीतियों के अनुरूप सुनिश्चित हो रही है।
- 3.2.2 शहरी आवास नीति-1995 में भूमि प्रबन्ध सम्बन्धी प्राविधानों यथा-जमींदारी उन्मूलन एवं भूमि सुधार अधिनियम-1950 में संशोधन कर आवासीय योजनाओं के लिए सुविधायुक्त भूमि सुलभ कराने हेतु नई भूमि नीति बनाए जाने की अपेक्षा थी। परन्तु नई आवासीय योजनाओं/टाउनशिप के विकास के लिए 12.5 एकड़ से अधिक भूमि जुटाव में अभी भी प्रक्रियात्मक कठिनाईयें हैं।
- 3.2.3 शहरी आवास नीति-1995 के अनुसार विकास प्राधिकरणों, आवास एवं विकास परिषद, निजी विकासकर्ताओं, अशासकीय संस्थाओं द्वारा 'निर्मिति-केन्द्रों' के माध्यम से अल्प लागत की निर्माण सामग्री एवं व्यय-क्षम (कास्ट इफेक्टिव) निर्माण प्रौद्योगिकी में कामगारों/श्रमिकों को प्रशिक्षण देने के लिए रणनीति निर्धारित थी। उक्त के अनुपालन में हड़को के सहयोग से प्रदेश में यद्यपि विभिन्न जनपदों में 'निर्मिति-केन्द्रों' के प्रस्ताव स्वीकृत किए गए, परन्तु उक्त केन्द्र कार्यशील नहीं हो सके।
- 3.2.4 शहरी आवास नीति-1995 के अधीन महायोजनाओं की संरचना में एकरूपता लाने व इसे तकनीकी एवं व्यवहारिक दृष्टि से सार्थक बनाने हेतु नई तकनीक अंगीकृत कर उसमें जन-सामान्य की भागीदारी बढ़ाए जाने की अपेक्षा थी। इसके अतिरिक्त महायोजना में 'इन्वेस्टमेन्ट प्लान' का समावेश कर महायोजना प्रस्तावों को नगरीय अवस्थापना सुविधाओं से एकीकृत किए जाने की भी अपेक्षा थी। परन्तु वित्तीय संसाधनों के अभाव, प्रशिक्षण की कमी तथा पर्याप्त तकनीकी स्टाफ की अनुपलब्धता के कारण महायोजना की संरचना में नई तकनीकों विशेष रूप से जी.आई.एस. का उपयोग सुनिश्चित नहीं हो सका है।
- 3.2.5 उत्तर प्रदेश नगर योजना एवं विकास अधिनियम में वर्ष 1997 में संशोधन द्वारा सार्वजनिक भूमि पर अतिक्रमण को संज्ञेय अपराध बनाया गया है, जिसके कम में प्रदेश के नगरीय क्षेत्रों में सार्वजनिक भूमियों/स्थानों, मार्गों, पटरियों, नालों एवं नालियों, आदि पर अतिक्रमण हटाने एवं अवैध निर्माण के नियन्त्रण हेतु प्रदेश सरकार द्वारा समय-समय पर कई शासनादेश जारी किए गए हैं और स्थानीय स्तर पर अतिक्रमण विरोधी अभियान चलाए गए हैं, परन्तु अतिक्रमण की समस्या अभी भी गम्भीर बनी हुई है।
- 3.2.6 प्रदेश के नगरीय क्षेत्रों में भूजल के संरक्षण एवं समुचित प्रबन्धन हेतु रेन वाटर हार्वेस्टिंग नीति तथा अपारम्पारिक ऊर्जा के प्रोत्साहन हेतु सोलर वाटर हीटिंग सिस्टम के प्राविधान लागू किए गए हैं। परन्तु विधिक व्यवस्था के अभाव में उक्त व्यवस्थाएं केवल मानचित्र स्वीकृति की प्रक्रिया तक सीमित है।
- 3.2.7 अवस्थापना विकास में निजी क्षेत्र की भागीदारी को प्रोत्साहित करने के उद्देश्य से उत्तर प्रदेश नगर योजना एवं विकास अधिनियम, 1973 में व्यवस्था की गई है, परन्तु उक्त व्यवस्था के अधीन निजी क्षेत्र में कोई टॉल रोड, एस.टी.पी., फ्लाई-ओवर, पुल, आदि का निर्माण सम्भव नहीं हो पाया है।

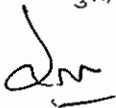

3.2.8 किराया नियन्त्रण अधिनियम में परिवर्तन कर इसे अत्याधिक आवास निर्माणोन्मुखी बनाए जाने की रणनीति निर्धारित थी, ताकि मकान मालिक एवं किराएदार के हितों को समान संरक्षण मिल सके, परन्तु उक्त अधिनियम में संशोधन की कार्यवाही पूर्ण नहीं हुई है।

3.2.9 शहरी आवास नीति-1995 के अनुसार नगरीय क्षेत्रों में स्वदेशी व स्थानीय वास्तुकला को बढ़ावा देने तथा प्रदेश की ऐतिहासिक, सांस्कृतिक धरोहर के संरक्षण की अपेक्षा थी। तत्कम में नगरों की महायोजनाओं के अन्तर्गत ऐतिहासिक, सांस्कृतिक धरोहरों के संरक्षण हेतु विशिष्ट भू-उपयोग अर्थात् 'हेरिटेज जोन्स' निर्धारित किए गए/जा रहे हैं एवं उनके संरक्षण हेतु जोनिंग रेगुलेशन्स व भवन उपविधि में प्राविधान किए गए हैं, परन्तु हेरिटेज साइट्स के कन्जर्वेशन हेतु विनियम लागू नहीं हो सके हैं।

3.3 बाधाएं, विफलताएं एवं नयी नीति की आवश्यकता

राज्य शहरी आवास नीति के क्रियान्वयन में उत्पन्न निम्न बाधाओं एवं विफलताओं के दृष्टिगत नयी राज्य शहरी आवास एवं पर्यावास नीति बनाए जाने की आवश्यकता है:-

- 3.3.1 नगरीय निर्धनों के लिए 'कास-सब्सिडी' के माध्यम से मांग के अनुरूप 'अफोर्डेबल हाउसिंग' की पूर्ति सम्भव नहीं हो रही है। इसी प्रकार हाई-टेक एवं इन्टीग्रेटेड टाउनशिप नीतियों के अधीन दुर्बल एवं अल्प आय वर्ग हाउसिंग एवं अन्य सामाजिक दायित्वों का अनुपालन नहीं हो रहा है। उक्त व्यवस्थाएं सुनिश्चित करने के साथ-साथ इन नीतियों में संशोधन एवं प्रभावी अनुश्रवण हेतु नयी शहरी आवास एवं पर्यावास नीति में विशेष बल दिया गया है।
- 3.3.2 भू-अर्जन अधिनियम के अधीन भूमि अर्जन की जटिल एवं समयकारक प्रक्रिया के कारण आवासीय योजनाओं के विकास हेतु भूमि अर्जन एवं जुटाव में अनेक कठिनाईयां हैं। अतः नयी राज्य शहरी आवास एवं पर्यावास नीति में भूमि जुटाव के नए 'कान्सेप्ट' यथा-लैंड पूलिंग, ट्रान्सफरएबल डेवलपमेन्ट राइट्स, 'अर्बन रि-डेवलपमेन्ट' को लागू करने तथा 'वर्टिकल डेवलपमेन्ट' को प्रोत्साहित करने हेतु विशेष बल दिया गया है।
- 3.3.3 शहरों के सजीव, सुरक्षित, एकीकृत एवं सुरिथर विकास, नगरीय प्रसार के नियन्त्रण तथा पर्यावरण संरक्षण हेतु 'काम्पैक्ट विकास', शहरी पुनर्विकास, 'मास ट्रंसपोर्ट' तथा 'ट्रान्जिट ओरिएन्टेड डेवलपमेन्ट' आदि पर बल दिए जाने की आवश्यकता है, जिस हेतु नई नीति में प्राविधान किए गए हैं।
- 3.3.4 ई.डब्ल्यू.एस. एवं एल.आई.जी. हाउसिंग निर्माण में किफायती, गुणवत्तापरक निर्माण सामग्रियों एवं प्रौद्योगिकियों का उपयोग अभी तक सुनिश्चित नहीं हो सका है, जिसके कारण इन आय वर्गों की हाउसिंग के लिए 'सब्सिडी' का भार अधिक बढ़ रहा है। अतः उक्त श्रेणियों के मकानों की लागत को कम करने हेतु 'लो कोस्ट विल्डिंग मैटेरियल्स एवं टेक्नोलॉजी' को अंगीकृत करने एवं हुए उनके विकास को बढ़ावा देने हेतु नयी नीति में समुचित प्राविधान किए गए हैं।
- 3.3.5 प्रदेश के प्रमुख नगरों में बहुमजिले निर्माण की प्रवृत्ति के दृष्टिगत उनमें 'कामन' सुविधाओं के अनुरक्षण की समुचित व्यवस्था के लिए वर्ष 2010 में 'अपार्टमेन्ट ऑनरशिप' अधिनियम लागू किया गया है, जिसके अधीन रूल्स एवं वाई-लॉज भी अधिसूचित किए जा चुके हैं। नई नीति के अन्तर्गत उक्त अधिनियम के प्राविधानों को कड़ाई से लागू करने तथा नियमित अनुश्रवण एवं 'फीड-बैक' प्राप्त करने की अनुशांसा की गई है।



- 3.3.6 आवास एवं अवस्थापना के क्षेत्र में निजी पूँजी निवेश के प्रोत्साहन हेतु इन्टीग्रेटेड टाउनशिप नीति के क्रियान्वयन में उत्पन्न कठिनाईयों, अन्तर्विभागीय समस्याओं के निराकरण तथा विकासकर्ताओं के दायित्वों को पूर्ण कराने हेतु उक्त नीति का पुनः परीक्षण कर इसे संशोधित/पुनरीक्षित किए जाने का प्रस्ताव है।
- 3.3.7 प्रदेश में शहरीकरण का झुकाव बड़े शहरों की ओर है और छोटे एवं मध्यम नगरों तथा ग्रामीण क्षेत्रों से बड़े शहरों की ओर आब्रजन की गति निरन्तर बढ़ रही है। इस सम्बन्ध में संतुलित क्षेत्रीय विकास हेतु नई नीति में बड़े शहरों के साथ-साथ छोटे एवं मध्यम नगरों तथा 'सेटेलाइट टाउन्स' के विकास पर बल दिया गया है।
- 3.3.8 नगरीय क्षेत्रों के भौतिक विस्तार के फलस्वरूप कृषि भूमि का द्रुत गति से हास हो रहा है और ग्रामीण क्षेत्र मूलभूत जनसुविधाओं से वंचित होते जा रहे हैं। अतः 'अर्बन-रूरल कन्टीन्यूयम' बनाए रखने एवं ग्रामीण क्षेत्रों को शहरीकरण की मुख्य धारा से जोड़ने के लिए ग्रामीण आबादियों के समेकित विकास पर विशेष बल दिया गया है।
- 3.3.9 नगरीय क्षेत्रों में भूजल की रिचार्जिंग एवं संरक्षण के उद्देश्य से 'रूफ टॉप रेनवाटर हार्वेस्टिंग' नीति का क्रियान्वयन उपलब्धियां धरातल पर दृष्टिगोचर नहीं हो रहा है। अतः उक्त नीति को 'जलवायु परिवर्तन' की राष्ट्रीय कार्य-योजना के परिप्रेक्ष्य में पुनरावलोकन कर उसके प्रभावी क्रियान्वयन हेतु विधिक व्यवस्थाएं करने का प्रस्ताव है।

3.4 नई नीति की अपेक्षाएं

- 3.4.1 बारहवीं पंचवर्षीय योजनावधि (2012-17) में प्रदेश के नगरीय क्षेत्रों में 24.00 लाख आवासीय इकाईयों की मांग अनुमानित है, जिसके सापेक्ष सार्वजनिक, निजी एवं सहकारी क्षेत्र के माध्यम से 14.50 लाख इकाईयों (लगभग 60 प्रतिशत) की आपूर्ति किए जाने का लक्ष्य निर्धारित है, जिसमें से 30 प्रतिशत आर्थिक दृष्टि से दुर्बल आय वर्ग, 34 प्रतिशत अल्प आय वर्ग, 24 प्रतिशत मध्यम आय वर्ग तथा 12 प्रतिशत इकाईयों उच्च आय वर्ग की होंगी। तत्कम में बारहवीं पंचवर्षीय योजनान्तर्गत निर्धारित रणनीति के अनुरूप सार्वजनिक, निजी एवं सहकारी क्षेत्र हेतु क्रमशः 36 प्रतिशत, 54 प्रतिशत एवं 10 प्रतिशत इकाईयों विकसित करने का लक्ष्य निर्धारित है, जिसकी फॉट तालिका-3.4.1 में दी गई है।

तालिका-3.4.1

क्षेत्र/सेक्टर	लक्ष्य (इकाईयों की संख्या, लाख में)	प्रतिशत
(क) सार्वजनिक क्षेत्र		36
(i) सबके लिए आवास	2.66	
(ii) आवासहीनों के लिए आवास	2.50	
(ख) निजी क्षेत्र		54
(i) हाई-टेक एवं इन्टीग्रेटेड टाउनशिप	3.00	
(ii) सेल्फ-हेल्प हाउसिंग	4.84	
(ग) सहकारी क्षेत्र	1.50	10
योग	14.50	100

dm

“सबके लिए आवास” कार्यक्रम के अन्तर्गत विकास प्राधिकरणों तथा आवास एवं विकास परिषद द्वारा 2.66 लाख इकाइयों का निर्माण किया जाएगा। उक्त इकाइयों में से 64 प्रतिशत इकाइयों आर्थिक दृष्टि से दुर्बल एवं अल्प आय वर्ग की होंगी। आवासहीनों के लिए आवास की सुविधा मुहैया कराने हेतु शासकीय अभिकरणों द्वारा नयी योजनाएं क्रियान्वित की जानी होंगी। इसके अतिरिक्त केन्द्र पुरोनिधानित राजीव आवास योजनान्तर्गत सूडा के माध्यम से मलिन बस्ती सुधार/पुनर्विकास योजनाएं क्रियान्वित की जाएंगी। इस प्रकार सार्वजनिक क्षेत्र के लिए बारहवीं पंचवर्षीय योजना में निर्धारित 5.16 लाख इकाइयों के लक्ष्य को पूर्ण करने हेतु प्रत्येक वर्ष लगभग एक लाख आवासीय इकाइयों का निर्माण करना होगा।

- 3.4.2 निजी क्षेत्र में हाई-टेक टाउनशिप हेतु विकासकर्ताओं द्वारा कय/अर्जित 8,192.54 एकड़ भूमि के दृष्टिगत लगभग 3.5 लाख आवासीय इकाइयों तथा इन्टीग्रेटेड टाउनशिप के अन्तर्गत कय की गई 3,254 एकड़ भूमि के दृष्टिगत आगामी पाँच वर्षों में लगभग 1.50 लाख इकाइयों का सृजन अनुमानित है। इस प्रकार निजी क्षेत्र में आगामी पाँच वर्षों में लगभग 5.0 लाख इकाइयों का सृजन सम्भावित है, जो इस क्षेत्र हेतु निर्धारित 7.84 लाख इकाइयों के सापेक्ष लगभग 57 प्रतिशत होगा। इसके अतिरिक्त असंगठित निजी क्षेत्र (सेल्फ हेल्प ग्रुप्स) का 20 प्रतिशत अतिरिक्त योगदान मानते हुए निजी क्षेत्र के माध्यम से लगभग 85 प्रतिशत लक्ष्य की आपूर्ति हो सकेगी।
- 3.4.3 नई राज्य शहरी आवास एवं पर्यावास नीति के अन्तर्गत सार्वजनिक, निजी एवं सहकारी क्षेत्रों की भूमिका को और अधिक सक्रिय बनाने हेतु प्रयास किए जाएंगे। इस सम्बन्ध में नियामक सुधारों, शासकीय अभिकरणों की सुविधाप्रदायक भूमिका के सुदृढीकरण, प्रक्रियाओं के सरलीकरण, भूमि जुटाव एवं नियोजन की 'इनोवेटिव कान्सेप्ट्स' का अंगीकरण तथा निजी एवं सहकारी क्षेत्रों के सामाजिक दायित्वों के निर्वहन हेतु समुचित व्यवस्था एवं प्रभावी अनुश्रवण की प्रक्रिया लागू की जाएगी, ताकि नई नीति के उद्देश्यों की शत-प्रतिशत पूर्ति सुनिश्चित हो सके।



4. राष्ट्रीय शहरी आवास एवं पर्यावास नीति-2007 के उद्देश्य

- 4.1 संविधान के 74वें संशोधन की अपेक्षा के क्रम में क्षेत्रीय नियोजन के 'पर्सपेक्टिव' का उपयोग करते हुए जिला नियोजन समितियों द्वारा जिला योजनाओं तथा महानगर नियोजन समितियों द्वारा महानगरीय योजनाओं को सुव्यवस्थित शहरी नियोजन हेतु एक महत्वपूर्ण कारक के रूप में बढ़ावा देना। इस सम्बन्ध में नगर एवं ग्राम नियोजन अधिनियमों का आवश्यकतानुसार परिशोधन और उसका प्रभावी कार्यान्वयन सुनिश्चित करने हेतु प्रयास करना।
- 4.2 समाज के सभी वर्गों और विशेषकर अनुसूचित जाति/अनुसूचित जनजाति, पिछड़े वर्गों, अल्पसंख्यकों तथा शहरी गरीबों के लिए आर्थिक क्षमतानुसार आवास का प्राविधान सुनिश्चित करना। सार्वजनिक एवं निजी क्षेत्र की समस्त नई आवासीय योजनाओं में 10-15 प्रतिशत भूमि/20-25 प्रतिशत एफ.ए.आर. ई.डब्ल्यू.एस. एवं एल.आई.जी. हाउसिंग के लिए आरक्षित करना।
- 4.3 समाज के निर्धनतम व्यक्तियों, जो मकान की पूरी कीमत की अदायगी नहीं कर सकते, को समुचित 'सब्सिडी' देकर किराया व स्वामित्व आधार पर पर्याप्त रूप से अच्छे मकान मुहैया कराने हेतु प्रयास करना तथा विशेष रूप से उपेक्षित व्यक्तियों के लिए बुनियादी सेवाओं सहित आवास की आपूर्ति में वृद्धि करना।
- 4.4 आवास और नए नगरों के एकीकृत विकास में निवेश को आकर्षित करने हेतु प्रयास करना।
- 4.5 आवास और अवस्थापना क्षेत्र में अन्य के साथ-साथ सार्वजनिक निजी साझेदारी को प्रोत्साहन, प्राकृतिक संसाधनों का संरक्षण तथा पर्यावरण अनुकूल, निवेश अनुकूल एवं राजस्व उपार्जनकारी विनियमों व उपविधियों, आदि की संरचना करना।
- 4.6 आवास और अवस्थापना के लिए समुचित वित्तीय रियायतें देने हेतु प्रयास करना।
- 4.7 समाज के कमजोर वर्ग के लोगों के लिए रोजगार बढ़ाने हेतु निर्माण सम्बन्धी क्रिया-कलापों में तेजी लाना।
- 4.8 किफायती, गुणवत्तापरक निर्माण सामग्रियों व प्रौद्योगिकी के विकास को बढ़ावा देना, ताकि ई.डब्ल्यू.एस./एल.आई.जी. के मकानों की लागत में कमी लाई जा सके।
- 4.9 सतत विकास के साथ "सभी के लिए आर्थिक क्षमतानुसार आवास" के समग्र उद्देश्य की प्राप्ति के लिए गरीबी उपशमन और रोजगार उपार्जन कार्यक्रमों की सम्पूर्ति करना।
- 4.10 विभिन्न हितधारियों की भूमिका तथा कार्य योजना एवं अनुवर्ती कार्यवाही से सम्बन्धित पहलुओं सहित भूमि, वित्त, विधि एवं विनियामक सुधारों के साथ-साथ प्रौद्योगिकी सहायता और हस्तान्तरण से सम्बन्धित विशिष्ट कार्यवाहियों पर बल देना।
- 4.11 बड़े शहरों की ओर प्रवास की दर में कमी लाने के उद्देश्य से आर्थिक गति के जनक के रूप में कार्य कर पाने वाले छोटे एवं मध्यम नगरों के विकास में तेजी लाने का प्रयास करना।

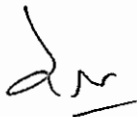

5. राज्य शहरी आवास एवं पर्यावास नीति, 2014 के उद्देश्य

5.1 सुनियोजित एवं सुस्थिर (सस्टेनेबल) शहरों का विकास

- (I) शहरों का सुव्यवस्थित, सुनियोजित एवं सुस्थिर विकास सुनिश्चित करना तथा शहरीकरण के स्तर में क्षेत्रीय असमानताओं को दूर कर सन्तुलित शहरीकरण को प्रोत्साहन देना।
- (II) शहरों के सजीव एवं सुरक्षित विकास, सामाजिक सशक्तिकरण तथा पर्यावरण संरक्षण हेतु उच्च घनत्व एवं उच्च एफ.ए.आर. आधारित 'काम्पैक्ट' विकास को बढ़ावा देना।
- (III) शहरों के आन्तरिक भागों में पुनर्विकास एवं पुनर्निर्माण को प्रोत्साहित करना।
- (IV) महायोजना तकनीक में परिवर्तन करते हुए उसे व्यवहारिक एवं वर्कबल बनाने हेतु रणनीति का निर्धारण।
- (V) शहरी-ग्रामीण लिन्केजेज़ का सुदृढीकरण कर ग्रामीण आबादियों को शहरीकरण की मुख्य धारा से जोड़ना।

5.2 आर्थिक क्षमतानुसार आवास

- (I) समाज के समस्त वर्गों, विशेष रूप से नगरीय निर्धनों के लिए, उनकी आर्थिक क्षमतानुसार आवास (अफोर्डेबल हाउसिंग) की उपलब्धता सुनिश्चित करना।
- (II) सार्वजनिक एवं निजी क्षेत्र द्वारा विकसित की जाने वाली नई आवासीय योजनाओं में दुर्बल एवं अल्प आय वर्गों के लिए कास-सब्सिडी के माध्यम से कमशः 10-10 प्रतिशत (न्यूनतम 20 प्रतिशत) आवासों का निर्माण सुनिश्चित करना।

5.3 आवास एवं अवस्थापना विकास हेतु भूमि जुटाव

- (I) भूमि जुटाव, विकास एवं प्रबन्धन हेतु प्रगतिशील भूमि अधिग्रहण नीति बनाना तथा भूमि जुटाव की अन्य पद्धतियों यथा-'लैण्ड पूलिंग' और 'ट्रान्सफरेबल डेवलपमेन्ट राइट्स' को अंगीकृत करना।
- (II) नगरीय विकास हेतु भूमि जुटाव की प्रक्रिया में बाधक विभिन्न अधिनियमों/नियमों में संशोधन एवं प्रक्रियाओं को सरलीकृत करना।

5.4 नगरीय अवस्थापना सुविधाओं का विकास एवं सुदृढीकरण

- (I) महानगरों में मास ट्रान्सपोर्ट सिस्टम को प्रोत्साहित करना।
- (II) केन्द्र, राज्य सरकार एवं स्थानीय अभिकरणों के संसाधनों तथा पी.पी.पी. के आधार पर अवस्थापना विकास योजनाएं क्रियान्वित करना।

5.5 अनुकूल वातावरण का सृजन एवं नियामक सुधार

- (I) आवास सेक्टर में निजी पूँजी-निवेश के प्रोत्साहन के लिए एक दक्ष एवं न्याय संगत प्रणाली का विकास और 'अनुकूल वातावरण' का सृजन करना।
- (II) मानचित्रों के अनुमोदन सरलीकरण एवं ऑन-लाइन अनुमोदन की व्यवस्था को लागू करना।
- (III) भूमि जुटाव हेतु लैण्ड पूलिंग स्कीम तथा ट्रान्सफरेबल डेवलपमेन्ट राइट्स के अंगीकरण के लिए विधिक व्यवस्था करना।



- (IV) विकास शुल्क, नगरीय विकास शुल्क तथा भू-उपयोग परिवर्तन शुल्क को युक्तिसंगत बनाते हुए नियमावलियों का निर्धारण।
- (V) शहरीकरण एवं ग्रामीण क्षेत्रों के संतुलित एवं एकीकृत विकास हेतु नगर एवं ग्राम नियोजन अधिनियम बनाना।
- (VI) किराये के आधार पर आवासों की आपूर्ति बढ़ाने हेतु किराया नियन्त्रण अधिनियम को संशोधित कर इसे अधिकाधिक आवास निर्माणोन्मुखी बनाना।

5.6 संसाधनों में वृद्धि

- (i) अवरस्थापना विकास हेतु भूमि को आर्थिक संसाधन के रूप में उपयोग में लाने के लिए भवन उपविधि/नियमावलियों का पुनरीक्षण/निर्धारण।
- (ii) आवास और अवरस्थापना की आवश्यकताओं को पूरा करने के लिए शासकीय एवं निजी स्रोतों से वित्त को गतिशील बनाना।
- (iii) भूमि की उपलब्धता, वित्त एवं प्रौद्योगिकी की सुलभता में आने वाली कानूनी, वित्तीय और प्रशासनिक बाधाओं को दूर करना।

5.7 'इन्क्लूसिव' विकास

आवास तथा मूलभूत सेवाओं की सुलभता के सम्बन्ध में अनुसूचित जातियों, अनसूचित जनजातियों, अन्य पिछड़े वर्गों, अल्प संख्यकों, विकलांग व्यक्तियों, मलिन वस्ती में निवास करने वालों, फेरी वाले, अनौपचारिक क्षेत्र के अन्य कामगारों तथा समाज के अन्य कमजोर वर्गों की आवश्यकताओं की पूर्ति के लिए प्रयास करना।

5.8 ऊर्जा एवं जल संरक्षण तथा स्वास्थ्यकर पर्यावरण

- (I) प्रदेश की प्रमुख नदियों और प्राकृतिक जलाशयों के 'इको-सिस्टम' का संरक्षण सुनिश्चित करना।
- (II) ऊर्जा के संरक्षण हेतु नगरों के नियोजन, अभिकल्पन एवं निर्माण में अपारम्परिक ऊर्जा स्रोतों के उपयोग के लिए सौर-ऊर्जा के प्रयोग को प्रोत्साहित करना एवं सोलर पैसिव आर्कीटेक्चर को बढ़ावा देना।
- (III) भूगर्भ जल की रिचार्जिंग एवं संरक्षण के लिए रूफ-टॉप रेन वाटर हार्वेस्टिंग, भू-जल रिचार्जिंग तथा वाटर री-साइकिलिंग को प्रभावी रूप से लागू करना।
- (IV) पर्यावरण संरक्षण एवं सुधार हेतु वृक्षारोपण, बड़े पार्कों एवं हरित पट्टियों को प्रोत्साहन देना।

5.9 सार्वजनिक-निजी सहभागिता को प्रोत्साहन

आवास, पर्यावास तथा अवरस्थापना के सतत विकास में सार्वजनिक, निजी एवं सहकारी क्षेत्र के बीच सुदृढ़ सहभागिता बनाना।

5.10 क्षमता सम्वर्द्धन एवं प्रबन्धन सूचना प्रणाली का विकास

शहरी नियोजन तथा आवास एवं अवरस्थापना विकास हेतु क्षमता विकास का सम्वर्द्धन तथा प्रबन्धन सूचना प्रणाली को सशक्त बनाना।



6. राज्य शहरी आवास एवं पर्यावास नीति, 2014 की रणनीति

6.1 नियोजित एवं सुस्थिर (सस्टेनेबल) शहरों का विकास

6.1.1 संतुलित शहरीकरण को प्रोत्साहन

- (I) शहरों का सुनियोजित एवं सुस्थिर विकास सुनिश्चित करने एवं प्रदेश में शहरीकरण के स्तर में क्षेत्रीय असमानताओं को दूर कर संतुलित शहरीकरण को प्रोत्साहन देने हेतु पोटेन्शियल ग्रोथ सेन्टर्स, छोटे एवं मध्यम नगरों के विकास तथा नए उपनगरों/ग्रीन-फील्ड टाउनशिप/इन्टीग्रेटेड टाउनशिप के विकास पर बल दिया जाएगा। इसके अतिरिक्त लखनऊ महानगर हेतु 'स्टेट कैपिटल रीजन' के गठन पर भी विचार किया जाएगा।
- (II) पिछड़े क्षेत्रों में उत्प्रेरित विकास को प्रोत्साहित किया जाएगा तथा शहरी-ग्रामीण 'लिन्केजेज' का सुदृढीकरण किया जाएगा जिससे ग्रामीण क्षेत्रों के विकास को भी गति मिल सके।

6.1.2 नए विकास में मिश्रित उपयोग की अनुमति

- (I) शहरों का सजीव, सुरक्षित एवं एकीकृत विकास सुनिश्चित करने तथा पर्यावरण एवं कृषि भूमि के संरक्षण हेतु नए विकास में उच्च घनत्व एवं एफ.ए.आर. के साथ मिश्रित उपयोग अनुमन्य किया जाएगा। मिश्रित उपयोग के अन्तर्गत दो अथवा अधिक भू-उपयोगों (प्रदूषणकारी एवं संकटमय उपयोगों को छोड़कर) का मिश्रण एक ही भवन में ('हॉरीजनटली' अथवा 'वर्टिकली') अथवा एक ही स्थल पर विभिन्न उपयोगों के एक से अधिक भवनों में अनुमन्य होगा। 'वर्टिकल' मिश्रित उपयोग के अन्तर्गत किसी एक भवन में सामान्यतः विभिन्न तलों पर अलग-अलग भू-उपयोग अर्थात् पुरानी कहावत के अनुसार "नीचे दुकान ऊपर मकान" अनुमन्य होंगे और विशेषकर भूतल पर अधिक सक्रिय उपयोग (यथा-वाणिज्यिक/रिटेल) तथा अनुवर्ती तलों पर कार्यालय/संस्थागत, आवासीय एवं अन्य भू-उपयोग अनुमन्य होंगे, जबकि 'हॉरीजनटल' मिश्रित उपयोग के अन्तर्गत एक ही परियोजना स्थल पर आस-पास स्थित भवनों के समूह में प्रत्येक भवन में अलग-अलग भू-उपयोग होंगे।
- (II) मिश्रित उपयोग निम्न परिस्थितियों में अनुमन्य होगा:-
 - (क) एक्सप्रेसवेज/प्रमुख हाईवेज के साथ प्रस्तावित 'डेवलपमेन्ट नोड्स' में,
 - (ख) 'मास रैपिड ट्रान्जिट सिस्टम (एम.आर.टी.एस.) कॉरीडोर' के साथ 'ट्रॉजिट ओरिएन्टेड डेवलपमेन्ट जोन्स' में,
 - (ग) नए टाउनशिप/इन्टीग्रेटेड टाउनशिप योजनाओं में,
 - (घ) शहरी पुनर्विकास योजनाओं में, और
 - (च) महायोजना/जोनल डेवलपमेन्ट प्लान के अन्तर्गत 'पोटेन्शियल लाकेशन्स' में चिन्हित क्षेत्रों में।
- (III) मिश्रित उपयोग के नियोजन तथा एफ.ए.आर. की अनुमन्यता के लिए शर्तें एवं प्रतिबन्ध निम्नवत् होंगे:-
 - (क) मिश्रित उपयोग हेतु सड़क की न्यूनतम चौड़ाई 30 मीटर होगी।
 - (ख) मिश्रित उपयोग हेतु भूखण्ड का न्यूनतम क्षेत्रफल 4.0 हैक्टेयर (10 एकड़) होगा।



- (ग) स्थल विशेष के 'डेवलपमेन्ट पोटेन्शियल', अवस्थापना सुविधाओं के स्तर एवं स्थानीय आवश्यकताओं के दृष्टिगत मिश्रित उपयोग का नियोजन 'हाई-राईज़'/'लो-राईज़' अथवा दोनों के मिश्रण के रूप में किया जा सकेगा।
- (घ) 'ट्रांजिट ओरिएन्टेड डेवलपमेन्ट' तथा शहरी पुनर्विकास योजनाओं में मिश्रित उपयोग योजना के सम्पूर्ण क्षेत्रफल पर अनुमन्य होगा, जबकि नए टाउनशिप/इन्टीग्रेटेड टाउनशिप योजनाओं, एक्सप्रेसवेज/प्रमुख हाईवेज के साथ चिन्हित डेवलपमेन्ट नोड्स तथा महायोजना/जोनल डेवलपमेन्ट प्लान में टाउनशिप/योजना के अधिकतम 20 प्रतिशत क्षेत्रफल पर मिश्रित उपयोग अनुमन्य होगा।
- (च) मिश्रित उपयोग के लिए विकसित क्षेत्र में कय-योग्य सहित अधिकतम एफ.ए.आर. 3.0 एवं नए/अविकसित क्षेत्र में कय-योग्य सहित अधिकतम 4.0 एफ.ए.आर. इस प्रतिबन्ध के अधीन अनुमन्य होगा कि भौतिक एवं सामाजिक अवस्थापना सुविधाओं (यथा-ड्रेनेज, सीवरेज, जलापूर्ति, विद्युत-आपूर्ति, सालिडवेस्ट मैनेजमेन्ट, पार्क एवं खुले क्षेत्र, शैक्षिक, चिकित्सा एवं सामुदायिक सुविधाओं) का मानकों के अनुसार प्राविधान अनुमन्य एफ.ए.आर. के सापेक्ष प्राप्त होने वाली डेन्सिटी/जनसंख्या के आधार पर किया जाएगा।
- (छ) 'टी.ओ.डी. जोन' के अन्तर्गत विकास के 'पोटेन्शियल' एवं अवस्थापना सुविधाओं की उपलब्धता के आधार पर निर्मित/विकसित क्षेत्र में कय-योग्य सहित अधिकतम एफ.ए.आर. 4.0 एवं नए/अविकसित क्षेत्र में कय-योग्य सहित अधिकतम एफ.ए.आर. 5.0 अनुमन्य होगा।
- (iv) मिश्रित उपयोग के अन्तर्गत विभिन्न उपयोगों का मिश्रण उनकी अनुपातिकता, परस्पर आर्थिक निर्भरता एवं 'परफार्मेंस' मापदण्डों के आधार पर सुनिश्चित किया जाएगा, जिसके लिए प्लानिंग नार्म्स, ज़ोनिंग रेगुलेशन्स एवं बिल्डिंग वाई-लॉज पृथक से बनाए जाएंगे तथा उसके अनुरूप महायोजना/जोनल डेवलपमेन्ट प्लान ज़ोनिंग रेगुलेशन्स को तत्सीमा तक संशोधित किया जाएगा। मिश्रित उपयोग के ज़ोनिंग रेगुलेशन्स का महायोजना ज़ोनिंग रेगुलेशन्स पर अध्यारोही प्रभाव ('ओवरराइडिंग इफेक्ट') होगा।

6.1.3 'ट्रांजिट ओरिएन्टेड डेवलपमेन्ट' (टी.ओ.डी.) को प्रोत्साहन

'मास रैपिड ट्रांजिट सिस्टम' (एम.आर.टी.एस.) 'कारीडोर्स' के साथ 'ट्रांजिट ओरिएन्टेड डेवलपमेन्ट' (टी.ओ.डी.) को प्रोत्साहित किया जाएगा। 'एम.आर.टी.एस.' के प्रभाव क्षेत्र को 'टी.ओ.डी. जोन' के रूप में चिन्हित किया जाएगा और उसके अन्तर्गत मिश्रित उपयोग की सघनता एवं विभिन्न उपयोगों के मिश्रण के सम्बन्ध में 'ट्रांजिट स्टेशन' से दूरी, 'रोड हायरआर्की' एवं 'पब्लिक ट्रान्सपोर्ट' के स्तर को दृष्टिगत रखते हुए 'ज़ोनिंग रेगुलेशन्स' एवं 'बिल्डिंग वाईलाज' निर्धारित किए जाएंगे।

'टी.ओ.डी.' को प्रोत्साहन के फलस्वरूप 'इकोनॉमिक एक्टिविटी' एवं रोजगार सृजन में वृद्धि होगी, भूमि एवं अवस्थापना सुविधाओं का दक्ष व मितव्ययी उपयोग सुनिश्चित होगा, ट्रांजिट मार्गों के माध्यम से रोजगार केन्द्रों, सेवाओं एवं आवास तक पहुंचने के लिए निजी वाहनों के उपयोग में कमी आएगी और 'कन्जेशन', वायु प्रदूषण एवं शहरी प्रसार, इत्यादि समस्याओं का भी समाधान सुनिश्चित हो सकेगा।

6.1.4 पुनर्विकास एवं सघनीकरण को प्रोत्साहन

- (1) शहरों के निर्मित/विकसित क्षेत्रों में 'नॉन-कन्फार्मिंग' भू-उपयोगों की भूमि, रिक्त तथा 'अन्डरयूटिलाईज़्ड' भूमि जिसका क्षेत्रफल 1.0 हैक्टेयर एवं अधिक हो, ऐसी



भूमियों के अन्तर्गत निर्मित-योग्य तल क्षेत्रफल के सम्बर्द्धन, पार्क एवं खुले क्षेत्र, पार्किंग एवं अन्य जनसुविधाओं के प्राविधान हेतु विकासकर्ताओं को 'इन्सेन्टिव' (यथा-उच्च/मिश्रित भू-उपयोग, उच्च घनत्व एवं एफ.ए.आर., भूखण्ड आमेलन, इत्यादि) के लिए प्राविधान किए जाएंगे।

- (II) शहरी क्षेत्रों में 1.0 हैक्टेयर से कम भूमि जिस पर रूग्ण उद्योग, बस टर्मिनल/डिपो, इत्यादि विद्यमान हैं, ऐसी भूमियों की स्थिति एवं मार्केट 'पोटेन्शियल' को दृष्टिगत रखते हुए महायोजना भू-उपयोग के अनुसार अथवा परिवर्तन अनुमत्य करते हुए उसके इष्टतम उपयोग हेतु पुनर्निर्माण की अनुमति दी जाएगी।
- (III) उपरोक्त प्रस्तर-6.1.4 के क्रमांक (I) एवं (II) में इंगित रणनीति के अनुसार सार्वजनिक, निजी एवं सहकारी क्षेत्र की योजनाओं/टाउनशिप के ले-आउट प्लान्स को पुनरीक्षित करने की अनुमति होगी, ताकि 'अन्डर यूटिलाइज़्ड' भूमि का पुनर्विकास के माध्यम से समुचित उपयोग सुनिश्चित हो सके। पुनर्विकास के फलस्वरूप निर्माण-योग्य भूमि, हरित क्षेत्र, पार्किंग एवं अन्य जनसुविधाओं की आपूर्ति में वृद्धि होगी। नई मार्केट डिमान्ड एवं जनसंख्या वृद्धि के दृष्टिगत पुनर्विकास के फलस्वरूप शहरों के पुराने क्षेत्रों की रिहायशी प्रयोजन एवं व्यवसाय के संचालन हेतु उपयुक्तता बनी रहेगी।
- (IV) पुनर्विकास के अन्तर्गत उदाहरणार्थ निम्न प्रकृति के क्षेत्र शामिल हो सकते हैं:-
- (क) रूग्ण/बन्द पड़ी औद्योगिक इकाईयां तथा ऐसी औद्योगिक इकाईयाँ जिन्हें पुनर्वासित करने का निर्णय शासन अथवा बी.एफ.आई.आर. द्वारा लिया जाता है, से अध्यासित भूमि।
- (ख) उत्तर प्रदेश राज्य औद्योगिक विकास निगम, सिंचाई विभाग तथा अन्य विभागों की रिक्त/अप्रयुक्त भूमियां।
- (ग) ऐसी औद्योगिक इकाईयां, जो प्रदूषण अथवा पर्यावरणीय कारणों से 'नॉन-कन्फार्मिंग' हों अथवा विस्तार हेतु भूमि की अधिक आवश्यकता होने के कारण अन्यत्र/वाह्य क्षेत्रों में पुनर्स्थापन की इच्छुक हों।
- (घ) ऐसे क्षेत्र जिनकी संरचनात्मक दशा निम्न स्तरीय/दयनीय हो, भूमि का 'सब-ऑप्टिमल' उपयोग हो, भीड़युक्त तथा पर्याप्त अवरस्थापना सुविधाओं एवं सेवाओं से वंचित हों।
- (च) अन्य 'नॉन-कन्फार्मिंग' उपयोग यथा-कारागार, बस टर्मिनल/डिपो, आदि जो कि शहरों के घने बसे/भीड़ वाले क्षेत्रों में स्थित हैं।
- (V) पुनर्विकास हेतु मानक तथा अन्य शर्तें एवं प्रतिबन्ध निम्नवत् होंगे:-
- (क) पुनर्विकास योजना के लिए भूमि का न्यूनतम क्षेत्रफल 1.0 हैक्टेयर होगा।
- (ख) पुनर्विकास योजनाएं शासकीय अभिकरणों, निजी विकासकर्ताओं, भू-स्वामियों एवं सहकारी आवास समितियों द्वारा अपने स्वामित्व की भूमि पर बनाई जा सकेंगी।
- (ग) पुनर्विकास योजना के कियान्वयन हेतु पुराने/जीर्ण भवनों के ध्वस्तीकरण की सक्षम स्तर से अनुमति देय होगी।
- (घ) पट्टागत लीजहोल्ड भूमि, पट्टागत नजूल भूमि, 'इम्पूवमेन्ट ट्रस्ट' की पट्टागत भूमि, राजस्व की भूमि, औद्योगिक भूमि, शासकीय अभिकरणों द्वारा पट्टे पर आवंटित भूमि तथा अन्य विभागों की पट्टागत भूमि पर भी



पुनर्विकास योजना अनुमन्य होगी, परन्तु अवैध कब्जों से अन्तर्ग्रस्त किसी प्रकार की भूमि पर पुनर्विकास अनुमन्य नहीं होगा।

- (च) पुनर्विकास योजना बनाने हेतु पट्टागत भूमि को सर्वप्रथम फी-होल्ड कराना अनिवार्य होगा। फी-होल्ड कराने और पुनर्विकास योजना बनाने हेतु समकालिक रूप से कार्यवाही की जा सकेगी। विभिन्न प्रकार की पट्टागत भूमि के 'फी-होल्ड' हेतु अलग से प्रकिया निर्धारित की जाएगी।
- (छ) पुनर्विकास हेतु पात्र विभिन्न प्रकृति की भूमियों का उप-विभाजन करने पर पुनर्विकास की अनुमति नहीं होगी।
- (ज) पुनर्विकास योजना के अन्तर्गत निजी स्वामित्व की भूमियों हेतु निम्नवत् भू-उपयोग अनुमन्य होगा:-

भूमि का क्षेत्रफल (हैक्टेयर)	भू-उपयोग / अंश (प्रतिशत)		
	सड़कें तथा पार्क एवं खुले क्षेत्र	शासकीय अभिकरण का अंश	भू-स्वामी का अंश
1-5	30	25	45
5 से अधिक	30	20	50

- (झ) शहरों के अन्दर स्थित ऐसे प्रदूषणकारी / खतरनाक औद्योगिक इकाइयां, जो प्रदूषण के दृष्टिकोण से मानवीय स्वास्थ्य तथा सुरक्षा के लिए हानिकारक हैं, को जनहित में शहरों के बाहर स्थानान्तरित करने का प्रयास किया जायेगा, जिसके लिए पुनर्विकास योजनान्तर्गत भू-स्वामी का अंश उक्त तालिका में निर्धारित अंश से 5 प्रतिशत अधिक होगा तथा शासकीय अभिकरण का अंश तदनुसार 5 प्रतिशत कम होगा।
- (ट) ले-आउट प्लान के अन्तर्गत शासकीय अभिकरण के अंश की गणना भूमि के क्षेत्रफल को दृष्टिगत रखते हुए 'टेलिस्कोपिक' ढंग से की जाएगी।
- (ठ) सड़कें, पार्क एवं खुले क्षेत्र तथा शासकीय अभिकरण का अंश और ले-आउट प्लान प्राधिकरण द्वारा निर्धारित किए जाएंगे, ताकि उक्त भूमि पहुँच एवं उपयोग की दृष्टि से उपयुक्त लोकेशन में हो।
- (VI) पुनर्विकास योजनान्तर्गत विकासकर्ताओं को अनुमन्य 'इन्वेस्टिव' तथा अन्य शर्तें एवं प्रतिबन्ध निम्नवत् होंगे:-
- (क) भूमि के उच्च उपयोग / मिश्रित उपयोग की अनुमति के लिए निःशुल्क भू-उपयोग परिवर्तन किया जाएगा।
- (ख) विकासकर्ता / भूस्वामी को बेसिक एफ.ए.आर. का 25 प्रतिशत अतिरिक्त एफ.ए.आर. निःशुल्क तथा 'ग्रीन बिल्डिंग' बनाए जाने की दशा में 5 प्रतिशत अतिरिक्त एफ.ए.आर. निःशुल्क अनुमन्य होगा।
- (ग) ले-आउट प्लान के प्रयोजनार्थ भूमि / सम्पत्तियों के 'अमलगमेशन' की अनुमति होगी।
- (घ) विकासकर्ता द्वारा भू-उपयोग परिवर्तन शुल्क एवं अतिरिक्त एफ.ए.आर. के एवज़ में पार्क एवं खुले क्षेत्रों के अन्तर्गत आने वाली भूमि एवं शासकीय अभिकरणों के अंश की भूमि निःशुल्क एवं निर्विवाद हस्तान्तरित की जाएगी।

- (च) पुनर्विकास योजना हेतु चयनित ऐसी भूमि जिस पर निवास कर रहे अध्यासियों का विधिक स्वामित्व हो, को न्यूनतम 25 वर्गमीटर निर्मित तल क्षेत्रफल की निःशुल्क वैकल्पिक आवास की व्यवस्था की जाएगी।
- (छ) विकासकर्ता/भू-स्वामी द्वारा पुनर्विकास योजना के अनुमोदन के समय शासकीय अभिकरण को भू-स्वामी की भूमि के अंश के सापेक्ष प्रचलित नियमों के अनुसार विकास शुल्क एवं अन्य शुल्क देय होंगे।

6.1.5 अनियोजित क्षेत्रों का सुनियोजित विकास

शहरों के ऐसे क्षेत्र, जो विकास प्राधिकरण/आवास एवं विकास परिषद अथवा निजी/सहकारी क्षेत्र की योजनाओं से आच्छादित नहीं हैं अर्थात् सुनियोजित विकास से वंचित हैं, के नियोजन एवं विकास पर विशेष ध्यान दिया जाएगा। ऐसे क्षेत्रों में भू-स्वामियों को भूमि जुटाव, सम्पत्ति आमेलन, पुनर्विकास, नियमितीकरण, आदि की सुविधाएं प्रदान कर विकास एवं निर्माण करने हेतु प्रोत्साहित किया जाएगा, ताकि नागरिकों के जीवन की गुणवत्ता में सुधार हो सके और ऐसे क्षेत्रों को शहर की मुख्य धारा से जोड़ा जा सके।

6.1.6 महायोजना हेतु रणनीति

- (1) महायोजना तकनीक में परिवर्तन करते हुए उसे व्यवहारिक एवं 'वर्कबल' बनाने हेतु निम्न रणनीति अपनाई जाएगी:-
- (क) महायोजना मानचित्र (वर्तमान एवं प्रस्तावित भू-उपयोग) अद्यतन सैटेलाइट इमेजरी के आधार पर बनाए जाएंगे, जो 'जी.पी.एस./जी.आई.एस. इनेवल्ड' होंगे तथा स्थलीय पुष्टि के माध्यम से महायोजना प्रस्तावों को राजस्व सजरा मानचित्र पर 'सुपरइम्पोज' किया जाएगा, ताकि उनकी प्रामाणिकता बनी रहे और स्थल पर महायोजना प्रस्तावों का चिन्हीकरण सम्भव हो सके।
- (ख) महायोजना भू-उपयोगों की श्रेणियों को मानकीकृत करते हुए एकरूपता की दृष्टि से सम्पूर्ण प्रदेश में प्रमुख भू-उपयोगों की एक समान श्रेणियां रखी जाएंगी। इसके अतिरिक्त लैण्डयूज प्लानिंग सम्बन्धी अद्यतन मानकों को अपनाया जाएगा तथा महायोजना मार्गों की चौड़ाई ('राइट-आफ-वे') इण्डियन रोड कांग्रेस के मानकों के अनुसार निर्धारित करने के साथ-साथ विभिन्न 'हायरआर्की' के मार्गों के दोनों ओर एवं उनके 'सेन्ट्रल वर्ज/मीडियन' पर ग्रीन बेल्ट के प्राविधान के लिए भी मानक निर्धारित किए जाएंगे।
- (ग) महायोजनान्तर्गत आर्थिक क्रिया-कलापों की योजना (जो सस्टेनेबिलिटी आधारित हो), 'सिटी मोबिलिटी प्लान', 'इन्फ्रास्ट्रक्चर प्लान' (जो लैण्डयूज प्लान से एकीकृत हो), 'इन्क्लूसिव प्लान' (विशेष रूप से रैन वसेरा, फेरी वाले, वृद्धाश्रम, अनाथालय, कार्यकारी महिलाओं के लिए 'हॉस्टल', शारीरिक रूप से अशक्त व्यक्तियों के लिए सुविधाएं, इत्यादि), 'पैरी-अर्बन' क्षेत्रों के नियोजन हेतु योजना तथा पर्यावरण संरक्षण योजना का समावेश किया जाएगा। महायोजना के विभिन्न कार्यान्वयनों का परस्पर एवं वित्त पोषण से 'इन्टीग्रेशन' सुनिश्चित किया जायेगा तथा महायोजना मार्गों और नगर स्तरीय अवस्थापना सुविधाओं के कियान्वयन हेतु कार्य-योजना एवं 'फाइनेन्सिंग प्लान' बनाये जाएंगे।
- (घ) महायोजना की संरचना में विभिन्न 'स्टेकहोल्डर्स' से व्यापक विचार-विमर्श की व्यवस्था एवं 'पार्टिसिपेटरी प्लानिंग एप्रोच' को अपनाया जाएगा।

- (च) महायोजना लागू होने के फलस्वरूप भूमि मूल्य में उत्पन्न विषमताओं के निराकरण हेतु 'उच्च उपयोग' में प्रस्तावित भूमि के स्वामियों से 'नगरीय उपयोग शुल्क' उद्ग्रहीत करने हेतु विधिक व्यवस्था की जाएगी। इसके अतिरिक्त ऐसे भू-स्वामी जिनकी भूमि महायोजना में हरित क्षेत्रों/ग्रीन वेल्ड और जन सुविधाओं के लिए आरक्षित है, को शासकीय अभिकरण के पक्ष में निःशुल्क समर्पित किए जाने की दशा में उक्त भूमि के सापेक्ष सम्बन्धित भू-स्वामियों को आवासीय उपयोग का 'ट्रान्सफरेबल डेवलपमेन्ट राइट्स' प्रदान करने की व्यवस्था की जाएगी।
- (छ) कृषि क्षेत्र में कतिपय उपयोगों, उदाहरणस्वरूप वृहद उद्योग, एस.ई.जेड, उच्च स्तरीय शैक्षिक एवं चिकित्सा सुविधाएं/संस्थाएं, एम्प्लूमेंट पार्क, कृषि आधारित उत्पादों की 'प्रोसेसिंग' एवं स्टोरेज से सम्बन्धित किराएं/सुविधाएं यथा-फ्लोर मिल, राइस मिल, कोल्ड स्टोरेज, वेयर हाउसिंग, आदि के लिए भू-उपयोग परिवर्तन की बाधयता को समाप्त करते हुए 'इम्पैक्ट फीस' के भुगतान पर अनुमति देने हेतु महायोजना जोनिंग रेगुलेशन में प्राविधान किए जाएंगे।
- (ज) महायोजना में भू-उपयोग अथवा मार्गों के 'एलाइनमेन्ट' से सम्बन्धित त्रुटियों/विसंगतियों के निराकरण हेतु सुसंगत अधिनियम के अधीन प्रक्रिया का अनुपालन करते हुए अथवा जॉनल डेवलपमेन्ट प्लान के माध्यम से कार्यवाही सुनिश्चित की जाएगी।
- (झ) महायोजना मार्गों के विस्तार/निर्माण हेतु चरणबद्ध रूप से भूमि अधिग्रहण एवं मार्गों का निर्माण सुनिश्चित करने के लिए विकास प्राधिकरणों को उत्तरदायी बनाया जाएगा।
- (ट) विकास प्राधिकरण द्वारा अन्य अवस्थापना सुविधाओं के विकास हेतु सम्बन्धित विभागों/अभिकरणों (यथा-नगर निगम, जल निगम, सूडा, लोक निर्माण, आदि) से समन्वय स्थापित कर कार्य-योजना एवं 'फाइनेन्सिंग प्लान' बनाया जाएगा। उक्त कार्य-योजना के अनुश्रवण हेतु राज्य स्तर पर एक अनुश्रवण समिति का गठन किया जाएगा।
- (ठ) अवस्थापना सुविधाओं के विकास हेतु 'रिसोर्स मोबीलाइजेशन' के लिए भूमि को संसाधन के रूप में उपयोग करने पर विशेष बल दिया जाएगा, ताकि 'सेल्फ-सस्टेनिंग' विकास सुनिश्चित हो सके।

6.2 भूमि जुटाव एवं प्रबन्धन

6.2.1 भूमि अधिग्रहण हेतु नई नीति

भूमि अधिग्रहण/जुटाव के लिए भू-अर्जन की प्रक्रिया में सरलीकरण करते हुए शहरी विकास में किसानों/भू-स्वामियों की भागीदारी सुनिश्चित करने हेतु प्रगतिशील भूमि अधिग्रहण नीति बनाई जाएगी। नई नीति के अन्तर्गत सामाजिक प्रभाव मूल्यांकन की प्रक्रिया में यथासम्भव जनसहभागिता बढ़ाई जाएगी और प्रतिकर व्यवस्था तथा विस्थापित व्यक्तियों के पुनर्वास एवं पुनर्स्थापन हेतु समुचित प्राविधान किए जाएंगे।

6.2.2 लैण्ड पूलिंग स्कीम

- (1) सामान्य रूप से भूमि अधिग्रहण अधिनियम के माध्यम से भूमि का अधिग्रहण किया जाना कठिन होता जा रहा है। इसमें कभी-कभी लम्बे विधिक विवाद भी हो जाते हैं तथा भूमि प्राप्त करने में विलम्ब हो जाता है। अतः राज्य सरकार की कल्याणकारी नीति के अन्तर्गत भूमि प्राप्त करने के बहुत से विकल्पों में से किसानों

से उनकी सहमति एवं भागीदारी के आधार पर भूमि की लैण्ड पूलिंग का भी प्रयास किया जाएगा। जो किसान अपनी सहमति एवं स्वेच्छा से विकास प्राधिकरणों, आवास एवं विकास परिषद तथा निजी क्षेत्र के विकासकर्ताओं के साथ सहयोग कराना चाहते हैं, उसमें किसानों की भूमि की पूलिंग कर विकास योजनाओं के लिए उपयोग किया जा सकेगा। इस हेतु किसानों और विकासकर्ताओं के मध्य जो भी व्यवहारिक शर्तें एवं प्रतिबन्ध होंगे, उन्हें सक्षम स्तर से निर्धारित किया जाएगा। किसानों की भूमि के मूल्यांकन के सम्बन्ध में भी स्थानीय स्तर पर फार्मूला विकसित किया जाएगा। देश के कुछ विकसित राज्यों जैसे गुजरात, महाराष्ट्र, आदि में लैण्ड पूलिंग स्कीम के प्रयोग किए जा रहे हैं, जो लोकप्रिय भी हो रहे हैं। अतः विकासकर्ता संस्थाएं आवास एवं अवस्थापना विकास के क्षेत्र में इस प्रकार के प्रयोग कर सकती हैं। इसके लिए आवश्यकतानुसार राज्य सरकार की ओर से प्रोत्साहन दिया जाएगा।

- (II) लैण्ड पूलिंग के अधीन विकास/पुनर्विकास हेतु चयनित भूमि के समस्त भू-स्वामियों की भूमियों की पूलिंग करके विकास प्राधिकरण द्वारा ले-आउट प्लान बनाया जाता है एवं भूमि का अधिग्रहण किए बिना अवस्थापना विकास किया जाता है। ले-आउट प्लान के अन्तर्गत सड़कें, अवस्थापना सुविधाएं, पार्क एवं खुले क्षेत्र, सामुदायिक सुविधाएं, इत्यादि के लिए भूमि आरक्षित की जाती है तथा भूमि का कुछ अंश प्राधिकरण द्वारा अवस्थापना विकास व्यय के वहन हेतु उपयोग में लाया जाता है, जबकि पुनर्गठित भूखण्ड, जिनका मूल्य अवस्थापना विकास के फलस्वरूप बढ़ेगा, सम्बन्धित भू-स्वामियों को उनके स्वामित्व की भूमि के अनुपात में पुनर्आवंटित किए जाते हैं तथा जनसुविधाओं के रूप में आरक्षित भूमि प्राधिकरण को निःशुल्क हस्तान्तरित की जाती है। इस पद्धति के अधीन भू-स्वामियों के सहयोग से सुनियोजित नगरीय विकास सुनिश्चित हो सकेगा और भूमि अधिग्रहण के लिए किसी प्रकार के वित्त पोषण की आवश्यकता नहीं होगी।
- (III) लैण्ड पूलिंग स्कीम हेतु नियोजन सम्बन्धी मानक निम्नवत् होंगे:-
- (क) लैण्ड पूलिंग स्कीम के लिए भूमि का न्यूनतम क्षेत्रफल 4.0 हेक्टर (10 एकड़) होगा।
- (ख) योजनान्तर्गत पार्क एवं खुले क्षेत्र (न्यूनतम 10 प्रतिशत), सड़कें, पार्किंग तथा सामुदायिक सुविधाओं के लिए न्यूनतम 35 प्रतिशत भूमि आरक्षित की जाएगी।
- (ग) भू-स्वामियों/किसानों तथा प्राधिकरण का अंश, योजना की लोकेशन, भू-उपयोग, एफ.ए.आर. तथा विकास कार्यों के स्तर को देखते हुए स्थानीय स्तर पर प्राधिकरण द्वारा निर्धारित किया जाएगा, परन्तु भू-स्वामियों को पुनर्गठित भूखण्डों के रूप में दी जाने वाली विकसित भूमि किसी भी दशा में 25 प्रतिशत से कम नहीं होगी। भू-स्वामियों को आवंटित की जाने वाली विकसित भूमि का आवासीय-सह-व्यवसायिक उपयोग अनुमत्त होगा, जिसके व्यवसायिक उपयोग की कोई सीमा नहीं होगी।
- (घ) भू-स्वामियों को आवंटित की जाने वाली विकसित भूमि के लिए विकास शुल्क देय नहीं होगा।

6.2.3 किसानों से सीधे भूमि क्रय व्यवस्था

भूमि जुटाव हेतु यह भी विकल्प अनुमत्त होगा कि विकास प्राधिकरण, आवास एवं विकास परिषद व अन्य सरकारी/अर्द्ध-सरकारी संस्थाएँ अपनी योजनाओं के लिए भू-स्वामियों से वार्ता कर सीधे भूमि क्रय कर सकते हैं।

6.2.4 ट्रान्सफर्रेबल डेवलपमेन्ट राइट्स

- (I) महायोजना में जनसुविधाओं हेतु आरक्षित भूमि के एवज़ में ऐसे भू-स्वामियों को 'ट्रान्सफर ऑफ डेवलपमेन्ट राइट्स' (टी.डी.आर.) के रूप में प्रतिकर का भुगतान किया जाता है तथा भू-स्वामी द्वारा ऐसी भूमि स्थानीय अभिकरण को जन सुविधाओं के विकास हेतु निःशुल्क समर्पित की जाती है। भू-स्वामी को प्रदत्त 'डेवलपमेन्ट राइट्स सर्टिफिकेट' (डी.आर.सी.) के अनुसार उस भूमि के लिए अनुमन्य तल क्षेत्रफल अनुपात (एफ.ए.आर.) को अन्यत्र उपयोग में लाया जा सकता है अथवा भू-स्वामी उक्त तल क्षेत्रफल को पूर्ण अथवा आंशिक रूप से किसी दूसरे व्यक्ति को भी हस्तान्तरित कर सकता है तथा डी.आर.सी. को कय करने वाला व्यक्ति अतिरिक्त तल क्षेत्रफल के अनुसार अपनी भूमि पर निर्माण कर सकता है।
- (II) टी.डी.आर. की अनुमन्यता हेतु शर्तें एवं प्रतिबन्ध निम्नवत् होंगे:-
 - (क) महायोजना/जोनल डेवलपमेन्ट प्लान के अन्तर्गत सड़क निर्माण/विस्तार अथवा पार्क एवं खुले क्षेत्र हेतु आरक्षित भूमि, जिसका न्यूनतम क्षेत्रफल 2000 वर्गमीटर है, के लिए टी.डी.आर. अनुमन्य होगा।
 - (ख) सड़क चौड़ीकरण अथवा पार्क एवं खुले स्थल के सापेक्ष उत्पन्न होने वाले टी.डी.आर. के प्रयोजनार्थ सम्बन्धित भू-स्वामी को अनुमन्य किया जाने वाला तल क्षेत्रफल, शासकीय अभिकरण को निःशुल्क एवं निर्विवाद समर्पित की जाने वाली भूमि के क्षेत्रफल के समतुल्य होगा।
 - (ग) टी.डी.आर. का उपयोग ऐसे भूखण्डों पर किया जा सकेगा, जहां कय-योग्य एफ.ए.आर. अनुमन्य हो एवं इसका उपयोग कय-योग्य एफ.ए.आर. की अधिकतम सीमा तक अनुमन्य होगा।
 - (घ) टी.डी.आर. को विकास क्षेत्र के अन्तर्गत विभिन्न भू-उपयोगों में उपयोग करने हेतु 'टी.डी.आर.' उपविधि के अन्तर्गत गुणांक निर्धारित किए जाएंगे।
 - (च) टी.डी.आर. बाईलाज़ लागू होने पर भवन निर्माण एवं विकास उपविधि में प्राविधानित 'कम्पेन्सेटरी' एफ.ए.आर. की वर्तमान व्यवस्था समाप्त मानी जाएगी।

6.2.5 भूमि जुटाव हेतु अन्य उपाय

- (I) विनियमित क्षेत्र, विकास क्षेत्र, विशेष विकास क्षेत्र तथा उ.प्र. आवास एवं विकास परिषद द्वारा अधिसूचित क्षेत्र के अन्तर्गत आवासीय योजनाओं/टाउनशिप के विकास के लिए भूमि जुटाव की प्रक्रिया सुविधाजनक बनाने हेतु उत्तर प्रदेश जमीनदारी उन्मूलन एवं भूमि सुधार अधिनियम, 1950 की धारा-154 में यथोचित संशोधन किया जाएगा।
- (II) विभिन्न अधिसूचित क्षेत्रों के अन्तर्गत स्थित ग्राम समाज की ऐसी भूमि, जो उत्तर प्रदेश जमीनदारी उन्मूलन एवं भूमि सुधार अधिनियम, 1950 की धारा-117 से आच्छादित है, के पुनर्ग्रहण एवं शासकीय अभिकरण के पक्ष में हस्तान्तरण हेतु जिलाधिकारी को तथा धारा-132 से आच्छादित भूमि के पुनर्ग्रहण एवं हस्तान्तरण हेतु मण्डलायुक्त को अधिकारों के प्रतिनिधायन पर विचार किया जायेगा। इसके अतिरिक्त स्थानीय निकाय के प्रबन्धन में निहित ग्राम समाज की भूमि के सम्बन्ध



में नगर आयुक्त/अधिकासी अधिकारी द्वारा जारी अनापत्ति प्रमाण-पत्र के आधार पर पुनर्ग्रहण हेतु कार्यवाही की जाएगी।

- (III) सुनियोजित विकास अथवा किसी आवासीय योजना हेतु चिन्हित भूमि के मध्य स्थित ग्राम सभा भूमि का पुनर्ग्रहण कर सम्बन्धित प्राधिकरण के माध्यम से विकासकर्ता को हस्तान्तरित की जाएगी। इसकी प्रक्रिया का सरलीकरण करते हुए उपरोक्तानुसार अधिकार जिलाधिकारी/मण्डलायुक्त को प्रतिनिधानित किए जाएंगे।
- (IV) किसी योजना के मध्य स्थित राजकीय विभागों की भूमि को भी हस्तान्तरित करने सम्बन्धी प्रस्ताव प्राधिकरण के माध्यम से प्राप्त होने पर सम्बन्धित राजकीय विभाग द्वारा 60 दिन के अन्दर निर्णय लिया जाएगा।
- (V) गांव सभाओं तथा स्थानीय प्राधिकारियों में निहित सार्वजनिक उपयोग की भूमि के पुनर्ग्रहण के सम्बन्ध में राजस्व अनुभाग, उत्तर प्रदेश शासन के शासनादेश संख्या: 1678/एफ-1/2004-1-1(10)/2002-15-रा.1, दिनांक 30 जून, 2004 तथा समसंख्यक शासनादेश दिनांक 29.10.2004 के अधीन सामान्य सिद्धान्तों का निर्धारण किया गया है। उक्त शासनादेश निजी क्षेत्र के साथ-साथ सरकारी विभागों के लिए पुनर्ग्रहीत की जाने वाली भूमि पर भी लागू है, जिनका प्रभावी अनुपालन सुनिश्चित कराया जाएगा।
- (VI) दुर्लभ शहरी भूमि का समुचित उपयोग करने एवं कृषि-योग्य भूमि का संरक्षण सुनिश्चित करने के उद्देश्य से भूखण्डीय विकास के स्थान पर गुप हाउसिंग/बहुमंजिले विकास को बढ़ावा दिया जाएगा, जिस हेतु निर्मित/विकसित क्षेत्र में 'पोटेन्शियल लोकेशन' में स्थित ऐसी रिक्त भूमियाँ, जिनका क्षेत्रफल 4.0 हेक्टेयर एवं अधिक हो और जो न्यूनतम 30 मीटर चौड़ी सड़क पर स्थित हो, के लिये कय योग्य एफ.ए.आर. सहित 3.0 एफ.ए.आर. अनुमन्य किया जाएगा।
- (VII) सार्वजनिक/शासकीय अभिकरणों की भूमि को अतिक्रमण एवं अवैध कब्जों से मुक्त कराया जाएगा, ताकि आवास एवं अन्य योजनाओं हेतु भूमि उपलब्ध हो सके।
- (VIII) विकास प्राधिकरणों तथा आवास एवं विकास परिषद में भूमि के अभिलेखों का आधुनिकीकरण किया जाएगा, जिस हेतु जी.आई.एस. आधारित 'लैण्ड रिकार्ड सिस्टम' को अपनाया जाएगा, जिसमें समस्त प्रकार के स्वामित्व की भूमियों के सम्बन्ध में उनकी स्थिति, भूखण्ड/खसरा संख्या एवं क्षेत्रफल, वर्तमान भू-उपयोग, महायोजनानुसार भू-उपयोग तथा भूमि-मूल्य, इत्यादि के सम्बन्ध में अद्यावधिक सूचनाएं रखी जाएंगी।

6.3 नगरीय निर्धनों हेतु 'अफोर्डेबल हाउसिंग'

'हाउसिंग' का तात्पर्य एक छत से अधिक-पर्याप्त स्थान, नागरिक सुविधाएं, भू-स्वामित्व की सुरक्षा, संरचनात्मक स्थिरता, प्रकाश एवं संवातन, सुरक्षा, गोपनीयता, कार्यस्थल तक पहुंच की सुविधा, आदि जो 'अफोर्डेबल' लागत पर उपलब्ध हों, से है। जबकि 'अफोर्डेबल' का तात्पर्य केवल वित्त से सम्बन्धित न होकर 'लिवेबिलिटी', रवीकार्यता, 'इन्क्लूसिवनेस' और 'सस्टेनेबिलिटी' से भी है। 'अफोर्डेबल हाउसिंग' (विशेषकर आर्थिक दृष्टि से दुर्बल एवं अल्प आय वर्गों के लिए) मुहैया कराना सरकार का सामाजिक दायित्व है एवं एक बड़ी चुनौती है। नगरीय निर्धनों विशेष रूप से आर्थिक दृष्टि से दुर्बल आय वर्ग एवं अल्प आय वर्ग हेतु 'अफोर्डेबल हाउसिंग' मुहैया कराने हेतु भूमि की आपूर्ति, अवस्थापना विकास, नियोजन एवं



भवन निर्माण के मानकों, निर्माण सामग्री, वित्तीय व्यवस्था, आदि में सामन्जस्य स्थापित करते हुए निम्नानुसार बहुआयामी रणनीति अपनाई जाएगी:-

6.3.1 ई.डब्ल्यू.एस. एवं एल.आई.जी. हाउसिंग नीति का क्रियान्वयन

नगरीय निर्धनों के लिए 'कास-सब्सिडी' के माध्यम से 'अफोर्डेबल हाउसिंग' मुहैया कराने हेतु राज्य सरकार की नीति के अनुसार सार्वजनिक, निजी एवं सहकारी क्षेत्र की नई आवासीय योजनाओं में आर्थिक दृष्टि से दुर्बल एवं अल्प आय वर्ग के परिवारों को कमशः 10-10 प्रतिशत (कुल 20 प्रतिशत) आवासों का निर्माण सुनिश्चित किया जाएगा।

6.3.2 केन्द्र पुरोनिधानित योजनाओं से कन्वर्जेन्स

- (I) केन्द्र पुरोनिधानित 'अफोर्डेबल हाउसिंग इन पार्टनरशिप' योजना के माध्यम से भी नगरीय निर्धनों को किफायती आवास मुहैया कराए जाएंगे।
- (II) राजीव आवास योजना के अन्तर्गत शहरों को स्लममुक्त बनाने हेतु मलिन वस्ती पुनर्वास योजना क्रियान्वित की जाएगी। इस योजना के अधीन शहरी गरीबों के लिए 'टेन्थोर' की सुरक्षा व्यवस्था, किफायती कीमत पर मकान की उपलब्धता और मौलिक सुविधाओं के प्राविधान सहित स्व-स्थानीय (इन-सिटु) मलिन वस्तियों की पुनर्वास योजनाओं का क्रियान्वयन किया जाएगा।
- (III) दुर्बल एवं अल्प आय वर्गों की आवासीय योजनाओं के क्रियान्वयन में केन्द्र पुरोनिधानित तथा राज्य सरकार के विभिन्न विभागों यथा-आवास एवं शहरी नियोजन, नगर विकास, नगरीय रोजगार एवं गरीबी उन्मूलन/सूडा, समाज कल्याण, चिकित्सा एवं स्वास्थ्य, गृह विभाग, लोक निर्माण विभाग, आदि के आय-व्ययक में प्राविधानित धनराशि का 'कन्वर्जेन्स' सुनिश्चित करते हुए योजनाएं क्रियान्वित की जाएंगी, ताकि विभिन्न विभागों के वित्तीय संसाधनों का समेकित उपयोग सुनिश्चित हो सके।

6.3.3. वित्तीय प्रोत्साहन/रियायतें

- (I) आवास निर्माण में निर्धन वर्ग के लाभार्थियों का योगदान सुनिश्चित करते हुए उनके लिए वित्तीय संस्थाओं/बैंकों से सरती दर पर सीधे ऋण (माइक्रो फाइनेन्स) उपलब्ध कराने हेतु प्रयास किया जाएगा।

6.3.4 विविध उपाय

- (I) अनधिकृत कालोनियों में निवास कर रहे परिवारों के जीवन की गुणवत्ता में उत्थान हेतु ऐसी कालोनियों के नियमितीकरण एवं उनमें मूलभूत सुविधाओं के प्राविधान के लिए योजनाएं क्रियान्वित की जाएंगी।
- (II) निर्माण की अल्प-लागत प्रौद्योगिकी को अपनाया जाएगा, जिसमें राजगीरों एवं भवन निर्माण से सम्बन्धित अन्य श्रमिकों के प्रशिक्षण की व्यवस्था की जाएगी और आधुनिक प्रौद्योगिकी के समुचित प्रयोगों द्वारा पारम्परिक कौशल को प्रोत्साहित किया जाएगा।
- (III) शासकीय अभिकरणों द्वारा सुनियोजित ढंग से स्वावलम्बी आवास निर्माण (सेल्फ-हेल्प-हाउसिंग) को प्रोत्साहित किया जाएगा तथा भवन निर्माण की प्रक्रिया में सामुदायिक सहभागिता बढ़ाई जाएगी।
- (IV) निजी पूंजी निवेश के माध्यम से 'अफोर्डेबल हाउसिंग' की आपूर्ति में वृद्धि करने हेतु सुविधाजनक वातावरण के सृजन के लिए विनियामिक प्रक्रियाओं की समीक्षा कर



उन्हें सरलीकृत किया जाएगा तथा 'अफोर्डेबल हाउसिंग' परियोजनाओं के लिए घनत्व में वृद्धि की जाएगी।

- (v) आवास एवं विकास परिषद तथा विकास प्राधिकरणों को निजी क्षेत्र की बहुसहभागिता के साथ 'अफोर्डेबल हाउसिंग' के निर्माण हेतु बढ़ावा दिया जाएगा।
- (vi) प्रकाश व्यवस्था एवं अन्य घरेलू आवश्यकताओं की पूर्ति हेतु अपारम्परिक ऊर्जा स्रोतों यथा—सौर ऊर्जा, बायोगैस को प्रोत्साहित किया जाएगा।
- (vii) समाज के विभिन्न आय वर्गों के लिए आर्थिक क्षमतानुसार आवास उपलब्ध कराने के उद्देश्य की पूर्ति हेतु विकास प्राधिकरणों तथा आवास एवं विकास परिषद द्वारा मध्यम एवं उच्च आय वर्गों के लिए मॉग के अनुरूप स्व-वित्त पोषण के आधार पर भूखण्ड एवं भवन विकसित/निर्मित किए जाएंगे।

6.4 विधिक एवं नियामक सुधार

- 6.4.1 शहरीकरण की प्रक्रिया को सुनियोजित एवं संतुलित बनाने हेतु प्रदेश में लागू शहरी नियोजन से सम्बन्धित विभिन्न अधिनियमों की समीक्षा एवं मूल्यांकन किया जाएगा और उनमें आवश्यकतानुसार विधिक परिवर्तन किए जाएंगे।
- 6.4.2 मानचित्र के अनुमोदन की प्रक्रिया में 'सिगल विन्डो सिस्टम' को प्रभावी रूप से लागू किया जाएगा तथा मानचित्रों के त्वरित निस्तारण हेतु 'ऑन-लाइन' अनुमोदन की व्यवस्था आरम्भ की जाएगी।
- 6.4.3 लैण्ड पूलिंग स्कीम, ट्रांसफरेबल डेवलपमेन्ट राइट्स तथा 'ट्रांज़िट ओरिएन्टेड डेवलपमेन्ट' की व्यवस्था को लागू करने के लिए सुसंगत अधिनियमों में विधिक प्राविधान किए जाएंगे।
- 6.4.4 अनाधिकृत कालोनियों एवं अनाधिकृत उप-विभाजन के अन्तर्गत पत्रों के निबन्धन पर नियन्त्रण लगाने हेतु सुसंगत अधिनियमों में प्राविधान करने पर विचार किया जाएगा।
- 6.4.5 अनधिकृत निर्माण की स्लीपिंग के उपरान्त 'सील' तोड़ने पर दोषी व्यक्तियों के विरुद्ध दण्डात्मक कार्यवाही हेतु विधिक प्राविधान किए जाएंगे।
- 6.4.6 विकास शुल्क तथा नगरीय विकास शुल्क के आगणन एवं वसूली में समान, पारदर्शी व युक्तिसंगत प्रक्रिया लागू करने के उद्देश्य से नियमावलियां बनाई जाएंगी। इसके अतिरिक्त भू-उपयोग परिवर्तन शुल्क के युक्तिसंगत निर्धारण एवं प्रक्रिया का स्पष्टीकरण करते हुए नियमावली बनाई जाएगी।
- 6.4.7 नामान्तरण शुल्क, अम्बार शुल्क तथा जल शुल्क को समान, पारदर्शी एवं युक्तिसंगत बनाने एवं इनकी वसूली हेतु नियमावलियां बनाई जाएंगी।
- 6.4.8 एकल आवासीय भवनों को छोड़कर अन्य समस्त प्रकृति के भवनों (यथा-गुप हाउसिंग, व्यवसायिक, कार्यालय, आदि) जिनमें 'थर्ड-पार्टी इन्टरेस्ट' निहित है, को जल एवं विद्युत कनेक्शन, पूर्णता प्रमाण-पत्र प्राप्त करने के उपरान्त ही दिए जाने के सम्बन्ध में विधिक प्राविधान करने हेतु विचार किया जाएगा।
- 6.4.9 मिश्रित उपयोग के लिए जोनिंग रेगुलेशन्स एवं बिल्डिंग वार्ड-लाज बनाए जाएंगे तथा नगरीय क्षेत्रों की महायोजनाओं/जोनल डेवलपमेन्ट प्लान्स के अन्तर्गत मिश्रित उपयोग क्षेत्र नियोजित किए जाएंगे।
- 6.4.10 महायोजना लागू होने के फलस्वरूप उच्च उपयोगों में प्रस्तावित भूमि के स्वामियों से नगरीय उपयोग शुल्क उद्ग्रहीत करने हेतु विधिक व्यवस्था की जाएगी।



- 6.4.11 वृहद् स्तरीय औद्योगिक इकाईयों, कार्यालय एवं संस्थागत उपयोगों तथा अन्य विकास योजनाओं में योजना के 10 प्रतिशत क्षेत्रफल में स्टाफ हाउसिंग अनुमन्य करने हेतु जोनिंग रेगुलेशन्स तथा भवन उपविधियों में व्यवस्था की जाएगी।
- 6.4.12 'मास ट्रान्सपोर्ट सिस्टम' तथा मिश्रित उपयोग को प्रोत्साहन के दृष्टिगत गुप हाउसिंग एवं अन्य बहुमंजिले भवनों हेतु पार्किंग मानकों की समीक्षा कर उन्हें युक्तिसंगत/व्यवहारिक बनाया जाएगा तथा 'मल्टी-लेवल' व 'टैरेस' पार्किंग हेतु भवन उपविधि में प्राविधान किया जाएगा।
- 6.4.13 प्रदेश की ऐतिहासिक, वास्तुकलात्मक एवं सांस्कृतिक धरोहर/विरासत के संरक्षण के उद्देश्य से 'कन्जर्वेशन ऑफ हैरिटेज साइट्स' के सम्बन्ध में रेगुलेशन्स बनाने हेतु कार्यवाही की जाएगी।
- 6.4.14 पर्यटन उद्योग को प्रोत्साहन देने हेतु होटल, मोटल, रिसोर्ट एवं पर्यटन सम्बन्धी अन्य गतिविधियों की अनुमन्यता, एफ.ए.आर., पार्किंग तथा भवन निर्माण की अन्य अपेक्षाओं के सम्बन्ध में जोनिंग रेगुलेशन्स एवं भवन उपविधि में आवश्यक प्राविधान/संशोधन किए जाएंगे।
- 6.4.15 महायोजना की समयबद्ध संरचना, विषय-वस्तु में एकरूपता लाने तथा उसमें जनता की भागीदारी बढ़ाने हेतु गाइडलाइन्स निर्धारित की जाएंगी।
- 6.4.16 केन्द्र संचालित राजीव आवास योजनान्तर्गत अपेक्षित सुधारों के क्रम में मलिन बस्तियों के निवासियों को सम्पत्ति का अधिकार प्रदान करने हेतु केन्द्र सरकार द्वारा तैयार ड्राफ्ट माडल एक्ट के क्रम में 'प्रापर्टी राइट्स टू स्लम डवैलर्स' के लिए आवश्यक कदम उठाए जाएंगे।
- 6.4.17 संगठित क्षेत्र में किराया पद्धति पर हाऊसिंग स्टॉक की आपूर्ति बढ़ाने हेतु किराया नियन्त्रण अधिनियम में संशोधन किया जाएगा। किराए के आधार पर आवासों के निर्माण को प्रोत्साहन देने हेतु भूखण्डीय विकास के अन्तर्गत न्यूनतम 9 मीटर चौड़ी सड़क पर स्थित 150 वर्गमीटर एवं अधिक क्षेत्रफल के एकल भूखण्डों पर अवस्थापना स्तर से प्रतिबन्धित रहते हुए 'इम्पैक्ट फीस' के भुगतान पर कय-योग्य इकाइयां अनुमन्य की जाएंगी, जिनमें कामन सुविधाओं के रख-रखाव हेतु अपार्टमेन्ट अधिनियम के प्राविधान लागू किए जाएंगे। एकल भूखण्डों पर कय-योग्य इकाइयां अनुमन्य होने की दशा में पार्किंग हेतु 'स्टिल्ट' का प्राविधान अनिवार्य किया जाएगा। सड़क की चौड़ाई तथा भूखण्ड के क्षेत्रफल के आधार पर अनुमन्य की जाने वाली कय-योग्य इकाईयों की संख्या एवं उनके सापेक्ष देय "इम्पैक्ट फीस" का निर्धारण भवन उपविधि के अन्तर्गत किया जाएगा।
- इसके अतिरिक्त किराए पर हॉस्टल, 'पेइंग गेस्ट एकमोडेशन' और सर्विस अपार्टमेन्ट सम्बन्धी विनियमों की समीक्षा कर उन्हें किराया उन्मुखी बनाया जाएगा तथा कार्यकारी पुरुषों, महिलाओं एवं छोटे परिवारों के लिए हॉस्टल निर्माण योजनाओं को प्रोत्साहित करने हेतु महायोजनान्तर्गत सभी भू-उपयोगों में अनुमन्यता के लिए जोनिंग रेगुलेशन्स में प्राविधान किए जाएंगे।
- 6.4.18 प्रदेश में शहरी नियोजन से सम्बन्धित विभिन्न अधिनियमों का उत्तर प्रदेश क्षेत्र पंचायत एवं जिला पंचायत अधिनियम, 1961 पर अध्यारोही प्रभाव हेतु बनाने विधिक प्राविधान किए जाएंगे।
- 6.4.19 'स्ट्रीट वेन्डर्स' के अधिकारों एवं जीविका के संरक्षण हेतु भारत सरकार द्वारा तैयार किए गए मॉडल स्ट्रीट वेन्डर्स (प्रोटेक्शन ऑफ लिवलीहुड एण्ड रेगुलेशन ऑफ स्ट्रीट वेन्डिंग) बिल के अनुरूप प्रदेश के नगरीय क्षेत्रों की आवश्यकताओं के दृष्टिगत नया अधिनियम बनाया जाएगा।

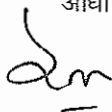

6.4.20 रियल इस्टेट डेवलपर्स/विल्डर्स एवं अन्य व्यक्तियों द्वारा प्रस्तावित/विकसित कालोनियों, भवनों, अपार्टमेंट्स, आदि के विकास/निर्माण, विक्रय, अन्तरण तथा प्रबन्धन के विनियमन एवं नियन्त्रण हेतु केन्द्र सरकार द्वारा प्रस्तावित 'रियल इस्टेट मैनेजमेन्ट (रेगुलेशन एण्ड कन्ट्रोल)' अधिनियम के क्रम में प्रदेश में लागू अधिनियमों में आवश्यक प्राविधान किए जाएंगे।

6.4.21 प्रापर्टी डीलर्स एवं इस्टेट एजेन्ट्स के कार्यों को रेगुलेट करने, प्रापर्टी डीलिंग व्यवसाय में कार्यरत व्यक्तियों के आचरण एवं दक्षता सम्बन्धी मापदण्डों के सम्बर्द्धन तथा प्रापर्टी डीलर्स, प्रापर्टी कन्सल्टेन्ट्स एवं इस्टेट एजेन्ट्स की सेवाएं प्राप्त करने वाले व्यक्तियों के हितों के संरक्षण एवं उसके अनुषंगी अन्य विषयों के सम्बन्ध में उ.प्र. रेगुलेशन ऑफ प्रापर्टी डीलर्स अधिनियम बनाने हेतु कार्यवाही की जाएगी।

6.5 अवस्थापना विकास एवं रख-रखाव

6.5.1 नगरीय जनसंख्या को स्वच्छ पेयजल और घरेलू उपयोग हेतु न्यूनतम मानकों के अनुसार जलापूर्ति के साथ शौचालय की सुविधा, सीवरेज, ड्रेनेज और 'सॉलिडवेस्ट मैनेजमेन्ट' की व्यवस्था के लिए प्रयास किए जाएंगे। इस हेतु शासकीय अभिकरणों द्वारा अपनी योजनाओं में अवस्थापना सुविधाओं का अभिकल्पन, विशिष्टियाँ एवं तकनीक, लक्ष्य समूहों की देय-क्षमता के अनुसार निर्धारित करते हुए विकास सुनिश्चित किया जाएगा।

6.5.2 विकास प्राधिकरणों द्वारा 'ट्रंक' अवस्थापना सुविधाओं यथा-महायोजना मार्गों, ड्रेनेज, सीवरेज, जलापूर्ति, विद्युत आपूर्ति, सॉलिडवेस्ट मैनेजमेन्ट, ग्रीनबेल्ट, सीवरेज ट्रीटमेन्ट प्लांट, विद्युत्-स्टेशन, बस-स्टेशन, पार्किंग स्थल, आदि के लिए महायोजना में आरक्षित भूमि के चरणबद्ध एवं समयबद्ध रूप से अधिग्रहण, वित्त पोषण एवं विकास/निर्माण हेतु सम्बन्धित विभागों/संस्थाओं से समन्वय कर कार्य-योजना तैयार की जाएगी। विभिन्न अवस्थापना सुविधाओं के विकास में बेहतर समन्वय हेतु विकास प्राधिकरण एवं अन्य सम्बन्धित अभिकरणों/संस्थाओं के मध्य 'एम.ओ.यू.' निष्पादन की व्यवस्था की जाएगी।

6.5.3 आवासीय योजनाओं/कालोनियों में उपयुक्त स्थलों पर सार्वजनिक शौचालय, सिटी बस स्टाप, पैदल यात्रियों के लिए अन्डर पास/फुट ओवर ब्रिज, फेरी क्षेत्र (बैंडिंग जोन), सॉलिड वेस्ट मैनेजमेन्ट ट्रांसफर स्टेशन, सैनिटरी लैण्डफिल, इत्यादि का मानकों के अनुसार प्राविधान अनिवार्य किया जाएगा।

6.5.4 विकास प्राधिकरणों की भांति समस्त स्थानीय निकायों एवं विनियमित क्षेत्रों में अवस्थापना विकास निधि (कॉर्पस) का सृजन किया जाएगा, जिसका उपयोग नगर स्तरीय अवस्थापना सुविधाओं के विकास/सुदृढीकरण में किया जाएगा।

6.5.5 स्वीकृत ले-आउट प्लान के अनुसार अवस्थापना विकास सुनिश्चित करने हेतु पूर्णता प्रमाण-पत्र की व्यवस्था को प्रभावी रूप से लागू किया जाएगा। आवासीय योजनाओं (स्वतः अनुमोदन की प्रक्रिया से आच्छादित भवनों को छोड़कर) हेतु पूर्णता प्रमाण-पत्र जारी होने के उपरान्त ही भूखण्डों/भवनों की 'आकुपेन्सी' अनुमन्य की जाएगी।

6.5.6 जे.एन.एन.यू.आर.एम. और यू.आई.डी.एस.एस.एम.टी. योजनान्तर्गत नगरीय अवस्थापना सुविधाओं के विकास एवं पुनर्वासन सम्बन्धी योजनाएं प्राथमिकता के आधार पर क्रियान्वित की जाएंगी।

6.5.7 विकास प्राधिकरणों द्वारा पी.पी.पी. गाइडलाइन्स तथा इस सम्बन्ध में निर्गत शासनादेशों का अनुपालन करते हुए पी.पी.पी. आधारित अवस्थापना विकास यथा-रिंग रोड/बाई-पास, फ्लाईओवर, एलीवेटेड हाईवे, बस स्टेशन, पार्किंग, सॉलिड वेस्ट मैनेजमेन्ट, आदि को प्रोत्साहित किया जाएगा।

- 6.5.8 आवास एवं विकास परिषद तथा विकास प्राधिकरणों द्वारा विकसित कालोनियों को स्थानीय निकाय को हस्तान्तरण की कार्यवाही प्राथमिकता के आधार पर की जाएगी। जिन कालोनियों का हस्तान्तरण स्थानीय निकाय को नहीं हो सका है एवं जिनके रख-रखाव का दायित्व प्राधिकरणों/परिषद के पास है, ऐसी कालोनियों में इन अभिकरणों द्वारा 'सालिड वेस्ट मैनेजमेन्ट' की समुचित व्यवस्था सुनिश्चित की जाएगी, जिस हेतु निजी संस्थाओं का सहयोग प्राप्त किया जाएगा।
- 6.5.9 भूखण्डीय विकास के रूप में विकसित आवासीय योजनाएं/कालोनियां, जहां अपार्टमेन्ट एक्ट के प्राविधान लागू नहीं होते हैं, के अन्तर्गत सेवाओं एवं सामुदायिक सुविधाओं के रख-रखाव हेतु रेजीडेन्ट वेलफेयर एसोसिएशन (आर.डब्ल्यू.ए.) के सृजन पर बल दिया जाएगा।
- 6.5.10 प्रदेश के मेट्रो शहरों में अपार्टमेन्ट एक्ट, 2010 के कियान्वयन की कार्यपूर्ति समीक्षा की जाएगी। उक्त एक्ट के लागू होने के उपरान्त अपार्टमेन्ट्स में कॉमन सर्विसेज के रख-रखाव की स्थिति के सम्बन्ध में प्राधिकरणों से फीड-बैक प्राप्त किया जाएगा और इस एक्ट के प्राविधानों के अनुपालन हेतु जनता को जागरूक बनाया जाएगा।

6.6 नगरीय परिवहन

- 6.6.1 महानगरों हेतु 'कम्प्रीहेन्सिव मोबिलिटी प्लान्स' तैयार किए जाएंगे तथा महायोजनाओं के लैण्डयूज प्लान्स को "कम्प्रीहेन्सिव मोबिलिटी प्लान" एवं "इन्फ्रास्ट्रक्चर प्लान्स" से एकीकृत किया जाएगा।
- 6.6.2 सार्वजनिक परिवहन तथा 'नॉन-मोटराइज्ड' वाहनों को बढ़ावा देने हेतु महानगरों में द्रुत जन-परिवहन प्रणाली (मास ट्रांसपोर्ट सिस्टम) यथा-मैट्रो रेल, सी.एन.जी आधारित बी.आर.टी.एस. के विकास को प्रोत्साहित किया जाएगा।
- 6.6.3 प्रदेश के प्रमुख शहरों में रिंग रोड/बाईपास का निर्माण, बस एवं ट्रक टर्मिनल्स को शहरों के सीमावर्ती क्षेत्रों में स्थानान्तरित करने, रेलवे कासिंग्स पर आर.ओ.वी. का निर्माण, उपयुक्त स्थलों पर फ्लाईओवर निर्माण तथा नदियों पर पुल निर्माण सम्बन्धी योजनाएं क्रियान्वित की जाएंगी।
- 6.6.4 'हाई डेन्सिटी कॉरीडोर्स' के साथ-साथ 'पी.पी.पी.' आधार पर नगरीय परिवहन परियोजनाओं के कियान्वयन को प्रोत्साहन दिया जाएगा।
- 6.6.5 शहरों के अन्दर पार्किंग स्थलों के विकास, ट्रैफिक मैनेजमेन्ट तथा 'नॉन-मोटराइज्ड' वाहनों यथा-साइकिल, रिक्शा, आदि को बढ़ावा देने के लिए कार्य-योजना तैयार की जाएगी। पैदल यात्रियों तथा साइकिल चालकों के सुरक्षित आवागमन के लिए शहरों के अन्दर मुख्य मार्गों के साथ फुटपाथ, साइकिल ट्रैक्स के प्राविधान को प्रोत्साहित किया जाएगा एवं चौराहों, सर्विस रोड, कैरिज-वे, मीडियन, बस-स्टॉप, पार्किंग सुविधाओं, आदि के डिजाइन में साइकिल चालकों का विशेष ध्यान रखा जाएगा।
- 6.6.6 प्रमुख शहरों में उपयुक्त 'लोकेशन्स' में उपलब्ध भूमि पर पी.पी.पी. आधारित 'मल्टी-लेवल' कार पार्किंग का विकास किया जाएगा, जिसकी लागत के 'कास-सब्सिडाइजेयान' हेतु विकासकर्ताओं को अतिरिक्त एफ.ए.आर. एवं वाणिज्यिक उपयोग निःशुल्क अनुमन्य करने पर विचार किया जाएगा।
- 6.6.7 सार्वजनिक यातायात प्रणाली को दक्ष बनाने हेतु सूचना प्रौद्योगिकी आधारित संसाधनों के उपयोग को प्रोत्साहित किया जाएगा।



6.7 आवास एवं अवस्थापना हेतु संसाधन व्यवस्था

6.7.1 आवास एवं अवस्थापना सुविधाओं के लिए 'सेल्फ-सस्टेनेबल' आधार पर वित्त पोषण सुनिश्चित करने हेतु भूमि को आर्थिक संसाधन के रूप में उपयोग करने के उद्देश्य से निम्न नियमावतियों की संरचना/बाईलाज का पुनरीक्षण किया जाएगा:-

- (I) कय-योग्य एफ.ए.आर. सम्बन्धी बाईलाज का पुनरीक्षण किया जाएगा, ताकि शहरों के विभिन्न भागों में इसका अधिक से अधिक उपयोग हो सके। इस हेतु वर्तमान में न्यूनतम 24 मीटर चौड़े मार्ग पर कय-योग्य एफ.ए.आर. की अनुमन्यता सम्बन्धी प्राविधान को शिथिल करते हुए न्यूनतम 18 मीटर चौड़े मार्ग पर अनुमन्य किया जाएगा। विकसित क्षेत्रों में अवस्थापना सुविधाओं के समवर्द्धन/सुदृढीकरण की समस्याओं, सैट-बैंक, पार्किंग, 'स्ट्रक्चरल सेफ्टी' एवं 'फायर सेफ्टी', इत्यादि मानकों की पूर्ति सुनिश्चित होने की दशा में 18 मीटर से 24 मीटर तक चौड़े मार्गों पर बेसिक एफ.ए.आर. का अधिकतम 33 प्रतिशत तथा 24 मीटर से अधिक चौड़े मार्गों पर 50 प्रतिशत कय-योग्य एफ.ए.आर. अनुमन्य करने पर विचार किया जाएगा।
- (II) शहरों के महत्वपूर्ण 'ट्रांजिट कॉरीडोर्स' के साथ 'इकोनॉमिक पोटेन्शियल' तथा विकास/निर्माण की व्यवहारिकता को दृष्टिगत रखते हुए कय-योग्य एफ.ए.आर. में वृद्धि की जाएगी।
- (III) भूखण्डीय विकास के अन्तर्गत न्यूनतम 9 मीटर चौड़ी सड़क पर स्थित 150 वर्गमीटर एवं अधिक क्षेत्रफल के भूखण्डों पर प्रभाव शुल्क (इम्पैक्ट फीस) के भुगतान पर कय-योग्य इकाइयों की अनुमन्यता हेतु व्यवस्था की जाएगी।
- (IV) प्रदेश में विभिन्न नगरों के आकार को दृष्टिगत रखते हुए विकास शुल्क तथा नगरीय विकास शुल्क की दरों का युक्तिसंगत निर्धारण कर नियमावतियां बनाई जाएंगी तथा यह भी व्यवस्था की जाएगी कि विकास शुल्क से प्राप्त धनराशि का उपयोग उसी क्षेत्र विशेष में अवस्थापना सुविधाओं के प्राविधान/सुदृढीकरण में हो।
- (V) भू-उपयोग परिवर्तन शुल्क का युक्तिसंगत निर्धारण किया जाएगा, ताकि 'इन्फ्रास्ट्रक्चर फण्ड' के लिए धनराशि प्राप्त होने के साथ-साथ आवास एवं अवस्थापनाओं के सृजन हेतु भूमि की आपूर्ति में भी वृद्धि हो सके।
- (VI) महायोजना लागू होने के फलस्वरूप उच्च उपयोगों में परिवर्तित भूमि के भू-स्वामियों से 'नगरीय उपयोग शुल्क' उद्ग्रहीत करने हेतु सुसंगत अधिनियमों में व्यवस्था की जाएगी।
- (VII) विकास अधिकारों के अन्तरण के लिए 'ट्रांसफरेबल डेवलपमेंट राइट्स' (टी.डी.आर.) बाईलाज/विनियम बनाए जाएंगे, ताकि शहरों के अन्दर पुनर्विकास को प्रोत्साहित किया जा सके और महायोजना में जनसुविधाओं हेतु आरक्षित भूमि शासकीय अभिकरणों को निःशुल्क प्राप्त हो सके। टी.डी.आर.'निगोशिएबल इन्स्ट्रूमेंट' होने के दृष्टिगत राज्य सरकार को स्टाम्प ड्यूटी के रूप में वित्तीय संसाधन प्राप्त होंगे।
- (VIII) उत्तर प्रदेश नगर नियोजन और विकास अधिनियम, 1973 के अधीन प्राधिकरण द्वारा 'बेटरमेंट चार्जेज' आरोपित करने की शक्ति का प्रभावी अनुपालन कराया जाएगा, ताकि विकास क्षेत्र में प्राधिकरण द्वारा क्रियान्वित की गई किसी योजना के फलस्वरूप सम्पत्ति के मूल्य में हुई वृद्धि के लिए सम्बन्धित भू-स्वामी से 'बेटरमेंट चार्जेज' उद्ग्रहीत किए जा सकें।

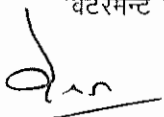

- (IX) महायोजनान्तर्गत 'नान-कन्फार्मिंग' भू-उपयोगों हेतु उपविधि बनाई जाएगी, जिसके अनुसार ऐसे भू-स्वामियों से 'नान-कन्फार्मिंग' शुल्क उदग्रहीत करने के लिए व्यवस्था की जाएगी।
- (X) 'मॉस रैपिड ट्रांजिट सिस्टम' कॉरीडोर के साथ 'ट्रांजिट ओरिएन्टेड' (टी.ओ.डी.) विकास को प्रोत्साहित किया जाएगा और 'ट्रांजिट कॉरीडोर' के प्रभाव क्षेत्र में स्थित सम्पत्तियों पर टी.ओ.डी. शुल्क लगाने हेतु व्यवस्था की जाएगी।
- (XI) भूखण्डीय विकास के अन्तर्गत एक से अधिक भूखण्डों के आमेलन हेतु उपविधि बनाई जाएगी, जिसके अधीन आमेलन शुल्क के भुगतान पर भूखण्डों का आमेलन अनुमत्त होगा।
- (XII) प्रमुख शहरों में उपयुक्त स्थलों पर पार्किंग सुविधा उपलब्ध कराने हेतु पार्किंग स्थल की स्थिति एवं पार्किंग अवधि के आधार पर शुल्क निर्धारण करते हुए उसे युक्तिसंगत बनाया जाएगा।

6.7.2 आवास निर्माण व अवस्थापना सुविधाओं के विकास में योगदान देने हेतु अनिवासी भारतीयों और विदेशी पूँजी निवेशकों को केन्द्र सरकार की गाइडलाइन्स के अनुसार प्रोत्साहित किया जाएगा।

6.7.3 आवास एवं अवस्थापना विकास में निजी क्षेत्र का अधिकाधिक पूँजी निवेश सुनिश्चित करने हेतु सार्वजनिक-निजी सहभागिता को प्रोत्साहित किया जाएगा।

6.7.4 आवास एवं विकास परिषद तथा विकास प्राधिकरणों में सृजित अवस्थापना विकास निधि का सुदृढीकरण एवं संवर्धन किया जाएगा, जिसका उपयोग सम्बन्धित नगर की अवस्थापना सुविधाओं के विकास में किया जाएगा।

6.7.5 केन्द्र सरकार द्वारा संचालित विभिन्न योजनाओं (यथा-जे.एन.एन.यू.आर.एन., यू.आई.डी.एस.एस.एम.टी., अफोर्डेबल हाउसिंग इन पार्टनरशिप, राजीव आवास योजना) का लाभ उठाया जाएगा एवं अधिक से अधिक केन्द्रांश प्राप्त करने हेतु प्रयास किया जाएगा।

6.8 प्रौद्योगिकी सहायता एवं उसका अन्तर्ण

6.8.1 दुर्बल आय वर्ग एवं अल्प आय वर्ग के परिवारों को अल्प लागत की सामग्री उपलब्ध कराने हेतु वैकल्पिक सामग्री व निर्माण की नई प्रौद्योगिकियों को प्रोत्साहित किया जाएगा तथा गुणवत्ता को सुनिश्चित करने हेतु अनुश्रवण पर बल दिया जाएगा। इसके अतिरिक्त बड़े पैमाने पर कारखाना निर्मित 'प्री-फैब्रीकेटेड' भवन कम्पोनेन्ट्स के उपयोग को प्रोत्साहित किया जाएगा, ताकि निर्माण कार्य में तेजी लाई जा सके, लागत-प्रभावी निर्माण सम्भव हो सके और गुणवत्ता बेहतर हो सके।

6.8.2 आपदासूची नियोजन एवं प्रौद्योगिकी से सम्बन्धित विल्डिंग कोड/विल्डिंग गाइडलाइन्स को प्रभावी रूप से लागू किया जाएगा तथा विभिन्न आपदाओं की आशंका वाले जोन्स में निर्माण के विशिष्ट घटकों को अनिवार्य बनाया जाएगा। शासकीय अभिकरणों द्वारा लकड़ी के उपयोग को नियन्त्रित किया जाएगा एवं उसके स्थान पर वैकल्पिक सामग्रियों को सामान्य निर्माण संघटक के रूप में बढ़ावा दिया जाएगा।

6.8.3 सार्वजनिक, निजी एवं सहकारी क्षेत्र को इस बात के लिए प्रोत्साहित किया जाएगा कि वे अल्प लागत के भवनो में कृषि तथा औद्योगिक अपशिष्टों विशेषकर फ्लाई ऐश और ऐसी ही अन्य स्थानीय निर्माण सामग्री का प्रयोग करें। अल्प लागत की निर्माण सामग्रियों एवं प्रौद्योगिकी के वैकल्पिक उपयोग हेतु प्रदेश के लोक निर्माण विभाग एवं

अन्य भवन निर्माण संस्थाओं द्वारा निर्धारित की गई भवन निर्माण सम्बन्धी विशिष्टियों (शेड्यूल ऑफ़ रेट्स) में आवश्यक संशोधन पर विचार किया जाएगा।

- 6.8.4 प्रदेश में अल्प लागत की निर्माण सामग्री एवं व्यय-क्षम प्रौद्योगिकी के हस्तान्तरण एवं व्यापक प्रचार-प्रसार हेतु विकास प्राधिकरणों, आवास एवं विकास परिषद, ग्रामीण विकास परिषद, राज्य नागर विकास अभिकरण तथा गैर-सरकारी संगठनों के सहयोग से श्रमिकों, राजगीर, बढ़ई, कारीगरों तथा निर्माण कार्य से सम्बद्ध ठेकेदारों व तकनीकी स्टाफ को नई निर्माण प्रौद्योगिकियों एवं सामग्री के उत्पादों के प्रयोग हेतु प्रशिक्षण पर बल दिया जाएगा।
- 6.8.5 शहरों के नियोजन में सेटेलाइट डाटा, एरियल फोटोग्राफी तथा स्थलीय पुष्टि के माध्यम से जी.आई.एस. आधारित बेस मैप एवं 'अर्बन लैण्ड यूज मैपिंग' पद्धति को अपनाया जाएगा और मानचित्र जी.पी.एस./जी.आई.एस. 'इनेबल्ड' होंगे, ताकि कोआर्डिनेट्स के आधार पर स्थल पर वास्तविक सीमांकन सम्भव हो सके।
- 6.8.6 अनधिकृत निर्माण पर अंकुश लगाने हेतु निर्माण कार्यों के अनुश्रवण में सेटेलाइट इमेजरी का उपयोग किया जाएगा। इस प्रक्रियान्तर्गत 'कट-ऑफ-डेट' निर्धारित कर उस तिथि की सेटेलाइट इमेजरी को आधार बनाया जाएगा और उसके उपरान्त एक निर्धारित अन्तराल के उपरान्त पुनः ली गई सेटेलाइट इमेजरी से तुलना कर अनधिकृत निर्माणों को चिन्हित कर उनके विरुद्ध नियमानुसार कार्यवाही की जाएगी।
- 6.8.7 प्लास्टिक/पॉलीथीन प्रदूषण की रोकथाम हेतु यथासम्भव सड़क निर्माण में इनके उपयोग को बढ़ावा दिया जाएगा।
- 6.8.8 ई.डब्ल्यू.एस. एवं एल.आई.जी. हेतु 'लो कास्ट' हाउसिंग को प्रोत्साहन के लिए आवास बन्धु द्वारा राज्य स्तरीय अभिकरण के रूप में सक्रिय भूमिका निभायी जाएगी।
- 6.9 निजी एवं सहकारी क्षेत्र को प्रोत्साहन
- 6.9.1 निजी क्षेत्र की परियोजनाओं के त्वरित अनुमोदन हेतु विधिक एवं प्रक्रियात्मक व्यवस्थाओं का सरलीकरण किया जाएगा।
- 6.9.2 पी.पी.पी. आधारित आवास एवं अवस्थापना परियोजनाओं में निजी क्षेत्र को उच्च एफ.ए.आर. एवं उच्च घनत्व और भू-उपयोग परिवर्तन के रूप में 'इन्सेन्टिव' देने हेतु नियोजन मानकों/भवन उपविधि में व्यवस्था की जाएगी।
- 6.9.3 आवास एवं विकास परिषद तथा विकास प्राधिकरणों द्वारा निजी पूंजी निवेश के प्रोत्साहन हेतु लाइसेंस मॉडल आधारित इन्टीग्रेटेड टाउनशिप नीति के क्रियान्वयन में आ रही कठिनाईयों के निराकरण हेतु उक्त नीति को पुनरीक्षित कर लागू किया जाएगा।
- 6.9.4 निजी एवं सहकारी क्षेत्र की सहभागिता से भूमि जुटाव एवं विकास हेतु नए मॉडल (पी.पी.पी./ज्वाइन्ट वेन्चर) विकसित किए जाएंगे।
- 6.9.5 केन्द्र सरकार द्वारा प्रारम्भ की गई आर्थिक सुधार एवं उदारीकरण नीति के क्रम में आवास एवं अवस्थापना विकास सेक्टर में निजी क्षेत्र के माध्यम से 'फॉरेन डायरेक्ट इन्वेस्टमेन्ट' (एफ.डी.आई.) को प्रोत्साहित किया जाएगा।
- 6.9.6 निजी क्षेत्र की समस्याओं के समाधान हेतु राज्य स्तरीय आवास बन्धु के अधिकारों एवं शक्तियों को सम्वर्द्धित करते हुए सुदृढीकरण किया जाएगा तथा विकास प्राधिकरण स्तर एवं विनियमित क्षेत्र स्तरीय आवास बन्धु समितियों को कार्यशील किया जाएगा।
- 6.9.7 सहकारी क्षेत्र के माध्यम से समाज के विभिन्न आय वर्गों के परिवारों को आर्थिक क्षमतानुसार आवास मुहैया कराने हेतु प्रोत्साहन दिया जाएगा।

6.10 पर्यावरण संरक्षण एवं सुधार

- 6.10.1 महायोजना/जोनल डेवलपमेन्ट प्लान/सेक्टर प्लान के माध्यम से शहरी क्षेत्रों में पार्क, खुले क्षेत्रों, वनस्पतिक उद्यानों, सामाजिक वानिकी के साथ-साथ हरित पट्टी (ग्रीन लॉन्स) के संरक्षण के लिए उपाय किए जाएंगे।
- 6.10.2 प्रत्येक नगर की महायोजनान्तर्गत जनता के मनोरंजन के लिए पार्क, खुले क्षेत्र, बहुउद्देशीय खुले स्थल, बाग-बगीचे एवं क्रीडा-स्थल हेतु 'सिटी पार्क' सहित न्यूनतम 15 प्रतिशत (वॉटर बॉडीज को छोड़कर) हरित क्षेत्र के रूप में आरक्षित किया जाएगा।
- 6.10.3 जलाशयों, तालाबों का संरक्षण किया जाएगा तथा नदी, नालों एवं उच्चतम वाढ़ स्तर से प्रभावित क्षेत्र को निर्माण/अतिक्रमण से मुक्त रखा जाएगा। नदी/नालों के प्रवाह क्षेत्र के संरक्षण हेतु 'पी-लाइन' के आधार पर बन्धे की स्थिति को संज्ञान में लेने के उपरान्त ही महायोजनान्तर्गत भू-उपयोग निर्धारित किए जाएंगे।
- 6.10.4 शहरी क्षेत्रों में निरन्तर जल दोहन के फलस्वरूप भू-जल स्तर गिरावट की रोकथाम हेतु नगरीय क्षेत्रों में विकसित की जाने वाली कालोनियों में विद्यमान तालाबों/जलाशयों के संरक्षण हेतु उपाय किए जाएंगे।
- 6.10.5 भूगर्भ जल स्रोतों के संरक्षण एवं समुचित जल-प्रबन्धन हेतु विभिन्न योजनाओं के ले-आउट प्लान्स में पार्क एवं खुले क्षेत्र के अन्तर्गत नए जलाशय बनाने तथा 300 वर्गमीटर एवं उससे अधिक क्षेत्रफल के समस्त उपयोगों के भवनों में 'रूफ-टॉप रेन वाटर हार्वेस्टिंग' व्यवस्था लागू करने हेतु पूर्णता प्रमाण-पत्र प्राप्त करना अनिवार्य किया जाएगा। रूफ टॉप रेनवाटर हार्वेस्टिंग, ग्राउन्ड वॉटर रिचार्जिंग तथा वॉटर रिसाइक्लिंग के सम्बन्ध में विभिन्न क्षेत्रों की हाईड्रोज्यालॉजी को दृष्टिगत रखते हुए मानक डिजायन तैयार किए जाएंगे, जिन्हें प्रदेश में सुगमता से अपनाया जा सके।
- 6.10.6 महायोजना/जोनल डेवलपमेन्ट प्लान/सेक्टर प्लान के अन्तर्गत समस्त प्रकार के ठोस अपशिष्टों जैसे-नगरीय ठोस अपशिष्ट, जैव चिकित्सकीय अपशिष्ट एवं 'ई'-अपशिष्ट के संग्रह और वैज्ञानिक ढंग से निस्तारण/रीसाइक्लिंग/प्रबन्धन की समुचित व्यवस्था हेतु आवश्यक प्राविधान किए जाएंगे। इसके अतिरिक्त नगरीय ठोस अपशिष्ट का पर्यावरण संरक्षण अधिनियम के अन्तर्गत अधिसूचित नगरीय ठोस अपशिष्ट नियम के प्राविधानों के अनुसार पृथक क्षेत्र में लैंडफिल साइट पर नियमानुसार निस्तारण कराया जाएगा।
- 6.10.7 शहरों में प्रस्तावित भवन निर्माण परियोजना, टाउनशिप परियोजना, इत्यादि के विकास/निर्माण के पूर्व ई.आई.ए. अधिसूचना-2006 तथा इस सम्बन्ध में समय-समय पर जारी नीतियों के अनुसार पर्यावरणीय स्वीकृति सम्बन्धी अपेक्षाओं का प्रभावी अनुपालन सुनिश्चित कराया जाएगा।
- 6.10.8 शहरी क्षेत्रों की वायु गुणवत्ता में सुधार लाने हेतु मास ट्रान्सपोर्ट व्यवस्था के साथ-साथ वाहनों के संचालन हेतु स्वच्छ ईंधन अर्थात् सी.एन.जी. के उपयोग को प्रोत्साहित किया जाएगा तथा साईकिल ट्रैक्स एवं पैदल यात्रियों के लिए सुरक्षित मार्गों के निर्माण को प्रोत्साहित किया जाएगा।
- 6.10.9 महायोजना के अन्तर्गत एक दक्ष 'लैण्डयूज़ प्लानिंग' के माध्यम से आवास एवं कार्य-केन्द्रों की निकटता व सह-सम्बद्धता पर विशेष बल दिया जाएगा, ताकि ट्रैफिक जनरेशन, ट्रैवल डिस्टेन्स एवं वाहनों से उत्पन्न होने वाले प्रदूषण को कम किया जा सके।



6.10.10 नगरों को स्वास्थ्यकर आवासीय पर्यावरण उपलब्ध कराने के उद्देश्य से खुले क्षेत्र व हरित पट्टी में जलाशयों तथा सड़कों के किनारे बनीकरण के प्रोत्साहन तथा पार्कों के समुचित रख-रखाव हेतु शासकीय अभिकरणों द्वारा योजनाएं क्रियान्वित की जाएंगी।

6.10.11 आर्थिक रूप से पिछड़े क्षेत्रों विशेषकर बुन्देलखण्ड क्षेत्र तथा पर्यावरण हास वाले क्षेत्रों में सघन वृक्षारोपण किया जाएगा।

6.11 नदियों के 'फ्लड प्लेन्स' का संरक्षण

प्रदेश की प्रमुख नदियों यथा-गंगा, यमुना, गोमती, राप्ती, रामगंगा, हिण्डन, बेतवा, घाघरा, आदि के किनारे अनेक नगर बसे हुए हैं, जिनका निरन्तर विस्तार हो रहा है। सामान्यतः नगरों का सीवेज, प्रदूषित जल तथा औद्योगिक उत्प्रवाह नालों के माध्यम से सीधे नदियों में प्रवाहित किया जाता है, जो नदियों को प्रदूषित करता है। इसके अतिरिक्त नगरीय आबादी के विस्तार एवं अतिक्रमण के कारण नदी प्रवाह क्षेत्र संकुचित भी हो रहे हैं। इन समस्याओं के निवारण हेतु निम्न रणनीति प्रस्तावित है:-

6.11.1 महायोजना/लैण्डयूज प्लान में नदियों के 'फ्लड प्लेन' को एच.एफ.एल. के सन्दर्भ में पर्यावरण विभाग के सहयोग से 'पारिस्थितिकी की दृष्टि से संवेदनशील क्षेत्र' घोषित किया जाएगा और उन्हें बाढ़ नियन्त्रण एवं बायो-डायवर्सिटी के संरक्षण हेतु उपयोग में लाया जाएगा। ऐसे क्षेत्रों में विकास/निर्माण प्रतिबन्धित किया जाएगा।

6.11.2 नदियों के किनारे विकास/निर्माण की अनुमति 'पारिस्थितिकी की दृष्टि से संवेदनशील क्षेत्र' की वाह्य सीमा से पर्याप्त एवं सुरक्षित दूरी पर देय होगी। नदी अथवा संवेदनशील क्षेत्र में नगरीय अथवा ग्रामीण आबादियों से जल, मल, घरेलू अपशिष्ट, औद्योगिक अपशिष्ट के निस्तारण को प्रतिबन्धित किया जाएगा।

6.11.3 नदियों के किनारे बसे नगरों में जो नाले सीधे नदियों में मिलते हैं, सम्बन्धित विभागों द्वारा वैकल्पिक नालों का निर्माण करते हुए नालों को नदियों में निस्तारण को प्रतिबन्धित किया जाएगा तथा सीवेज ट्रीटमेन्ट प्लान्ट्स का निर्माण ऐसे स्थानों पर किया जाएगा, जहां से इन प्लान्ट्स से निकलने वाला उपचारित जल कृषि, बागवानी या अन्य इसी प्रकार के कार्यों में उपयोग किया जा सके।

6.11.4 'पारिस्थितिकी की दृष्टि से संवेदनशील क्षेत्र' में भू-स्वामियों को कृषि कार्य, बागवानी, फ्लोरीकल्चर, वृक्षारोपण, आदि अनुमन्य होगा। इसके अतिरिक्त परम्परागत पर्व, स्नान, सार्वजनिक समारोह, आदि हेतु यथावश्यक अस्थायी व्यवस्थाएं करना अनुमन्य होगा। इस क्षेत्र में निजी संस्थाओं को किसी प्रकार के विकास/निर्माण की अनुमति प्रदान नहीं की जाएगी।

6.11.5 नदियों की सफाई की योजनाएं बनायी जाएंगी तथा उनके किनारे स्थित ऐतिहासिक एवं सांस्कृतिक धरोहर से सम्बन्धित भवन परिसरों, सघन नगरीय आबादी क्षेत्रों, घाटों, आदि के पुनर्विकास के लिए भी सम्बन्धित विकास प्राधिकरणों द्वारा जीर्णोद्धार/पुनर्विकास योजनाएं तैयार की जाएंगी।

6.12 नदीकरणीय ऊर्जा स्रोतों को प्रोत्साहन

6.12.1 राज्य सरकार द्वारा सौर ऊर्जा के उपयोग को सदैव प्रोत्साहित किया जा रहा है। आवास सेक्टर में सौर ऊर्जा को बढ़ावा देने के उद्देश्य से 5000 वर्ग मीटर एवं अधिक क्षेत्रफल के हाउसिंग एवं कामर्शियल काम्प्लेक्स, सरकारी तथा गैर-सरकारी कार्यालयों और भवनों में आंशिक विद्युत लोड की पूर्ति हेतु सौर ऊर्जा प्लान्ट/संयंत्र की स्थापना को प्रोत्साहित किया जायेगा। इस हेतु यूपीनेडा के परामर्श से भवन निर्माण एवं विकास उपविधि में आवश्यक प्राविधान किया जायेगा।

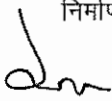

- 6.12.2 रिहायशी एवं व्यवसायिक भवनों में सोलर वाटर हीटिंग सिस्टम एवं सोलर लाइटिंग के उपयोग को प्रोत्साहित किया जाएगा।
- 6.12.3 जल एवं जल स्रोतों के संरक्षण हेतु रेन वाटर हार्वेस्टिंग की व्यवस्था का प्रभावी कियान्वयन सुनिश्चित किया जाएगा तथा सौर ऊर्जा संरक्षण के लिए नवीकरणीय ऊर्जा तकनीकों के उपयोग को प्रोत्साहित किया जाएगा।
- 6.12.4 इनर्जी कन्जर्वेशन एक्ट, 2001 के प्राविधानों के अनुसार ऊर्जा के दक्ष उपयोग एवं संरक्षण हेतु विशेष प्रयास किए जाएंगे। 'ग्रीन बिल्डिंग्स' के निर्माण को प्रोत्साहित करने हेतु 5 प्रतिशत अतिरिक्त निःशुल्क एफ.ए.आर. अनुमन्य किया जाएगा। 'ग्रीन बिल्डिंग' का तात्पर्य ऐसे भवन से है, जिसमें परम्परागत भवन की तुलना में जल का कम उपयोग, समुचित ऊर्जा दक्षता, प्रकृतिक संसाधनों का संरक्षण, अपशिष्टों का न्यूनतम सृजन तथा अध्यासियों को स्वास्थ्यकर वातावरण उपलब्ध हो।
- 6.12.5 भवन निर्माण में स्थानीय निर्माण सामग्री एवं नवीकरणीय सामग्रियों के उपयोग को बढ़ावा दिया जाएगा। नियोजन मापदण्डों, महायोजना एवं भवन उपविधियों को प्रभावी रूप से लागू कर उनके माध्यम से उपजाऊ कृषि भूमि एवं पर्यावरण की दृष्टि से संवेदनशील क्षेत्र का संरक्षण सुनिश्चित किया जाएगा।
- 6.13 शहरी एवं ग्रामीण क्षेत्रों का समेकित विकास**
- 6.13.1 महायोजनान्तर्गत नगरीय-ग्रामीण क्षेत्रों के समेकित विकास को अनिवार्य किया जाएगा। ग्रामीण आबादियों के लिए पहुँच मार्ग की समुचित व्यवस्था के साथ-साथ उन्हें मोटरयान अधिनियम, 1988 के प्राविधानों के अनुसार नगर स्तरीय यातायात एवं परिवहन प्रणाली से जोड़ा जाएगा।
- 6.13.2 शहरों के विस्तार के अन्तर्गत आने वाली ग्रामीण आबादियों को बुनियादी जन-सुविधाएं यथा-सड़कें, ड्रेनेज, सीवरेज, कूड़े का निस्तारण, आदि सम्बन्धित अभिकरण/विकासकर्ता द्वारा उपलब्ध कराने हेतु शासकीय नीतियों का प्रभावी अनुपालन सुनिश्चित कराया जाएगा।
- 6.13.3 महायोजनान्तर्गत ग्रामीण आबादियों के लिए निकटतम स्थान पर रोजगार सृजन तथा सामुदायिक एवं मनोरंजन सुविधाएं उपलब्ध कराने हेतु उपाय किए जाएंगे।
- 6.13.4 ग्रामीण आबादियों की आन्तरिक संरचना एवं विशिष्ट आवश्यकताओं को दृष्टिगत रखते हुए उनके विकास एवं निर्माण कार्यों के विनियमन हेतु पृथक 'डेवलपमेन्ट कन्ट्रोल रेगुलेशन्स' बनाए जाएंगे।
- 6.13.5 प्रदेश में विभिन्न अधिनियमों के अधीन अधिसूचित क्षेत्रों के बाहर हो रहे अव्यवस्थित शहरीकरण की प्रवृत्ति के दृष्टिगत चिन्हित ग्रामीण क्षेत्रों के नियोजन तथा विकास एवं निर्माण के विनियमन हेतु उचित व्यवस्था बनाई जाएगी।
- 6.14 कैपेसिटी बिल्डिंग एवं एम.आई.एस. का विकास**
- 6.14.1 प्रदेश में विभिन्न शहरी नियोजन अधिनियमों के अधीन अधिसूचित नगरों के अतिरिक्त अन्य नगरों में स्थानीय निकायों को नियोजन एवं विकास नियन्त्रण हेतु सक्षम बनाने के लिए संस्थागत सुदृढीकरण एवं क्षमता विकास किया जाएगा।
- 6.14.2 क्षमता विकास की वर्तमान कमी एवं भावी आवश्यकताओं के दृष्टिगत कैंडर रिव्यू, पुनर्गठन, स्टाफिंग, प्रशिक्षण एवं कौशल उन्नयन तथा वित्तीय आवश्यकताओं को सम्मिलित करते हुए प्राधिकरणों, आवास एवं विकास परिषद, नगर एवं ग्राम नियोजन विभाग तथा नगर निकायों में क्षमता विकास हेतु रणनीति निर्धारित की जाएगी।



- 6.14.3 सम्बद्धित कौशल के उपयोग हेतु उपयुक्त वातावरण सृजित किया जाएगा, जिसमें कम्प्यूट्राईजेशन, जी.आई.एस. तथा आई.टी. आधारित अन्य सेवाओं की उपलब्धता सुनिश्चित की जाएगी।
- 6.14.4 निजी क्षेत्र से वाह्य कन्सल्टेन्ट (इम्प्लैन्ड अर्बन प्रोफेशनल्स में से) नियुक्ति अथवा उनकी सेवाएं प्राप्त करने हेतु नीति निर्धारित की जाएगी। इसके अतिरिक्त 'पी.पी.पी.' आधारित कैपेसिटी बिल्डिंग यथा-निजी क्षेत्र में संचालित ट्रेनिंग सेन्टर्स का प्रशिक्षण एवं कौशल उन्नयन में उपयोग किया जाएगा।
- 6.14.5 कैपेसिटी बिल्डिंग और प्रशिक्षण कार्यक्रमों हेतु शासकीय अभिकरणों द्वारा वजट में आवश्यक प्राविधान किया जाएगा।
- 6.14.6 राज्य, राष्ट्र और अन्तर्राष्ट्रीय स्तर पर शहरी नियोजन, विकास एवं प्रबन्धन के क्षेत्र में किए गए उत्कृष्ट कार्यों का प्रचार-प्रसार किया जाएगा।
- 6.14.7 निजी एवं सहकारी क्षेत्र की कार्यपूर्ति के अनुश्रवण तथा उक्त दोनों क्षेत्रों में सृजित 'हाउसिंग स्टाक' से सम्बन्धित आंकड़ों के रख-रखाव हेतु आवास बन्धु का सुदृढीकरण किया जाएगा।
- 6.14.8 आवास एवं विकास परिषद तथा विकास प्राधिकरण स्तर पर 'डेटा बैंक' स्थापित किया जाएगा, जिसमें 'वेब-इनेबल्ड डेटा' एवं 'डिजीटाइज्ड' प्रमाणीकरण के आधार पर अर्बन लैण्ड रिकार्ड सिस्टम (अर्जित भूमि, अर्जन प्रक्रियाधीन भूमि, विकसित भूमि, निस्तारित भूमि, आदि), विकसित एवं निस्तारित सम्पत्तियां (भूखण्ड एवं भवन), महायोजना, जोनल डेवलपमेन्ट प्लान्स, ले-आउट प्लान्स के 'डिजीटाइज्ड' मानचित्र, स्वीकृत एवं अस्वीकृत मानचित्र, शासनादेश, नीतियाँ तथा भवन उपविधि, आदि का अभिलेख रखा जाएगा।

6.15 आवास एवं विकास परिषद के कार्य-क्षेत्र में विस्तार एवं सुदृढीकरण

प्रदेश में छोटे एवं मध्यम आकार के लगभग 500 ऐसे नगर हैं, जहां वर्तमान में भू-उपयोग नियोजन, विकास नियन्त्रण तथा आवासीय योजनाओं के क्रियान्वयन हेतु विधिक एवं संस्थागत व्यवस्था नहीं है। ऐसे नगरों में सुनियोजित विकास और आवासीय योजनाओं के क्रियान्वयन हेतु आवास एवं विकास परिषद के कार्य-क्षेत्र में विस्तार किया जाएगा तथा परिषद का सुदृढीकरण किया जाएगा।



7. राज्य सरकार, शासकीय अभिकरणों, तथा निजी एवं सहकारी क्षेत्र की भूमिका

7.1 राज्य सरकार की भूमिका

- 7.1.1 शासकीय अभिकरणों, स्थानीय निकायों, निजी एवं सहकारी क्षेत्र, गैर-सरकारी संगठनों के लिए "सुविधाप्रदायक" के रूप में कार्य करना।
- 7.1.2 राज्य शहरी आवास एवं पर्यावास नीति को लागू करने हेतु कार्य-योजना बनाना, नियमावलियों की संरचना, शासनादेश, गाइडलाइन्स, आदि जारी करना तथा नीति एवं कार्य-योजना की समीक्षा हेतु राज्य स्तर पर अनुश्रवण तन्त्र स्थापित करना।
- 7.1.3 आवास एवं अवस्थापना विकास को बढ़ावा देने हेतु विधिक एवं विनियामक प्रणाली के सरलीकरण तथा युक्तिसंगत बनाने हेतु उसका पुनरीक्षण/संशोधन करना।
- 7.1.4 आवास एवं अवस्थापना परियोजनाओं के क्रियान्वयन के लिए सुनियोजित रूप से सार्वजनिक-निजी सहभागिता को बढ़ावा देना।
- 7.1.5 गरीबी रेखा के नीचे तथा दुर्बल एवं अल्प आय वर्ग के लाभार्थियों हेतु आवास योजनाओं के लिए भूमि की आपूर्ति एवं वित्तीय संसाधनों में वृद्धि सुनिश्चित करना।
- 7.1.6 निर्माण कार्य में कार्यरत मजदूरों, कारीगरों, इत्यादि की कुशलता उन्नयन हेतु प्रशिक्षण की सुविधा प्रदान करने के साथ-साथ भवन निर्माण सामग्री और प्रौद्योगिकी के क्षेत्र में अनुसंधान एवं विकास को बढ़ावा देना तथा आवास एवं अवस्थापना परियोजनाओं में उनके प्रयोग को प्रोत्साहित करना।
- 7.1.7 शासन के विभिन्न स्तरों पर उचित प्रबन्धन सूचना प्रणाली स्थापित करना, जनशिकायतों के निवारण हेतु समुचित कदम उठाना तथा शहरी नियोजन, आवास की आपूर्ति एवं अवस्थापना विकास में "वाच डॉग" की भूमिका निभाना।

7.2 शासकीय अभिकरणों की भूमिका

- 7.2.1 केन्द्र एवं राज्य सेक्टर की आवास एवं अवस्थापना विकास से सम्बन्धित विभिन्न योजनाओं का क्रियान्वयन सुनिश्चित करना।
- 7.2.2 शहरों के सुनियोजित विकास के लिए अधिनियमों के प्राविधानों एवं विनियामक उपायों (नियमों, शासनादेशों, गाइडलाइन्स, इत्यादि) को प्रभावी ढंग से लागू करना।
- 7.2.3 अनधिकृत कालोनियों, मलिन बस्तियों, अवैध निर्माण तथा आवासीय क्षेत्र में अवैध/नान-कनफार्मिंग' कियाओं के प्रसार को नियन्त्रित करना।
- 7.2.4 महायोजना की रूप-रेखा के अन्तर्गत समयबद्ध रूप से जॉनल डेवलपमेन्ट प्लान्स तैयार करना एवं नियमित रूप से अद्यतन करना तथा उनके अन्तर्गत अनौपचारिक क्षेत्र (मलिन बस्ती निवासियों तथा आवासहीनों) के लिए समुचित प्राविधान करना।
- 7.2.5 शहर विशेष के लिए आवासों की कमी एवं भावी आवश्यकता का आंकलन कर आवास एवं पर्यावास कार्य-योजना तैयार करना एवं उसका समयबद्ध क्रियान्वयन सुनिश्चित करना।
- 7.2.6 निजी क्षेत्र की सहभागिता हेतु राज्य सरकार द्वारा घोषित हाई-टेक टाउनशिप एवं इन्टीग्रेटेड टाउनशिप के अधीन अनुमोदित परियोजनाओं को क्रियान्वित करना और निजी विकासकर्ताओं के सामाजिक दायित्वों का समयबद्ध अनुपालन सुनिश्चित कराना।



- 7.2.7 विभिन्न शहरों में 'पब्लिक-प्राइवेट-पार्टनरशिप' आधारित भौतिक एवं सामाजिक अवस्थापना विकास परियोजनाओं को क्रियान्वित करना।
- 7.2.8 ई.डब्लू.एस. एवं एल.आई.जी. आवास योजनाओं के नियोजन, अभिकल्पन एवं क्रियान्वयन हेतु आवास एवं विकास परिषद में एक समर्पित इकाई (डेडीकेटेड विंग) स्थापित करना, जिसके माध्यम से उक्त वर्गों हेतु बुनियादी सुविधाओंयुक्त आवास की सुविधा मुहैया कराने के साथ-साथ रोजगार सृजन के लिए 'वर्क-सेन्टर्स' भी स्थापित करना।
- 7.2.9 शासकीय अभिकरणों तथा निजी एवं सहकारी क्षेत्र द्वारा संचालित आवासीय योजनाओं में ग्राहकों के हितों के संरक्षण के दृष्टिगत 'सिटीजन चार्टर' को वर्तमान एवं भावी आवश्यकताओं के दृष्टिगत अद्यावधिक कर लागू करना।
- 7.2.10 स्थानीय स्तर पर एम.आई.एस. का विकास करना तथा प्रशिक्षण एवं कौशल उन्नयन के माध्यम से मानव संसाधनों का विकास एवं क्षमता निर्माण कार्यक्रम तैयार कर क्रियान्वित करना।
- 7.2.11 समुचित प्रचार-प्रसार के माध्यम से प्रदेश सरकार की नीतियों, योजनाओं/कार्यक्रमों के बारे में विभिन्न 'स्टेकहोल्डर्स' को जानकारी प्रदान करना एवं उन्हें जागरूक बनाना।

7.3 निजी एवं सहकारी क्षेत्र की भूमिका

- 7.3.1 आवासीय योजनाओं के लिए शासकीय नीतियों के अनुरूप भूमि जुटाव कर उसका समयबद्ध विकास करना और अवस्थापना सुविधाओं के प्राविधान के साथ-साथ आवास निर्माण पर विशेष बल देना।
- 7.3.2 अपनी योजनाओं में 'कास-सब्सिडी' के माध्यम से ई.डब्लू.एस. एवं एल.आई.जी. हाउसिंग के लिए शासकीय नीतियों के अनुसार भवन निर्माण सुनिश्चित करना।
- 7.3.3 आर्थिक दृष्टि से दुर्बल एवं निम्न आय वर्गों के आवास की कमी को पूर्ण करने हेतु स्वामित्व एवं किराया पद्धति के आधार पर द्रुत गति से हाउसिंग स्टॉक का निर्माण करना।
- 7.3.4 शासकीय नीतियों यथा-हाई-टेक/इन्टीग्रेटेड टाउनशिप, रेन वाटर हार्वेस्टिंग, ऊर्जा संरक्षण, पर्यावरण संरक्षण, डिजास्टर मैनेजमेन्ट, अशक्त व्यक्तियों हेतु अवरोधमुक्त वातावरण का सृजन, आदि का अनुपालन सुनिश्चित करना।
- 7.3.5 कास सब्सिडायज़ेशन के माध्यम से आवास एवं मलिन बस्ती पुनर्विकास योजनाओं का क्रियान्वयन करना।
- 7.3.6 सहकारी आवास संस्थाओं को उनके सदस्यों द्वारा नियमित एवं समय पर ऋण वापसी हेतु ऋण की शर्तों में सुधार करना, सदस्यों को ऋण स्वीकृत करने से पूर्व उनकी ऋण अदायगी की क्षमता की पुष्टि करना, प्राथमिक शहरी आवास संस्थाओं के कार्यों का पर्यवेक्षण, रिकार्ड-कीपिंग व्यवस्था को दुरुस्त करना तथा प्रबन्धन व्यवस्था को सक्षम बनाना।



8. कार्य-योजना

- 8.1 राज्य शहरी आवास एवं पर्यावास नीति-2014 के क्रियान्वयन हेतु राज्य सरकार द्वारा कार्य-योजना तैयार की जाएगी, जिसके अन्तर्गत सन्तुलित क्षेत्रीय विकास के प्रोत्साहन, रोजगार अवसरों के सृजन, दुर्बल एवं अल्प आय वर्गों की सुरक्षा, पर्यावरण संरक्षण तथा 'पब्लिक-प्राइवेट-पार्टनरशिप' को प्रोत्साहित किया जाएगा। इसके अतिरिक्त कार्य-योजना में समयबद्ध नियोजन, एम.आई.एस. और 'आन-लाइन कनेक्टिविटी' के लिए सूचना प्रौद्योगिकी के उपयोग हेतु विशिष्ट प्राविधान किए जाएंगे।
- 8.2 राज्य सरकार द्वारा प्रदेश स्तर पर आवास एवं उससे सम्बद्ध अवस्थापना सुविधाओं के विकास के लिए भूमि की उपलब्धता, अधिनियमों/भवन उपविधियों में संशोधन, व्यय-क्षम (कास्ट इफेक्टिव) भवन निर्माण सामग्री और प्रौद्योगिकी के प्रोत्साहन, अवस्थापना सुविधाओं के विकास हेतु विधिक/नियामक एवं वित्तीय प्रयासों के सम्बन्ध में "रोड-मैप" तैयार किया जाएगा।
- 8.3 सतत आधार पर आर्थिक क्षमतानुसार आवास (अफोर्डेबल हाउसिंग स्टॉक) के सृजन एवं उससे सम्बद्ध अवस्थापना सुविधाओं, यथा-जलापूर्ति, ड्रेनेज सीवरेज, विद्युत्-आपूर्ति, कचरा प्रबन्धन एवं परिवहन प्रणाली हेतु कार्य-योजना तैयार की जाएगी तथा आवास एवं अवस्थापना विकास हेतु 'सेल्फ-सस्टेनिंग रिसोर्स मोबिलिटाइजेशन' पर बल दिया जाएगा।
- 8.4 राज्य सरकार द्वारा सरकारी संस्थानों के साथ-साथ विभिन्न 'स्टेकहोल्डर्स' यथा-कम्युनिटी ऑर्गनाइजेशन्स, गैर-सरकारी संगठनों, स्थानीय निकायों, निजी एवं सहकारी क्षेत्रों तथा सभी हितबद्धों को शामिल करते हुए उन्हें प्रोत्साहित करने, मार्गदर्शन देने और भागीदारी बढ़ाने के लिए ठोस उपाय चिन्हित किए जाएंगे।
- 8.5 राज्य शहरी आवास एवं पर्यावास नीति एवं कार्य-योजना के क्रियान्वयन की समय-समय पर समीक्षा तथा आवश्यकतानुसार संशोधन करने के लिए राज्य स्तर पर एक उच्च स्तरीय अनुश्रवण तन्त्र स्थापित किया जाएगा।

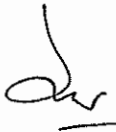

विनियमित क्षेत्रों की सूची

क्र.सं.	विनियमित क्षेत्र का नाम	गठन की तिथि	क्र.सं.	विनियमित क्षेत्र का नाम	गठन की तिथि
1	भरथना	30.07.1992	21	मंगलायतन	01.11.2004
2	इटावा	25.06.1986	22	फतेहपुर	25.06.1986
3	सैफई	28.03.1995	23	बेला प्रतापगढ़	16.03.1992
4	फर्रुखाबाद	07.02.1981	24	मंझनपुर -भरवारी	12.07.2001
5	संकिंसा	19.08.1997	25	बबराला	21.02.1989
6	कन्नौज	31.08.1986	26	बदायूँ	08.12.1986
7	औरैया	28.09.2002	27	ऑवला	07.01.1997
8	हरदोई	28.06.1986	28	पीलीभीत	28.06.1986
9	सण्डीला	31.03.1998	29	शाहजहाँपुर	31.07.1982
10	लखीमपुर खीरी	16.03.1992	30	तिलहर	29.12.1995
11	बिसवाँ	01.05.1987	31	नरौरा	22.12.1976
12	सीतापुर	27.06.1992	32	मवाना-हरितानापुर	10.07.1995
13	गाजीपुर	26.04.1985	33	बिजनौर	28.06.1986
14	जौनपुर	07.04.1973	34	चौदपुर	07.04.1995
15	शाहगंज	28.03.2003	35	धामपुर	04.06.1992
16	दयालबाग	12.09.1978	36	नगीना	20.10.1994
17	एटा	30.12.1982	37	नजीबाबाद	09.11.1994
18	कासगंज	27.12.1982	38	अमरोहा	30.05.1992
19	मैनपुरी	18.06.1984	39	चन्दौसी	25.11.1994
20	हाथरस	15.09.1983	40	सम्भल	30.05.1992



क.सं.	विनियमित क्षेत्र का नाम	गठन की तिथि	क.सं.	विनियमित क्षेत्र का नाम	गठन की तिथि
41	कोंच	22.09.1994	58	घोसी	29.11.1994
42	ललितपुर	15.04.1991	59	कोषागंज	29.11.1994
43	हमीरपुर	18.01.2003	60	मऊनाथ भँजन	31.08.1986
44	टाण्डा	04.06.1992	61	कालिंजर	13.07.1978
45	बाराबंकी	03.02.1993	62	राजापुर	27.08.1978
46	रुदौली	12.01.1998	63	चरखारी	03.03.1981
47	अमेठी	11.08.1983	64	महोबा	11.08.1978
48	सुल्तानपुर	28.02.1987	65	देवबन्द	26.11.1994
49	जगदीशपुर	22.07.1996	66	गोपीगंज-ज्ञानपुर	30.05.1998
50	देवरिया	04.07.1978	67	राबर्टसगंज	18.02.2003
51	पड़रौना	31.10.1985	68	बस्ती	14.10.1983
52	आनन्दपुर	14.07.1995	69	मगहर-खलीलाबाद	15.07.1987
53	महाराजगंज	23.11.1992	70	नौगढ़	15.11.1978
54	नौतनवाँ	28.08.1978	71	बहराईच	23.06.1982
55	सिसवाँबाजार	14.07.1995	72	बलरामपुर	20.08.1992
56	बलिया	31.03.1986	73	गोण्डा	23.03.1993
57	इब्राहीमपट्टी	26.02.1991	74	श्रावस्ती	26.07.1984



विकास प्राधिकरणों की सूची

क्र.सं.	विकास प्राधिकरण का नाम	गठन की तिथि
1	वाराणसी विकास प्राधिकरण	19.08.1974
2	इलाहाबाद विकास प्राधिकरण	19.08.1974
3	कानपुर विकास प्राधिकरण	13.09.1974
4	लखनऊ विकास प्राधिकरण	13.09.1974
5	आगरा विकास प्राधिकरण	13.09.1974
6	मेरठ विकास प्राधिकरण	03.11.1976
7	गोरखपुर विकास प्राधिकरण	05.11.1976
8	रायबरेली विकास प्राधिकरण	02.12.1976
9	गाजियाबाद विकास प्राधिकरण	09.03.1977
10	मथुरा-वृन्दावन विकास प्राधिकरण	25.03.1977
11	बरेली विकास प्राधिकरण	19.04.1977
12	मुरादाबाद विकास प्राधिकरण	29.03.1981
13	अलीगढ़ विकास प्राधिकरण	21.12.1981
14	बांदा विकास प्राधिकरण	24.12.1981
15	उन्नाव-शुक्लागंज विकास प्राधिकरण	07.12.1983
16	झाँसी विकास प्राधिकरण	12.10.1984
17	अयोध्या-फैजाबाद विकास प्राधिकरण	02.11.1985
18	फिरोजाबाद-शिकोहाबाद विकास प्राधिकरण	07.04.1995
19	सहारनपुर विकास प्राधिकरण	03.05.1995
20	हापुड़-पिलखुवा विकास प्राधिकरण	21.11.1996
21	मुजफ्फरनगर विकास प्राधिकरण	21.11.1996
22	रामपुर विकास प्राधिकरण	15.04.2005
23	उरई विकास प्राधिकरण	21.06.2006
24	बुलन्दशहर विकास प्राधिकरण	08.02.2008
25	खुर्जा विकास प्राधिकरण	08.02.2008
26	बागपत-बड़ौत-खेकड़ा विकास प्राधिकरण	11.06.2008
27	आजमगढ़ विकास प्राधिकरण	20.06.2008



विशेष क्षेत्र विकास प्राधिकरणों की सूची

क.सं.	विशेष क्षेत्र विकास प्राधिकरण का नाम	गठन की तिथि
1	भीरजापुर-विन्ध्याचल विशेष क्षेत्र विकास प्राधिकरण	02.11.1985
2	कपिलवस्तु विशेष क्षेत्र विकास प्राधिकरण	26.02.1988
3	चित्रकूट विशेष क्षेत्र विकास प्राधिकरण	18.03.1988
4	शक्तिनगर विशेष क्षेत्र विकास प्राधिकरण	05.07.1997
5	कुशीनगर विशेष क्षेत्र विकास प्राधिकरण	04.06.2003



आवास एवं शहरी नियोजन विभाग का संगठनात्मक ढांचा

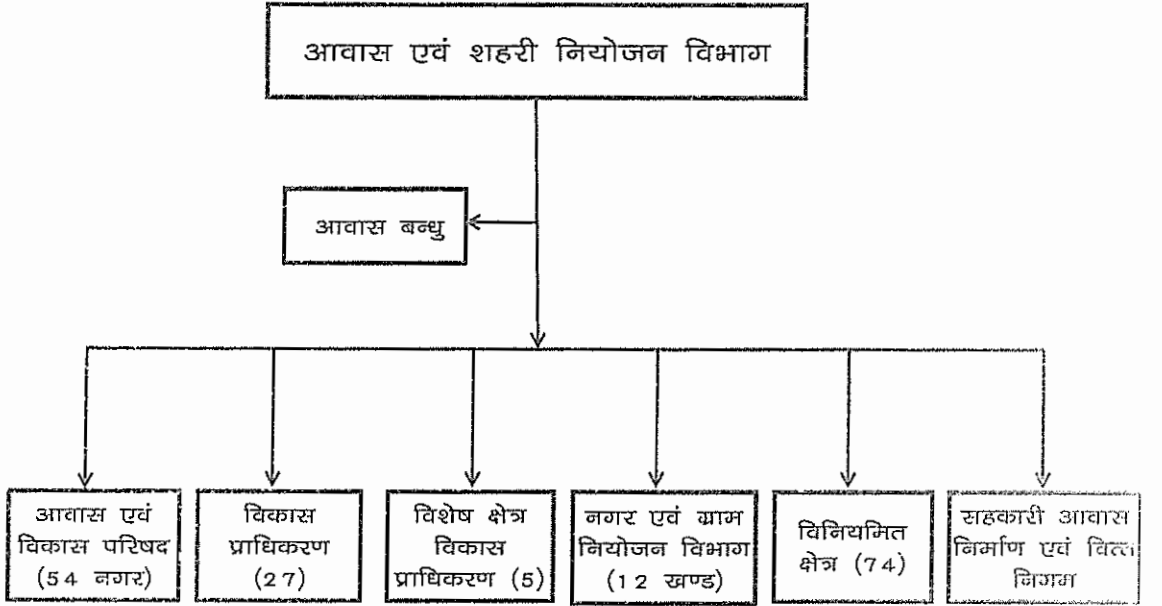

[Handwritten signature]

**Uttar Pradesh Rooftop Solar Photovoltaic Power Plant
Policy, 2014**

Table of Contents

1- PREAMBLE	-	1
2- OBJECTIVES	-	1
3- OPERATIVE PERIOD	-	1
4- IMPLEMENTATION PLAN	-	2
5- ELIGIBLE ENTITIES	-	2
6- TARGETS	-	2
7- SUBSIDY	-	3
8- ROLE OF NODAL AGENCY	-	3
A FACILITATION IN AVAILING SUBSIDY/SUPPORT	-	3
B EMPANELMENT OF SYSTEM INTEGRATOR(S)	-	3
C IDENTIFICATION OF SITES OF DEPLOYMENT OF SOLAR POWER CAPACITIES	-	3
D ALLOTMENT OF THE SOLAR POWER CAPACITIES	-	3
E SUPPORT IN ESTABLISHING PROTOCOLS/ PROCEDURES FOR EASY ADOPTION OF SOLAR POWER	-	3
F RECOMMEND AND SPECIFY FEE AND CHARGE	-	3
G DECLARATION OF GOVERNMENT ORDER	-	3
H SUPPORT IN DEVELOPMENT OF REGULATORY FRAMEWORK-	-	4
I APPROVAL FROM EMPOWERED COMMITTEE	-	4
9- METERING ARRANGEMENT	-	4
10- EVACUATION VOLTAGE	-	4
11- PROCEDURE FOR INTERCONNECTIVITY WITH THE GRID	-	4
12- FINANCIAL ARRANGEMENTS	-	4
13- EMPOWERED COMMITTEE	-	4
14- FREQUENCY OF MEETINGS	-	5
15- FUNCTIONS OF THE EMPOWERED COMMITTEE	-	5

Uttar Pradesh Rooftop Solar Photovoltaic Power Plant Policy, 2014

Preamble

The State of Uttar Pradesh is among the top consumers of electricity per annum. With the depleting coal reserves and inadequate supply of other fuel, all possible viable options for the generation of the electricity need to be explored. Under these circumstances, the power generation based on renewable energy resources can play a significant role in meeting State's future demands of electricity.

The State has vast potential for deployment of plants utilising Solar Energy. The State receives daily average solar radiation in the range 5.0 kWh/sqm –5.5 kWh/sqm, in most of its part, offering opportunity for deployment of suitable solar energy facilities. Accordingly, the Government of Uttar Pradesh has formulated Solar Power Policy – 2013 for deployment of megawatt scale grid connected solar power plants.

The Government of Uttar Pradesh is equally committed to promote the deployment of rooftop solar photovoltaic plants. Keeping into consideration the potential benefits of deployment of rooftop solar photovoltaic plants, which includes reducing dependence on fossil fuel based generation, optimal utilisation of spaces on rooftops and wasteland around the buildings, savings on investment in transmission and distribution infrastructure, savings on reducing the network losses, reduced cost for managing the scheduling of electricity etc., the Government of Uttar Pradesh hereby declares and adopts the **Uttar Pradesh Rooftop Solar Photovoltaic Power Plants Policy, 2014** as under,

2. Objectives

The State Government introduces the policy with the following objectives,

1. To contribute to solar capacity addition and energy security
2. To optimally utilize the available solar energy resource in the State
3. To encourage development and promotion of environment benign solar energy generation contributing to sustainable development
4. To enable stakeholders in reducing greenhouse gas emissions
5. To attract private sector participation in solar energy sector
6. To build favorable environment for setting up grid connected rooftop solar photovoltaic power plants
7. To contribute investments in manufacturing, research & development in solar energy sector
8. To enhance skills and create employment opportunities
9. To contribute to productive utilization of available sites
10. To spread environmental awareness amongst the general public of Uttar Pradesh

3. Operative Period

1. The policy shall come into effect from date of issuance and shall remain valid until superseded or modified till **March** 2017 whichever is earlier.
2. Rooftop solar photovoltaic power plants installed & commissioned during the operative period shall become eligible for the incentives declared under this policy.

4. Implementation Plan:

- a) The State shall encourage implementation of the grid connected rooftop solar photovoltaic power plants for captive or self-consumption on net energy metering/net energy billing mechanism.
- b) Rooftop Solar Photovoltaic Power Plants are proposed to be promoted under Net energy metering mechanism upto 50 KW and Net energy billing mechanism above 50 KW.

Government/Public Institutions

- i) The Government of Uttar Pradesh shall promote deployment of rooftop solar photovoltaic plants for captive/self-consumption on the offices of the government organisations/ State government owned or aided institutions.
- ii) All the aforementioned institutions shall implement grid connected rooftop solar photovoltaic power plant and generate & consume some percentage of their annual electricity consumption from such plant.
- iii) The rooftop solar photovoltaic power plant shall be implemented utilizing at least 25% of the available plinth area.
- iv) Funds from the Government of Uttar Pradesh, may be made available for implementation of Grid connected Rooftop Solar Photovoltaic Power Plant.

Private Institutions

- i. The Government of Uttar Pradesh shall encourage the private institutions to implement rooftop solar photovoltaic power plant, of suitable capacity, on the roof of their premises/area, generate & consume the electricity for their self-consumption.

5. Eligible Entities:

Any person, which shall include any company or body corporate or association or body of individuals, whether incorporated or not, shall be eligible to set up rooftop solar photovoltaic power plant and approach Uttar Pradesh New and Renewable Energy Development Agency for implementation of such power plants. Provided that such plants are set up for the purpose of captive use/self-consumption of electricity and such plants comply with the technical standards and specifications, if any, specified by the Central/State Government. or through its nominated nodal agency.

6. Targets

The State shall strive to achieve the objectives of the policy and aim at implementing grid connected rooftop solar photovoltaic power plants during the operative period as per the following table,

Description	Unit	by FY 2016-17
Public Institutions	MW	10.0
Private Institutions	MW	10.0
Total	MW	20.0

Provided the Government of Uttar Pradesh shall review the targets from time to time and may regulate the targets as per the development of solar energy segment in the State.

7. Subsidy

State Nodal Agency Uttar Pradesh New and Renewable Energy Development Agency shall facilitate in availing Government of India subsidy, if available for implementation of such plants, to both Public and Private Institutions / organisations.

8. Role of Nodal Agency

Uttar Pradesh New and Renewable Energy Development Agency shall be the Nodal Agency for implementation of grid connected rooftop solar photovoltaic power plant, and shall formulate scheme for facilitating implementation of rooftop solar photovoltaic power plants. The Nodal Agency shall facilitate the eligible entities in implementing the plants and undertake following activities,

A) Facilitation in availing Subsidy/Support

The Nodal Agency shall facilitate the eligible entity/UPPCL availing any subsidy or benefit made available, from time to time, by the Government of India or by the Government of Uttar Pradesh.

B) Empanelment of System Integrator(s)

The Nodal Agency shall empanel system integrator(s) for the implementation of target capacity identified under this policy. The Nodal Agency, from time to time, shall also review the performance of system integrator(s).

C) Identification of Sites for Deployment of Solar Power Capacities

The Nodal Agency shall facilitate the public institutions in identifying the feasible sites/roofs for deployment of rooftop solar photovoltaic power plants. The Nodal Agency may charge nominal fee for extending its services. The Nodal Agency shall provide suitable support to encourage deployment of solar power plants on sites/roofs under Private Institution category.

D) Allotment of the Solar Power Capacities

The Nodal Agency shall organize city-wise competitive bidding for the allotment of solar power capacities for implementation by system integrator(s).

E) Support in establishing Protocols/Procedures for easy adoption of Solar Power

The Nodal Agency shall also support the distribution licensee in developing the protocols and procedures for metering, grid connectivity, and power purchase agreements etc. for easy adoption of solar power plants by the stakeholders.

F) Recommend and Specify Fee and Charge

The Nodal Agency shall recommend and specify, from time to time, and after consultation with the relevant stakeholders, fee and charges necessary to operationalize the framework.

G) Declaration of Government Order

The Nodal Agency, shall approach Government through Empowered Committee for declaration of Order to encourage deployment of rooftop solar photovoltaic power plant capacities.

H) Support in development of Regulatory Framework

The Nodal Agency shall approach Uttar Pradesh Electricity Regulatory Commission for announcement of appropriate regulatory framework for large scale deployment and adoption of rooftop solar photovoltaic power plants.

D) Approval from Empowered Committee

Nodal agency will obtain approvals from time to time for implementation of policy guidelines and for carrying out bidding.

9. Metering Arrangement

For rooftop solar photovoltaic power generation plants with proposed connectivity with the grid at above 415 V voltage level, the type of meters and metering arrangement shall be governed by Central Electricity Authority (Installation and Operation of Meters) Regulations, 2006 and Central Electricity Authority (Installation and Operation of Meters) Amendment Regulations, 2010 and any amendment thereof unless superseded by further notified regulations by Central Electricity Authority.

For rooftop solar photovoltaic power generation plants with proposed connectivity at 415 V or below voltage level, the type of meters and metering arrangement shall be governed by Central Electricity Authority (Installation and Operation of Meters) Amendment, Regulations, 2013 after notification by the Central Electricity Authority.

10. Evacuation Voltage

The voltage of evacuation of electricity generated from solar power plants will be as under,

Capacity of the System	Evacuation Voltage
Below 5 kW	Single Phase, Low Voltage
> 5 kW – 50 kW	Three Phase, 415 V
> 50 kW – 2.0 MW	6.6 kV/11 kV
> 2.0 MW – 5.0 MW	11 kV/33 kV/66 kV (as per site conditions)

11. Procedure for Interconnectivity with the Grid

The procedure for interconnectivity of solar power plants, developed under this Policy, with the grid shall be in accordance with the provisions laid by distribution licensee and as approved by Uttar Pradesh Electricity Regulatory Commission. The distribution licensee shall be required to submit the procedure(s) for interconnectivity of rooftop solar photovoltaic power plants with the grid for consideration and finalization by the Uttar Pradesh Electricity Regulatory Commission.

12. Financial Arrangements

Funds will be provided by State Government in appropriate Budget head for carrying out detailed technical assessment and for deployment of solar rooftop solar photovoltaic power plants on Government owned and aided organization's of the State on annual basis.

13. Empowered Committee

To oversee, monitor and resolve various issues arising out of this policy, an Empowered committee will be constituted under the chairmanship of the Chief Secretary of the State. The committee will have the following members:-

Chief Secretary	-Chairman
Infrastructure & Industrial Development Commissioner	- Member
Secretary /Principal Secretary, Additional Energy Sources	- Member
Secretary /Principal Secretary, Finance	- Member
Secretary /Principal Secretary, Planning	- Member
Secretary /Principal Secretary, Revenue	- Member
Secretary /Principal Secretary, Housing	- Member
Secretary /Principal Secretary, Energy	- Member
Managing Director, UPPCL	- Member
Managing Director, UPPTCL	- Member
Managing Director, Concerned DISCOM	- Member
Director, UPNEDA	- Member Secretary

14. FREQUENCY OF MEETINGS

The committee shall meet on a quarterly basis and also as and when required.

15. FUNCTIONS OF THE EMPOWERED COMMITTEE

- a Resolving key bottlenecks in implementation of grid connected rooftop Solar Photovoltaic Power Plants.
- B Granting permission for bidding for selection and empanelment of System Integrators for deployment of rooftop solar power plants.
- C Issues regarding facilitation of framework for interconnection with the grid.
- D Resolve any other Inter departmental issues that may arise from time to time.
- E Any other relevant issue.

4.4

Lucknow Municipal Corporation

- Minutes of Corporation Meeting
- Notification of Vending Zones
- Details of Land for Lucknow One Smart City Management Centre
- Status of LED Street Lighting Project
- PPP Contract for MSW & Letter to Concessionaire for ABD

लखनऊ नगर निगम

मा० सदन की बैठक (नगर निगम तथा जलकल विभाग मूल बजट वर्ष 2016-2017) दिनांक 31.03.2016 को पूर्वाह्न 11:00 बजे त्रिलोक नाथ हाल में सम्पन्न हुई, की कार्यवाही :-

उपस्थिति : (यथासंलग्न)

मा० अध्यक्ष ने अपना आसन ग्रहण किया और कहा कि हम आप सबका स्वागत करते हैं। बैठक की कार्यवाही प्रारम्भ की जाती है। बजट रात्र है। बजट महत्वपूर्ण होता है, जो पूरे वर्ष की गतिविधियों को केंद्रित करता है। मा० उपाध्यक्ष द्वारा बजट भाषण पढ़ा जाए।

श्री हरसरन लाल गुप्ता, उपाध्यक्ष, मा० कार्यकारिणी समिति ने मा० अध्यक्ष के निर्देशानुसार नगर निगम तथा जलकल विभाग के मूल बजट वर्ष 2016-2017 के सम्बन्ध में निम्नवत अपना अभिभाषण पढ़ा :-

मा० अध्यक्ष महोदय,

एवं

मा० सदस्यगण

मान्यवर,

नगर निगम लखनऊ का प्रस्तावित मूल बजट वित्तीय वर्ष 2016-2017 प्रस्तुत करते हुए मा० अध्यक्ष डा० दिनेश शर्मा जी, मा० सदस्यगण, मा० पदेन सदस्यगण एवं पत्रकार बन्धुओं तथा उपस्थित समस्त बन्धुओं का हार्दिक अभिनन्दन एवं स्वागत करते हैं।

मा० कार्यकारिणी समिति की बैठक दिनांक 22.03.2016 में नगर आयुक्त द्वारा प्रस्तुत किये गये मूल बजट वर्ष 2016-2017 में आय के मुख्य स्रोत गृहकर के मद् में अधिकतम आय अर्जित करने के लिए शत प्रतिशत भवनों को कराव्हादित कर तथा उन मदों में जिनसे आशातीत आय प्राप्त नहीं हो रही है, उनकी वसूली पर विशेष बल देते हुए योजनाबद्ध तरीके से आय बढ़ाने के लिए नगर आयुक्त द्वारा प्रयास किए जा रहे हैं। नगर निगम की निष्प्रयोज्य सम्पत्तियों को व्यवसायिक रूप प्रदान करके अधिक आय अर्जित किये जाने का प्रयास किया जा रहा है। उक्त के अतिरिक्त केन्द्र सरकार, राज्य सरकार एवं अन्य शासकीय कार्यालयों से अधिकतम धनराशिप्राप्त करने के प्रयास किए जा रहे हैं।

लखनऊ नगर को स्वच्छ सुन्दर एवं विकारा की गतिशीलता देने के साथ प्रगति तथा उत्तरोत्तर उन्नति की ओर अग्रसर रहते हुए गर्व है कि वर्तमान में नगर को बहुमुखी विकास की दिशा देने में मा० महापौर जी सहित सभी मा० पार्षद एवं नगर आयुक्त का विशेष योगदान प्राप्त हो रहा है। यहां यह कहना अतिशयोक्ति न होगी कि विकारा कार्य, प्रकाश व्यवस्था, सफाई व्यवस्था, नाली/सड़कों आदि के निर्माण एवं मरम्मत, पार्कों आदि का रख-रखाव इन सबके लिए जो कार्यदिशा रांचालित है,

5.4.16
महापौर
नगर निगम
लखनऊ

प्रत्येक वार्ड में विकास कार्य कराने हेतु रु० पांच लाख निर्धारित किया गया है। ठीक है, निरीक्षण कराया जाएगा, जहां आवश्यक होगा वहां कार्य होगा। मा० पार्षदों से परामर्श लिया जाएगा। मुझे समय समय पर जनता की अपेक्षा, शासन के निर्देशों तथा अन्य विधायक/सांसद आदि जनप्रतिनिधियों के कहने पर भी विकास कार्य करवाने होते हैं, नगर निगम की आय कम है यह भी देखना होगा।

श्री रेशू, श्रीमती मनता चौधरी, श्री गिरीश मिश्रा, श्री मुकेश चौहान, श्री सुरेन्द्र गांधी, श्री अभय प्रताप सिंह तथा अन्य तमान विनदी पार्षद धरने पर बैठ गये।

मा० अध्यक्ष जी ने कहा कि बार बार दबाव डालने के लिए धरने पर बैठना उचित नहीं है, मैं नियमानुसार कार्य करूंगा, दबाव में गलत निर्णय नहीं लूंगा, सदन में काफी शोर हुआ।

तीनों दलों के नेताओं एवं मा० उपाध्यक्ष श्री हरशरण लाल गुप्ता ने आपस में विचार-विमर्श कर सुझाव दिया कि नगर आयुक्त जी द्वारा परीक्षणोपरान्त कराये जाने वाले वार्ड विकास प्राथमिकता कार्यों हेतु मा० कार्यकारिणी समिति द्वारा निर्धारित प्रत्येक वार्ड में रु० 5.00 लाख के स्थान पर रु० 10.00 लाख प्रत्येक वार्ड के विकास हेतु निर्धारित किया जाए। उन्होंने प्रस्ताव रखा कि इस प्रकार प्रत्येक वार्ड के विकास हेतु (70+10नगर आयुक्त जी द्वारा) मिलाकर कुल रु० 80 लाख तक एक वर्ष में विकास कार्य कराये जाने पर सहमति दी जाए।

मा० उपाध्यक्ष जी ने कहा कि उपरोक्त प्रस्ताव पर पूरा मा० सदन एवं नगर आयुक्त जी अपनी सहमति दे चुके हैं। मैं मा० महापौर जी से भी अनुरोध करता हूँ कि वह अपनी नाराजगी समाप्त कर सदन की भावना को भी दृष्टिगत रखें।

श्रीमती मनता चौधरी, श्री अभय प्रताप सिंह तथा कुछ अन्य सदस्यों ने कहा कि क्या महापौर जी नहीं चाहते हैं कि पार्षदों द्वारा क्षेत्र का विकास हो। उन्हें सदस्यों का आग्रह मान लेना चाहिए, हम सभी सदस्यों से अनुरोध करते हैं कि वह धरना समाप्त कर अपने स्थानों पर बैठें। मा० उपाध्यक्ष श्री हरशरण लाल गुप्ता ने कहा कि मा० तीनों दलों के पार्षद दलों के नेताओं तथा समस्त पार्षदों के प्रस्ताव पर प्रत्येक वार्डों में नियमानुसार प्राथमिकता सूची तैयार कर एक वर्ष में प्राथमिकता विकास कार्य कराये जाने की राशि (70+10नगर आयुक्त जी द्वारा) मिलाकर रु० 80 लाख (अस्सी लाख) तक किये जाने के प्रस्ताव पर मा० सदन अपनी सहमति प्रदान करे, ऐसा मेरा आग्रह है।

प्रस्ताव पर सहमति प्रदान की गई। सभी सदस्यों ने कहा कि बजट पर भी काफी चर्चा हो चुकी है, उस पर भी सुझावों को सम्मिलित करते हुए सहमति दी जानी चाहिए।

संकल्प संख्या (160) :- विचारोपरान्त सर्वसम्मति से नगर निगम के मूल बजट वर्ष 2016-2017 को यथावत् अंगीकार किया गया। दोहरी लेखा प्रणाली पूर्ण रूप से तीन माह के अन्दर लागू कराए जाने एवं 2015-2016 तक की बैलेंस शीट तैयार कराकर एवं उसका आडिट कराकर मा० सदन की बैठक में प्रस्तुत किए जाने हेतु मुख्य गित्त एवं लेखाधिकारी को निर्देशित किया गया।

R
5.4.16
महापौर
नगर निगम
काशी

श्री हरसरन जाल गुप्ता ने कहा कि निश्चित रूप से नाले साफ नहीं कराये गये तो स्थिति दुःखदायी होगी। तत्काल प्रभाव से नाले साफ कराये जाएं।

संकल्प संख्या (161) :- विचारोपरान्त सर्वसम्मति से जलकल विभाग के मूल बजट वर्ष 2016-2017 को यथावत् अंगीकार किया गया।

मा0 सदन की विशेष बैठक दिनांक 31.03.2016 की अनुपूरक कार्यसूची का विवरण :-

मद संख्या-(1) :- स्मार्ट सिटी मिशन के अन्तर्गत एस0पी0वी0 द्वारा स्मार्ट सिटी प्रोजेक्ट के क्रियान्वयन, संचालन एवं रख रखाव हेतु प्रस्ताव मा0 कार्यकारिणी समिति की बैठक दिनांक 22.03.2016 में स्वीकार किया गया। प्रकरण मा0 सदन के समक्ष स्वीकृतार्थ/ अनुमोदनार्थ प्रस्तुत। **(परिशिष्ट-1)**

मा0 उपाध्यक्ष जी ने सुझाव दिया कि यदि अन्य चयनित सभी स्मार्ट सिटी शहरों द्वारा एस0पी0वी0 गठन को स्वीकार किया जाता है तो ही लखनऊ नगर निगम अक्षरशः इसे स्वीकार करे, अन्य कोई सुझाव प्रस्ताव में न लाले।

संकल्प संख्या (162) :- सर्वसम्मति से मा0 उपाध्यक्ष जी के सुझाव को सम्मिलित करते हुए स्वीकृति प्रदान की गयी। स्मार्ट सिटी मिशन गाइड लाइन के अनुसार भारत सरकार एवं राज्य सरकार के दिशा-निर्देश एवं स्मार्ट सिटी के लिए चयनित देश के अन्य नगर निगमों में गठित एस0पी0वी0 की तर्ज पर उन्हीं की तरह लखनऊ में स्मार्ट सिटी के लिए भी उसी तरह उन्हीं प्राविधानों के अनुसार एस0पी0वी0 का गठन किए जाने हेतु स्वीकृति प्रदान की गयी।

मद संख्या (2) :- उत्तर प्रदेश नगर निगम अधिनियम 1959 की धारा 573-क(2)के अन्तर्गत ठोस अपशिष्ट प्रबंधन योजना में लगाये जाने वाले प्रयोक्ता प्रभार (यूजर चार्ज) के सम्बन्ध में मा0 नगर निगम कार्यकारिणी समिति की बैठक दिनांक 29.12.2012 में पारित संकल्प संख्या-38 द्वारा स्वीकृत दरों में संशोधन किये जाने का प्रस्ताव मा0 कार्यकारिणी समिति की बैठक दिनांक 22.03.2016 में प्रस्तुत किया गया। मा0 कार्यकारिणी समिति द्वारा किये गये संशोधन सहित प्रस्ताव मा0 सदन के समक्ष विचारार्थ एवं अनुमोदनार्थ प्रस्तुत। **(परिशिष्ट-2)**

संकल्प संख्या (163) :- पूर्व में मा0 सदन में तत्सम्बन्ध में सभी सदस्यों द्वारा रखे गये विचारों/सुझावों को अक्षरशः सम्मिलित करते हुए विस्तृत चर्चा के उपरान्त सर्वसम्मति से उक्त प्रस्ताव को शासन को संदर्भित किये जाने का निर्णय लिया गया।

मद संख्या (3) :- नगरीय ठोस अपशिष्ट (प्रबंधन एवं हथालन) नियम 2000 एवं उत्तर प्रदेश नगर निगम अधिनियम 1959 में निहित प्राविधानों के अन्तर्गत राड़क, नाली या अन्य किसी सार्वजनिक स्थलों पर कूड़ा फेंकने पर ₹ 1000-00 अर्धदण्ड(जुर्माना) आरोपित करने तथा उसे वरूल किये जाने हेतु क्षेत्रीय सफाई एवं खाद्य निरीक्षक को अधिकृत किये जाने के सम्बन्ध में प्रस्ताव पर मा0 कार्यकारिणी समिति की बैठक दिनांक 22.03.2016 द्वारा अर्धदण्ड की धनराशि ₹ 500-00 मात्र के साथ स्वीकृति प्रदान किये जाने का निर्णय लिया गया। प्रकरण मा0 सदन के समक्ष विचारार्थ एवं स्वीकृतार्थ प्रस्तुत। **(परिशिष्ट-3)**

5-4-16
महापौर
नगर निगम
लखनऊ

स्मार्ट सिटी मिशन के अंतर्गत स्मार्ट सिटी प्रोजेक्ट के क्रियान्वयन, संचालन एवं रखरखाव हेतु एस.पी.वी. के गठन के संबंध में प्रस्ताव

भारत सरकार के शहरी विकास मंत्रालय के स्मार्ट सिटी मिशन के अंतर्गत लखनऊ शहर का स्मार्ट सिटी प्रोजेक्ट प्रेषित किया गया था। मूल्यांकन के पश्चात् लखनऊ शहर का स्मार्ट सिटी प्रोजेक्ट (S.C.P.) 97 शहरों में 29वें स्थान पर आया तथा उत्तर प्रदेश के शहरों में प्रथम स्थान पर रहा। प्रदेश में प्रथम स्थान पर आने के फलस्वरूप भारत सरकार द्वारा इसे फास्ट ट्रैक राउंड हेतु शार्टलिस्ट किया गया है जिसके अंतर्गत पूर्व में प्रेषित किए गए स्मार्ट सिटी प्रोजेक्ट में कतिपय सुधार करते हुए उल्लिखित करके पुनः 15 अप्रैल, 2016 तक भारत सरकार को प्रस्तुत किया जाना है।

स्मार्ट सिटी मिशन के अंतर्गत अंतिम रूप से चयनित होने के लिए स्मार्ट सिटी प्रोजेक्ट की स्वीकृति नगर निगम के निर्वाचित सदन से होना अत्यंत आवश्यक है। उल्लेखनीय है कि स्मार्ट सिटी मिशन गाइडलाइन के अनुसार स्मार्ट सिटी प्रोजेक्ट का क्रियान्वयन स्पेशल परपज वेहिकिल (एस.पी.वी.) के माध्यम से किया जायेगा। एस.पी.वी. स्मार्ट सिटी प्रोजेक्ट को क्रियान्वित कराने के लिए नोडल एजेंसी होगी। एस.पी.वी. स्मार्ट सिटी प्रोजेक्ट के अंतर्गत स्वीकृत किए गए कार्यों के क्रियान्वयन के साथ-साथ सृजित होने वाली अवस्थापना सुविधाओं एवं स्मार्ट सल्यूशन का संचालन एवं रखरखाव (ऑपरेशन एंड मेंटेनेंस) भी करेगी। फास्ट ट्रैक राउंड में स्मार्ट सिटी प्रोजेक्ट बनाने के लिए मा. नगर निगम निर्वाचित सदन से निम्नलिखित स्वीकृतियाँ अपेक्षित हैं:-

(क) पैन सिटी डेवेलपमेंट हेतु :-

1. आगामी 2 वर्षों में पूरे शहर में एल.ई.डी. स्ट्रीट लाइट की स्थापना किया जाना।
2. सड़कों पर चार पहिया/दो पहिया वाहनों के खड़े होने से सुगम यातायात में अवरोध उत्पन्न होता है। अतः स्मार्ट सिटी प्रोजेक्ट के अंतर्गत स्थान की उपलब्धता के आधार पर शहर के विभिन्न चिन्हित स्थलों पर आवश्यकतानुसार मोबिलिटी नोड विकसित किया जाएगा। इसके लिए मा. सदन से नीतिगत स्वीकृति अपेक्षित है।
3. नगर निगम द्वारा संचालित सभी पार्किंग को स्मार्ट बनाने के लिए स्मार्ट सल्यूशन स्थापित किया जाना होगा। इस हेतु एस.पी.वी. के साथ राजस्व की हिस्सेदारी किए जाने हेतु नगर निगम सदन की स्वीकृति अपेक्षित है।
4. पैन सिटी डेवेलपमेंट के अंतर्गत एस.पी.वी. द्वारा विभिन्न स्थानों पर स्मार्ट बस शेल्टर बनाये जाने हैं जिसमें जी.पी.एस./जी.पी.आर.एस. की व्यवस्था होगी और यात्रियों की सुविधा हेतु बसों के आगमन की रिवल टाइम सूचना उपलब्ध होगी। यह कार्य पब्लिक प्राइवेट पार्टनरशिप मोड पर होगा जिसमें प्राइवेट पार्टनर को बस शेल्टर पर निर्धारित साइज के विज्ञापन प्रदर्शन की अनुमति होगी। उक्त कार्यों हेतु कन्वर्जेन्स/डब्लिंग के अंतर्गत आवश्यकतानुसार नगर निगम निधि, अवस्थापना निधि, 14वें वित्त आयोग इत्यादि से धनराशि का प्राविधान किया जाय।

(ख) एरिया बेस्ड डेवेलपमेंट (रेट्रोफिटिंग) :-

1. कैसरबाग एवं आसपास के क्षेत्र में पैदल चलने वाले (पैडस्ट्रियन) के लिए अवस्थापना सुविधाएं विकसित कराना होगा।
 2. उक्त रेट्रोफिटिंग एरिया में एल.ई.डी. आधारित पथ प्रकाश स्थापित किया जाना।
 3. नगर निगम की सड़को पर आवश्यकतानुसार साइकिल ट्रैक का निर्माण कराया जाना।
 4. कैसरबाग के निकट गौरिस मार्केट का जीर्णोद्धार किया जाना।
 5. कैसरबाग चौराहे के निकट सब्जी एवं मछली मार्केट में मल्टी लेवल पार्किंग विकसित किये जाने हेतु एस.पी.वी. को भूमि उपलब्ध कराये जाने तथा उसके साथ राजस्व हिस्सेदारी तय किया जाना।
 6. पार्को एवं खुले स्थानों को विकसित कर सुंदरीकृत किया जाना। उनमें ओपन जिम स्थापित किया जाना तथा वाई-फाई हॉटस्पॉट स्थापित किया जाना।
 7. रोड क्लीनिंग इक्तिपमेंट एवं अन्य अवस्थापना सुविधाओं के लिए आवश्यकतानुसार 14वें वित्त आयोग से आवश्यक धनराशि का प्राविधान किया जाना।
 8. रेट्रोफिटिंग एरिया में आवश्यकतानुसार सार्वजनिक एवं सामुदायिक शौचालय का निर्माण कराये जाने के लिए स्वच्छ भारत मिशन में निहित अनुदान का प्राविधान किया जाना।
 9. रेट्रोफिटिंग एरिया में सड़को एवं चौराहों के सुधार के लिए नगर निगम निधि, अवस्थापना विकास निधि एवं नगरीय सड़क सुधार निधि योजना के अंतर्गत बजट का प्राविधान किया जाना।
 10. रेट्रोफिटिंग एरिया के अंतर्गत निवास करने वाले नागरिकों को बेहतर सुविधाएँ उपलब्ध कराने के लिए उनके गृहकर का कुछ प्रतिशत स्मार्ट सिटी सेस लगाया जाना।
 11. रेट्रोफिटिंग एरिया में लगाये जाने वाले विज्ञापनो पर विज्ञापन शुल्क की हिस्सेदारी एस.पी.वी. को दिया जाना।
 12. चकबरत स्थित नजूल भूमि को नगर निगम द्वारा क्री-होल्ड कराया जा रहा है। यहाँ पर नगर निगम का नवीन कार्यालय भवन, एस.पी.वी. का कार्यालय भवन, डूडा का कार्यालय भवन, बहुउद्देशीय ऑडिटोरियम, भूमिगत पार्किंग तथा व्यवसायिक उद्देश्य के अन्य कार्यालय भवन निर्मित किए जाने प्रस्तावित है। यह कार्य एस.पी.वी. को दिया जाना है जिसमें एन.ओ.यू. के आधार पर नगर निगम एवं एस.पी.वी. के बीच राजस्व की हिस्सेदारी होगी।
- स्मार्ट सिटी मिशन के अंतर्गत एस.पी.वी. द्वारा उपरोक्तानुसार स्मार्ट सिटी प्रोजेक्ट के क्रियान्वयन, संचालन एवं रखरखाव हेतु उपरोक्तानुसार प्रस्ताव विचारार्थ एवं अनुमोदनार्थ मा. सदन के समक्ष प्रस्तुत है।

26/3/16
(पी.के. श्रीवास्तव)
अपर नगर आयुक्त

25/3/16
(उदयरज सिंह)
नगर आयुक्त

व्यय का विस्तृत विवरण

मद सं०	व्यय के शीर्षक	वास्तविक व्यय 2014-15	पुनरीक्षित प्राविधान 2015-16	वास्तविक व्यय (1.04.15 से 31.12.15 तक)	गूल प्राविधान 2016-17
(क)	राजस्व लेखा				
1	सामान्य पर्यवेक्षण तथा राजस्व आदि का समाहरण				
1-1	सामान्य पर्यवेक्षण				
क	पदाधिकारी और प्रधान कार्यालय (अधिष्ठान)	1403.76	2000.00	1069.55	2000.00
ख	मुख्य नगर लेखा परीक्षक और उसका अधिष्ठान	36.05	90.00	31.62	100.00
ग	केन्द्रीय लेखा और शेकडू विभाग का अधिष्ठान	243.46	330.00	206.40	350.00
घ	नवन विभाग (298) का अधिष्ठान	264.13	330.00	177.53	350.00
	राजस्व का समाहरण				
1-2(क)	सम्पत्ति कर (सिनसत जोनल कार्यालय) का अधिष्ठान	1162.19	1400.00	926.26	1500.00
ग	अन्य कर और शुल्क (प्रचार/लाइसेंस) का अधिष्ठान	213.50	400.00	106.02	450.00
घ	नगर निगम की सम्पत्ति (रिण्ट/तहसीलदार) का अधिष्ठान	166.97	300.00	209.19	350.00
	योग	3490.06	4850.00	2726.57	5100.00
2	जल सम्मरण, जल निस्तारण तथा स्वच्छता				
2-3	(क) अधीनस्थ अधिष्ठान (सफाई)	8283.67	11000.00	6152.01	10000.00
	(क-1) नालों की सफाई	339.27	450.00	282.29	500.00
	(ख) कर्मशाला का अधिष्ठान	879.30	1100.00	724.15	1000.00
	(घ) संयंत्र और आकरिगक व्यय	1014.52	1200.00	1294.95	1700.00
	(घ-1) पेट्रोल और डीजल	2128.54	2200.00	1494.87	2200.00
	(ड) सड़कों पर पानी का छिड़काव	7.57	10.00	-	10.00
2-3	(घ) नये निर्माण कार्य/शौचालय/गूत्रालय एवं कूड़ाघर	51.82	100.00	25.19	100.00

सत्यपिदु
 16/11/16
 नगर एवं लेखाधिकारी
 नगर निगम, जयपुर

मद सं०	व्यय के शीर्षक	वास्तविक व्यय 2014-15	पुनरीक्षित प्राविधान 2015-16	वास्तविक व्यय (1.04.15 से 31.12.15 तक)	मूल प्राविधान 2016-17
	(घ) मरम्मत और अनुरक्षण	-	150.00	-	150.00
	(ज) यूजर चार्ज	167.08	1000.00	290.21	2000.00
	योग	12871.77	17210.00	10263.67	17660.00
3	चिकित्सा, सार्वजनिक स्वास्थ्य एवं पशु चिकित्सा सम्बन्धी परिव्यय				
क-1	डिस्पेंसरी अधिष्ठान	8.63	100.00	72.89	100.00
क-2	सानान का क्रय/चिकित्सा प्रतिपूर्ति	100.45	200.00	68.81	200.00
क-3	संविदा सहित सफाई कार्य (उका)	2096.16	4000.00	2624.24	4500.00
3-1-2	महामारियां (स्वास्थ्य, गैंगकुली, अधि०)	70.94	100.00	26.30	100.00
3-2-1	टोका लगाना (वैक्सीनेटर अधि०)	133.81	150.00	74.47	150.00
3-2-3	इंसीनरेटर				
3-2-4	पशु चिकित्सा सम्बन्धी परिव्यय (गौराला)	187.33	150.00	76.69	200.00
	योग	2597.32	4700.00	2943.40	5250.00
4	सार्वजनिक सुविधा और सुरक्षा				
4-1	रोशनी				
क	अधिष्ठान (नार्ग प्रकाश)	697.66	1000.00	594.49	1000.00
ख	सानान का क्रय (विजली)	627.74	550.00	381.81	500.00
ग	विजली (करेंट व समायोजन व्यय)	158.31	200.00	51.63	200.00
घ	नये निर्माण कार्य	305.74	600.00	577.17	600.00
ङ	मरम्मत	295.28	500.00	238.33	500.00
च	अस्थाई प्रकाश व्यवस्था	67.67	100.00	64.56	150.00
ज-1	ड्रिण्ड पंप स्थापना अनुरक्षण सहित	-	150.00	-	50.00
झ	रहरी निर्धनों के विकास हेतु	471.60	200.00	45.09	200.00
4-2-5	काजी हाऊस (अधि०)	212.79	500.00	242.24	400.00
4-2-6	बाजार और वधशालाये (अधि०)	44.87	50.00	12.39	70.00

सत्यापित
16/04/11
मुख्य लेखाधिकारी

मद सं०	व्यय के शीर्षक	वास्तविक व्यय 2014-15	पुनरीक्षित प्राविधान 2015-16	वास्तविक व्यय (1.04.15 से 31.12.15 तक)	मूल प्राविधान 2016-17
4-2-7	पार्क अधि० एवं अनुसूचना	1176.52	1600.00	923.75	2000.00
4-2-8	तैरने के लिए तालाब, रानाघाट और फण्डा घाटों के लिए सार्वजनिक गृह	0.32	5.00	-	5.00
4-2-9	कल्याण मण्डप	36.89	90.00	28.37	90.00
क	परियोजना (दूदा)	9.12	10.00	-	10.00
4-2-10	भूतक निस्तारण	-	5.00	-	5.00
4-2-11	गरमत्त/शमशान घाट/कब्रिस्तान	-	10.00	-	10.00
	योग	4104.51	5570.00	3159.83	5790.00
5	सार्वजनिक निर्माण कार्य				
5-1	अभियंत्रण अधिष्ठान (गैंग का वेतन सहित)	615.23	1200.00	591.24	1000.00
5-2	(क) भवन निर्माण	78.66	250.00	58.25	250.00
	(ख) भवन मरम्मत	190.43	400.00	60.41	400.00
5-3	मार्ग और सड़क				
	(क) नये निर्माण कार्य	1172.72	800.00	492.96	520.00
	(ख) मरम्मत और नवीनीकरण	8502.07	10000.00	4973.79	8000.00
	(ग) सातत्यक सुरक्षा (ट्रैफिक)	520.96	1000.00	258.09	500.00
	(घ) रोड कटिंग	535.15	1200.00	755.77	1200.00
	(ङ) अन्य सार्वजनिक निर्माण (नाला नद)	-	50.00	-	400.00
5-4	(क) मूर्तियों की स्थापना/ भूमि सम्पत्तियों का सर्वेक्षण एवं बहारदीवारीकरण	-	50.00	-	50.00
5-5	भण्डार वस्तुएं	-	50.00	-	50.00
5-5-2	शहरों निर्धनों हेतु	1563.54	5500.00	1327.23	3000.00
5-5-3	मरम्मत/निर्माण कार्यों के दायित्व	5508.40	16000.00	1411.78	25000.00
5-5-4	अवस्थापना निधि से कराये गये कार्य	1725.80	8000.00	5207.32	8000.00
5-5-5	लखनऊ स्मार्ट सिटी मिशन के अन्तर्गत विविध व्यय	-	-	-	2000.00
	योग	18412.96	44500.00	15134.84	50370.00

स्थापना
16/04/16
शिव एवं संजालिबनरी

मद सं०	व्यय के शीर्षक	वास्तविक व्यय 2014-15	पुनरीक्षित प्राविधान 2015-16	वास्तविक व्यय (1.04.15 से 31.12.15 तक)	मूल प्राविधान 2016-17
6	शिक्षा				
6-1	प्राथमिक/माध्यमिक शिक्षा व अन्य				
क	अधिष्ठान (शिक्षा)	841.02	1000.00	586.00	1000.00
ख	साज-सज्जा	-	5.00	0.10	5.00
ग	निर्माण और मरम्मत (स्कूल)	3.05	35.00		35.00
घ	भवनों का किराया (स्कूल हेतु)	-	10.00	-	10.00
6-3	पुस्तकालय एवं संग्रहालय	-	5.00	0.85	5.00
6-5	प्रदर्शनी, खेलकूद, मनोरंजन केन्द्र और सांस्कृतिक कार्यक्रमकलाप	-	5.00	-	5.00
6-5-1	अनुदान और अंशदान	0.10	5.00	0.30	5.00
	योग	844.17	1065.00	587.25	1065.00
9	प्रकीर्ण				
9-1	लेखन सन्तन्धी आदि (सामान्य स्टोर)	30.46	50.00	17.07	60.00
9-2	मुद्रण परिव्यय (फार्म कीपर)	62.06	100.00	56.98	100.00
9-4	विधि सन्तन्धी परिव्यय (अधि० सहित)	74.17	250.00	61.90	250.00
9-5	पेंशन पर व्यय	4145.00	5000.00	3215.00	5000.00
9-9	टेलीफोन	14.63	50.00	14.07	50.00
9-10	कम्प्यूटराईजेशन	57.01	80.00	44.05	80.00
9-12	लेखों का परीक्षण शुल्क	10.00	10.00	-	20.00
9-13	म० महापौर की स्वीकृति से व्यय की जाने वाली धनराशि	-	0.05	-	0.05
9-15	अन्य मद	911.75	1200.00	458.39	1750.00
	योग	5305.08	6740.05	3867.46	7310.05
	राजस्व लेखे का सकल व्यय	47625.87	84635.05	38683.02	92545.05

सत्यापित

16/04/16
 उ० शिक्षा एवं संसाधन विभाग
 कलकत्ता

नद सं०	व्यय के शीर्षक	वास्तविक व्यय 2014-15	पुनरीक्षित प्राविधान 2015-16	वास्तविक व्यय (1.04.15 से 31.12.15 तक)	मूल प्राविधान 2016-17
(ख)	पूँजी लेखा				
12-क	(क) 12वाँ वित्त	3275.22	9000.00	2578.52	5000.00
13	शिक्षा सार्वजनिक स्वास्थ्य एवं पशु शिक्षा				
ग-1	वैवीच आपदा/अति वृष्टि	-	5.00	-	5.00
15	मूर्तियों की स्थापना	-	10.00	-	10.00
16	अन्य साधनों पर				
	(1) सांसद निधि	287.14	400.00	68.09	400.00
	(2) विधायक निधि	191.53	400.00	215.75	400.00
18(क)	शासन द्वारा टास्क फोर्स के अन्तर्गत रिवाल्विंग फण्ड (नया संवेरा)	-	100.00	-	2000.00
(ख)	केन्द्र सरकार, राज्य सरकार द्वारा वित्त पोषित योजनाओं के लिए प्राप्त धनराशि (अमृत योजना/स्मार्ट सिटी)	25350.41	5000.00	1076.45	7500.00
(ग)	अन्य (समृद्ध विकास निधि, नई नगरीय सड़क योजना, अन्य डिपॉजिट आदि)	24406.55	25000.00	5266.07	20000.00
(घ)	स्वच्छ भारत निशुन	-	-	-	1000.00
(ङ)	डिपॉजिट (सूडा)	9060.09	80000.00	31550.27	5000.00
(च)	सीएसआर (कार्पोरेट सोशल रेस्पॉन्सिबिलिटी)	-	-	-	1000.00
	पूँजी लेखे का योग	62570.94	119915.00	40755.15	42315.00

सत्यापित

16/04/16
मुख्य निष्पन्न एवं लेखाधिकारी
मुख्य निष्पन्न, बल्लारुड

मद सं०	व्यय के शीर्षक	वास्तविक व्यय 2014-15	पुनरीक्षित प्राविधान 2015-16	वास्तविक व्यय (1.04.15 से 31.12.15 तक)	मूल प्राविधान 2016-17
(ग)	उच्चन्त लेखा				
20-3	उद्देवार्थों की प्रतिभूतियां	455.59	800.00	387.28	1000.00
20-4	सान्त्विक जीवन बीमा का भुगतान	106.51	100.00	95.09	150.00
	(1) शिक्षा, झाइवर बीमा योजना	-	1.00	-	1.00
21	अग्रिम				
21-2	भवनों के निर्माण के लिए अधिनियम की धारा-345 (ड) के अधीन अग्रिम सम्मिलित है	32.48	50.00	19.27	100.00
21-3	कर्मचारी कल्याण कोष	18.94	50.00	14.29	50.00
	योग	613.50	1001.00	515.93	1301.00
	कुल संवितरण	110810.31	205551.05	79954.10	136161.05
	अंतिम अवशेष	94227.41	21140.69	52105.19	23066.64
	महायोग	205037.72	226691.74	132059.29	159227.69

इस प्रकार नगर निगम, लखनऊ के मूल बजट वर्ष 2016-17 में प्रस्तावित राजस्व, पूंजी एवं उच्चन्त लेखों की कुल आय रु० 138087.00 लाख, जिसमें प्रारम्भिक अवशेष को सम्मिलित करते हुए सकल आय रु० 159227.69 लाख एवं सकल व्यय रु० 136161.05 लाख के समायोजनोपरान्त रु० 23066.64 लाख के अंतिम अवशेष के साथ ना० कार्यकारिणी के सनक्ष अनुमोदनार्थ प्रस्तुत है।

(राजेन्द्र सिंह)
मुख्य वित्त एवं लेखाधिकारी

(विशाल भारद्वाज)
अपर नगर आयुक्त

(उदयरज सिंह)
नगर आयुक्त

सत्यापित
16/04/16
मुख्य वित्त एवं लेखाधिकारी
नगर निगम, लखनऊ

लखनऊ नगर निगम

मा0 सदन की सामान्य बैठक दिनांक 19.09.2015 को पूर्वाह्न 11:00 बजे नगर निगम मुख्यालय, लालबाग स्थित त्रिलोकनाथ हॉल में सम्पन्न हुई, की कार्यवाही :-

उपस्थिति : (व्यासंलग्न)

मा0 अध्यक्ष ने अपना आसन ग्रहण किया और निवेदन किया कि अधिकृत लोग ही सदन में बैठेंगे। सभा की कार्यवाही प्रारम्भ की जाती है।

पद संख्या (1) :- पूर्व सम्पन्न मा0 सदन की सामान्य बैठक दिनांक 20.10.2014, विशेष बैठक (मा0 कार्यकारिणी सभिति के (6) सदस्यों की रिक्त स्थानों की पूर्ति हेतु निर्वाचन), दिनांक 30.12.2014 एवं मा0 सदन की विशेष बैठक दिनांक 30.3.2015 (मूल बजट वर्ष 2015-16) एवं मा0 सदन की सामान्य बैठक (लखनऊ विकास प्राधिकरण बोर्ड हेतु 4 सदस्यों का निर्वाचन) दिनांक 22.6.2015 की कार्यवाही की पुष्टि। (परिशिष्ट-1)

श्री जितेन्द्र उपाध्याय ने बेल में आकर कहा कि मेरे वार्ड में क्रियाधर बनार्ये जाने के सम्बन्ध में प्रस्ताव पास हुआ था, परन्तु आज तक क्रियाधर नहीं बना।

श्री कैलाश यादव आरोप लगाते हुए नगर अभियन्ता श्री मनीष अवस्थी द्वारा मानवाने कंगरो कार्य कराये जाने का विरोध करने लगे।

श्री निरीश मिश्रा ने कहा कि सदन की कार्यवाही प्रारम्भ हो चुकी है। पूर्व बैठकों की कार्यवाहियों की पुष्टि के पढते में आपका ध्यान दिनांक 20.10.2014 की कार्यवाही की ओर आकृष्ट करना चाहूँगा-श्री जितेन्द्र उपाध्याय जी के वार्ड में क्रियाधर बनारने के सम्बन्ध में मुख्य अभियन्ता को स्थल का निरीक्षण कर नियमानुसार कार्यवाही करने हेतु निर्देशित किया गया था, क्या मुख्य अभियन्ता ने स्थल का निरीक्षण किया ?

मुख्य अभियन्ता द्वारा अवगत कराया गया कि स्थल का निरीक्षण किया गया। संदर्भित स्थल ग्रीन बेल्ट में स्थित है। उसके बगल में आवास विकास के भवन बने हुए हैं, ऐसे स्थल पर क्रियाधर बनाना उचित नहीं है।

श्री रंजीत सिंह ने कहा कि वहां जनता की कोई आपत्ति नहीं है, क्रियाधर बनाना चाहिए।

नगर आयुक्त जी ने आश्वासन दिया कि मा0 पार्षद श्री जितेन्द्र उपाध्याय के क्षेत्र में यह देख लेंगे, स्थल चयन कराकर एक महीने में काम शुरु कराया देंगे। जोन-3 के नगर अभियन्ता की शिकायत पर उन्होंने नियमानुसार परीक्षण कराने का आश्वासन दिया।

श्री निरीश मिश्रा ने कहा कि नगर निगम अधिनियम के अनुसार जो प्रस्ताव पास होते हैं, उनका अनुपालन क्यों नहीं होता है। यह निर्देश हुए थे कि मुख्य अभियन्ता निरीक्षण करेंगे, जो उनके द्वारा निरीक्षण रिपोर्ट क्यों नहीं प्रस्तुत की गयी ? पूर्व बैठक दिनांक 20.10.2014 को कैफी आजमी कला केन्द्र के निर्माण के सम्बन्ध में प्रस्ताव प्रस्तुत किया गया था। अब तक क्या कार्यवाही हुई ? आपने एक उप सभिति का गठन

Handwritten notes and signatures at the top of the page, including a signature and the date '20.10.15'.

संकल्प संख्या (102) :- सर्वराज्यीय से सहायी विकास मंत्रालय भारत सरकार द्वारा क्रियारहित स्मार्ट सिटी (SMART CITY) मिशन योजना में लखनऊ नगर निगम को सम्मिलित होने के सम्बन्ध में प्रस्ताव पर स्वीकृति प्रदान की गयी।

यस संख्या (6) :- आलमबाग बस स्टेशन के नार्थ साउथ कारिडोर (मेट्रो) स्टेशन के निर्माण हेतु/हेतु स्थायी रूप से भूमि उपलब्ध कराने के सम्बन्ध में टाहसीलदार द्वारा प्रेषित प्रस्ताव पर नगर आयुक्त की संस्तुति पर विचार। (परिशिष्ट-6)

श्री सी० यावर हुसैन "रेशू" ने कहा कि हमारा प्रस्ताव है कि मा० मुख्तारी जी ने शहर को आठवी योजना की है तो नगर निगम द्वारा निःशुल्क भूमि उपलब्ध करायी जाए।

मा० अध्यक्ष ने कहा कि जमीनों को अधिग्रहीत करने के लिए भारत सरकार ने संसा दिया है। सभी विभाग पैसा ले रहे हैं तो नगर निगम पैसा क्यों न ले।

श्री सी० यावर हुसैन "रेशू" ने कहा कि यदि पैसे की बात आती है तो मेरे विचार से एक रुपये पर एग्जीमैन्ट किया जाए।

श्री हरशरण जोल गुप्ता ने कहा कि जब कोई विभाग अपनी जमीन निःशुल्क दे रहा हो तो नगर निगम भी निःशुल्क दे, अन्यथा पैसा लिया जाए।

मा० अध्यक्ष ने कहा कि मुआवजा तय किया गया है। मुआवजा सभी विभाग ले रहे हैं।

श्री गिरीश सिन्हा ने कहा कि लखनऊ मेट्रो रेल जनता के लिए बन रही है। रामरत जमीन शासन की है। नगर निगम कैपल करटोडियन है। लखनऊ मेट्रो रेल कार्पोरेशन नगर निगम से जमीन मांग रहा है। कार्पोरेशन तय कर चुका है कि जमीन अधिग्रहण के बाद ले पैसा देगा। अगर हम कहेंगे तो पैसा मिलेगा। नगर निगम जहां जनहित में जमीन देता है तो पैसा लिया जाता है। जनहित में विद्युत विभाग जमीन लेता है तो पैसा देता है। लखनऊ मेट्रो रेल कार्पोरेशन पैसा देता है तो पैसा लिया जाए।

श्री मुकेश सिंह चौहान ने कहा कि हम श्री गिरीश सिन्हा जी की बात से सहमत हैं।

मा० उपाध्यक्ष ने कहा कि अधिकतर मा० पार्षदों का विचार है कि सशुल्क जमीन दी जाए। इसलिए शुल्क लिया जाए। पूर्व में अन्य सरकारी विभागों को जमीन दिये जाने के सम्बन्ध में निर्धारित नियमों के अनुसार निर्धारित शुल्क लेकर ही जमीन दी जाए।

संकर संख्या (109) :- सर्वसम्मति से परिशिष्ट संख्या-6 पर नियमानुसार शुल्क लेकर जमीन देने के प्रस्ताव पर स्वीकृति प्रदान की गयी।

मद संख्या (7) :- गीतापल्ली आलमबाग में आश्रयहीन बच्चों के लिए निर्मित आश्रयगृह का नामकरण "पद्मश्री स्व० रानी लीला राम कुमारी शर्मा, आश्रयहीन बच्चों के लिए सेंटर होम" किये जाने हेतु अपर नगर आयुक्त द्वारा प्रेषित प्रस्ताव विनांक 20.8.2015 पर नगर आयुक्त की संस्तुति विनांक 21.8.2015 के क्रम में मा० महापौर जी के निर्देश के क्रम में मा० सदन के सम्मति विचारार्थ एवं अनुमोदनार्थ प्रस्तुत। (परिशिष्ट-7)

21.9.15
[Stamp]

गा० सदन की विशेष बैठक दिनांक 21.11.2015 को पूर्वाह्न 11:00 बजे विलोकनाथ बाल में सम्पन्न हुई, की कार्यवाही :-

उपस्थिति : (पद्यासंलग्न)

गा० अध्यक्ष ने अपना आसन ग्रहण किया और कहा कि सभा की कार्यवाही प्रारम्भ की जाती है। गा० कार्यकारिणी समिति के छः रिक्त पदों हेतु निर्वाचन होना है। नामांकन प्रक्रिया प्रारम्भ की जाए।

गा० अध्यक्ष ने कहा कि जो नामांकन प्रस्ताव प्राप्त हुए हैं, वे निम्नवत् हैं:-

- 1- श्री देवेन्द्र कुमार वर्मा
- 2- श्री कैलाश यादव
- 3- श्री अभिल द्विवेदी
- 4- श्री इफताम उल्ला फौज
- 5- श्री गिरीश कुमार मिश्रा
- 6- श्रीमती सुनीता यादव

उक्त छः नामांकन पत्र प्राप्त हुए हैं और सभी नामांकन सही पाये गये हैं। पद श्री छः ही हैं। मैं घोषित करता हूँ कि -

- 1- श्री देवेन्द्र कुमार वर्मा
- 2- श्री कैलाश यादव
- 3- श्री अभिल द्विवेदी
- 4- श्री इफताम उल्ला फौज
- 5- श्री गिरीश कुमार मिश्रा
- 6- श्रीमती सुनीता यादव

तखनऊ नगर निगम गा० कार्यकारिणी समिति के सदस्यों के 06 (छः) पदों पर निम्नवत् नियुक्ति हो गये है।

गा० कार्यकारिणी समिति के शपथी सदस्यों का माल्यार्पण किया गया।

नगर आयुक्त जी ने कहा कि तमाम गा० पार्श्वों द्वारा अनुरोध किया गया है कि आज ही पुनरीक्षित बजट वर्ष 2015-16 भी पारित कर लिया जाए। तत्सम्बन्ध में निम्नलिखित अवधि के अन्दर पूर्व में ही पुनरीक्षित बजट की कार्यवाही की बैठक बुलाई जाये या गा० की जा चुकी है। आप लोग चाहें तो कार्यकारिणी समिति की बैठक बुलाई जाये या गा० सदन में कार्यकारिणी समिति के सभी सदस्य उपस्थित हैं, उनका अनुमोदन हो तो सदन में बजट पारित कर लिया जाए।

श्री सी० शालर हुसैन "रेथू" श्री गिरीश कुमार मिश्रा ने कहा कि नियमावली में विहित व्यवस्था के अनुसार पुनरीक्षित बजट पर चर्चा कराई जा सकती है। तत्सम्बन्ध में अपर नगर आयुक्त (समिति), मुख्य नगर लेखा परीक्षक ने भी अपनी सहमति व्यक्त करते हुए बैठक के बारे में सहमति दी है।

2-21
2015
नगर निगम
तखनऊ

नगर आयुक्त जी ने कहा कि मा० पार्वदी की राय को सम्मिलित करते हुए इस प्रस्ताव को सहमति के साथ भेजा जायेगा। हमारा अनुरोध है कि प्रस्ताव पर सहमति दे दी जानी चाहिए।

संकल्प संख्या (145) : नगर निगम सदन भारत सरकार द्वारा संचालित अमृत (AMRUT-Atal Mission for Rejuvenation and Urban Transformation) योजना एवं इसके अंतर्गत सुधारों (reforms) को लागू किए जाने हेतु सहमति प्रदान करती है।

संकल्प संख्या (146) : नगर निगम सदन स्मार्ट सिटी मिशन के अंतर्गत एस.पी.वी. (Special Purpose Vehicle) के गठन हेतु भारत सरकार एवं राज्य सरकार द्वारा इस संबंध में निर्गत किए जाने वाले दिशा-निर्देश के अर्थात् एस.पी.वी. के गठन पर सहमति प्रदान करती है।

श्री सी० यादव हुसैन 'रेयू' ने पुनः कहा कि पी०एम०यू० के कर्मचारी अभी भी कार्यरत हैं और नगर निगम के कमरे में कब्जित हैं। कमरा खाली कराया जाए।

अपर नगर आयुक्त श्री विशाल भारद्वाज ने अवगत कराया कि स्थानीय निकाय निदेशालय ने कहा है कि जब तक अमृत योजना में पी०एम०यू० नहीं बन जाता है तब तक पूर्व में गठित पी०एम०यू० से कार्य लिया जाए।

श्री विजय गुप्ता ने कहा कि जेएनएनयूआरएम योजना के तहत निर्मित सभी रीवर लाइनें चौक हैं। मैं समझता हूँ कि इसकी जांच की जानी चाहिए। बीस प्रतिशत व्यय नगर निगम द्वारा किया गया है लेकिन कितना फायदा हुआ है? तमाम कनेक्शन आदि आज तक नहीं दिये गये हैं। कई लाइनें अभी तक नहीं जोड़ी गई हैं, आउटलेट कहाँ है, अभी तक कई जगहों पर हमारे यार्ड में पत्ता ही नहीं है।

महाप्रबन्धक, जलकल विभाग द्वारा अवगत कराया गया कि जो लाइनें हैण्डओवर हुई हैं, कनेक्शन प्रक्रिया चल रही है। वेम्बर्स बनाने जाने के लिए अलग से इस्टीमेट बना है। शासन की स्वीकृति हो गयी है। वेम्बर्स बनाने जाने की कार्यवाही चल रही है। कनेक्शन हेतु उद्योगकार्यों को जो शुल्क देना है वह नहीं दे रहे हैं। फिर योजना बनायी गयी है कि उपभोक्ताओं को कनेक्शन दिया जाएगा, जो भी व्यय आएगा, बिल में जोड़ा जाएगा।

श्री विनोद कृष्ण सिंघल ने कहा कि इसका क्या प्रचार-प्रसार किया गया। बिल में पैसा कैसे जोड़ देंगे?

महाप्रबन्धक, जलकल विभाग द्वारा अवगत कराया गया कि जो नियमानुसार कनेक्शन चार्जों का निर्धारित है वही लिया जाएगा, अधिक नहीं लिया जाएगा। कनेक्शन के लिए उपभोक्ता पैसा नहीं जमा कर रहे हैं जिससे लाइन नहीं चालू हो पा रही है। पूरा लागू लोगों को मिले, इसलिए यह योजना लायी गयी है।

श्री शिवपाल सांवरिया ने कहा कि हमारे यहाँ 20 वेम्बर्स बनाने थे, लेकिन पांच वेम्बर भी अभी तक नहीं बन पाए हैं।

95-11-15
9/11/15
Real
महाप्रबन्धक
जलकल विभाग
नगर

कार्यालय : अपर नगर आयुक्त
नगर निगम लखनऊ
संख्या: D-390 /AMC-PK/2015
दिनांक : अगस्त 12, 2015

समस्त जोनल अधिकारी,

कृपया समस्त जोनों से प्राप्त वेंडिंग एवं नॉन वेंडिंग जोन की अनंतिम सूची पुलिस अधीक्षक (यातायात) को उनके सुझाव एवं मंतव्य हेतु प्रेषित की गयी थी। इस संबंध में पुलिस अधीक्षक (यातायात) के पत्र के साथ संलग्न सूची में प्रत्येक जोन के वेंडिंग/नॉन वेंडिंग जोन के संबंध में टिप्पणी अंकित कर प्रेषित की गयी है।

कृपया पथ विक्रेता (आजीविका का संरक्षण और पथ विक्रय का विनियमन) अधिनियम 2014 के परिप्रेक्ष्य में वेंडिंग एवं नॉन वेंडिंग जोन की उक्त सूची में पुलिस अधीक्षक (यातायात) से प्राप्त सुझाव/मंतव्य पर अपनी आख्या सहित दिनांक 13.08.2015 की टाउन वेंडिंग कमेटी की बैठक में प्रतिभाग करें।

संलग्नक : उपरोक्तानुसार

12/8/15

(पी.के. श्रीवास्तव)

अपर नगर आयुक्त

प्रतिलिपि :

1. वरिष्ठ पुलिस अधीक्षक, लखनऊ को सूची संलग्न करते हुए इस अनुरोध के साथ प्रेषित कि पथ विक्रेता (आजीविका का संरक्षण और पथ विक्रय का विनियमन) अधिनियम 2014 के परिप्रेक्ष्य में सुझाव/मंतव्य सहित टाउन वेंडिंग कमेटी की आहूत बैठक 13.08.2015 (अपरान्ह 04:00 बजे) में प्रतिभाग करने हेतु सक्षम एवं गिज्ञ अधिकारी को भेजने का कष्ट करें।
2. नगर आयुक्त महोदय को अवलोकनार्थ।
3. पुलिस अधीक्षक, यातायात को उक्त बैठक में प्रतिभाग करने हेतु (बैठक की सूचना पूर्व में प्रेषित की जा चुकी है)।

12/8/15

(पी.के. श्रीवास्तव)

अपर नगर आयुक्त

कार्यालय
पत्रांक: वाचक/एसपीटी-30/2015

पुलिस

अधीक्षक,

यातायात

लखनऊ।

दिनांक: अगस्त 07, 2015

सेवा में,

अपर नगर आयुक्त
लखनऊ।

1125/G/Amc(PK)/15
10/8/15

कृपया आप अपने पत्र संख्या-डी-360/ए.एम.सी.-पी/एस/15 दिनांक 15-07-2015 का संदर्भ ग्रहण करने का कष्ट करें, जिसके द्वारा भारत सरकार द्वारा लागू "दि स्ट्रीट वेन्डर्स प्रोटेक्शन आफ लिवलीहुड एण्ड रेग्यूलेशन आफ स्ट्रीट वेन्डिंग एक्ट-2014" के संदर्भ में संदर्भ में जोन-1 से जोन-6 तक क्षेत्रान्तर्गत चिन्हित किये गये वार्डवार वेन्डिंग (चल व अचल) एवं नॉन वेडिंग जोन की सूची संलग्न कर यातायात व्यवस्था के दृष्टिगत यातायात पुलिस विभाग से अभिमत उपलब्ध कराये जाने विषयक है।

उपरोक्त संदर्भ में सादर अवगत कराना है कि यातायात निरीक्षक टीजी द्वारा प्रेषित की आख्या दिनांकित 04-08-2015 द्वारा अवगत कराया गया है कि अपर नगर आयुक्त द्वारा पथ विक्रेता भारत सरकार द्वारा लागू "दि स्ट्रीट वेन्डर्स प्रोटेक्शन आफ लिवलीहुड एण्ड रेग्यूलेशन आफ स्ट्रीट वेन्डिंग एक्ट-2014" के क्रम में नगर निगम के जोन-1 से जोन-6 तक सभी जोन की सूची में अंकित स्थानों पर नो वेन्डिंग जोन बनाये जाने के सापेक्ष में यातायात सम्बन्धी अभिमत की आख्या जोनवार सूची संलग्न है। साथ ही साथ नो वेन्डिंग जोन में अंकित स्थान क्रमांक:-1-महात्मा गांधी मार्ग, वी0वी0आई0पी0गेस्ट हाउस से हाथी पार्क छत्ता पुल तक, 2- अशोक मार्ग, हजरतगंज चौराहे से निशातगंज गोमती पुल तक, 3-विधान सभा मार्ग, हजरतगंज से हुसैनगंज चौराहे तक, 4- स्टेशन रोड, हुसैनगंज चौराहे से हैदर कैनल पुल के0के0सी0तक, 5-पार्क रोड, हजरतगंज चौराहे से गोल्फ क्लब चौराहे तक, 6-लोहिया पथ गोल्फ क्लब चौराहे से गाँधी सेतु चौराहा व आस-पास तक, 7-विक्रमादित्य मार्ग, विक्रमादित्य चौराहे से बंदरिया बाग रेलवे कांसिंग तक, 8-विक्रमादित्य चौराहे से गोल्फ क्लब चौराहा तक, 9-मेजर बैंक रोड, बापू भवन चौराहे से दयानिधान सुपर मार्केट चौराहे तक, 10-बी0एन0रोड, बापू भवन चौराहे से दयानिधान सुपर मार्केट चौराहे तक, 11-गौतम बुद्ध मार्ग, कैसरबाग चौराहे से बासमण्डी चौराहे तक, 12-रानी लक्ष्मीबाई मार्ग, परिवर्तन चौक चौराहे से मा0 उच्च न्यायालय चौराहे तक, 13-कैन्ट रोड, कैसरबाग चौराहे से बर्लिंगटन चौराहे तक, 14-शाहनजफ रोड, एलआई0सी0तिराहा हजरतगंज से सहारागंज तक, 15-राणा प्रताप मार्ग, सहारागंज तिराहे से सिकन्दरबाग चौराहे तक के स्थान पर किसी प्रकार का ठेला/खोमचा आदि को किसी भी दशा में खड़ा न होने दिया जाये। उक्त स्थानों पर नो वेन्डिंग जोन का पूर्ण रूप से अनुपालन कराया जाए। यातायात निरीक्षक टीजी द्वारा प्रेषित की सूची में अंकित स्थानों पर वेडिंग जोन बनाये जाने की संस्तुति की जाती है। आख्या सादर अवलोकनार्थ सेवा में प्रेषित है।

संलग्नक: यथोपरि

(हबीबुल हसन)
पुलिस अधीक्षक, यातायात,
लखनऊ।

1125/G/Amc(PK)/15

सेवा में

पुलिस अधीक्षक यातायात,
जनपद लखनऊ

महोदय,

कृपया अपर नगर आयुक्त के पत्र संख्या-डी-360/ए.एम.सी.-पी/एस/15 दिनांक:15.07.2015 जो कि आप द्वारा दिनांक: 17.07.2015 को पृष्ठांकित किया गया है का संदर्भ ग्रहण करने का कष्ट करे जिसमें पथ विक्रेता (आजीविका का संरक्षण और पथ विक्रय का विनियमन) अधिनियम 2014 को लागू किये जाने हेतु वेडिंग/नॉन वेडिंग जोन के चिन्हीकरण के सम्बन्ध में सुझाव/मतव्य/अनापत्ति उपलब्ध कराये जाने विषयक है।

उपरोक्त के संदर्भ में सादर अवगत कराना है कि नगर निगम द्वारा पथ विक्रेता (आजीविका का संरक्षण और पथ विक्रय का विनियमन) अधिनियम 2014 के क्रम में नगर निगम के सभी 6-जोन की सूची में अंकित स्थानों पर नो वेडिंग जोन/वेडिंग जोन बनाये जाने के सापेक्ष में यातायात सम्बन्धी अभिमत की आख्या जोन-1 से 6 तक जोनवार सूची संलग्न है। साथ ही नो वेडिंग जोन में अंकित स्थान क्रमांक 1 से 15 तक के स्थान पर किसी प्रकार का ठेला/खोमचा आदि को किसी भी दशा में खड़ा न होने दिया जाये।

रिपोर्ट अवलोकनार्थ एव आवश्यक कार्यवाही हेतु सेवा में प्रेषित है।

(शीतला प्रसाद पाण्डेय)
यातायात निरीक्षक
लखनऊ

संलग्नक:-17 वर्क

B
SP
SMIS

जोन-1 के अन्तर्गत अभीनाबाद क्षेत्र की वेडिंग जोन की अनन्तिम सूची

वेडिंग जोन

टिप्पणी

क0 सं0	वार्ड का नाम	वर्त	व्यवसाय की प्रकृति	टिप्पणी
1	रानी लक्ष्मी बाई वार्ड	1-झण्डे वाला पार्क के उत्तरी तरफ पार्क की रेलिंग से 2-झण्डे वाला पार्क के उत्तरी तरफ पार्क की रेलिंग से 13 फुट छोड़कर 3-झण्डे वाला पार्क के पूर्वी ओर खुली पार्किंग के बाद का स्थान 4-फल बाजार के सामने खुन-खुन जी ज्वैलर्स की तरफ बरामदे के बाहर 5-हनुमान मंदिर रोड, मोहन मार्केट के अपोजिट 1-झण्डे वाले पार्क के दक्षिणी तरफ पार्क की रेलिंग से 2-झण्डे वाले पार्क के दक्षिणी तरफ पार्क की रेलिंग से 14 फुट छोड़कर	होजरी आदि होजरी व रेशनरी बैग व होजरी आदि रेडीमेड होजरी आदि होजरी आदि होजरी आदि	यातायात बाधित होगा यातायात बाधित होगा यातायात बाधित होगा यातायात बाधित होगा यातायात बाधित होगा यातायात बाधित होगा यातायात बाधित होगा यातायात बाधित होगा
2	मौलवीगंज वार्ड			

SPM
6/10/18

का

जोन-1 के अर्न्तगत बेडिंग जोन की अनन्तिम सूची

बेडिंग जोन

क्र0 सं0	वार्ड का नाम	चल	व्यवसास की प्रकृति	टिप्पणी	अचल	व्यवसास की प्रकृति	टिप्पणी
1	राम तीर्थ वार्ड	1-नरही तिराहे पर सुलभ से 25 मीटर अन्दर रोड के एक तरफ।	मिश्रित	यातायात बाधित होगा	1-रामतीर्थ मार्ग सब्जी मण्डी दोनो तरफ	सब्जी मण्डी	एक तरफ लगायी जाय
2	राम मोहन राय वार्ड	1-बहुखण्डी मंत्री आवास के सामने। 2-राणा प्रताप मार्ग पर वार्ड0एम0सी0ए0 पुराना भवन के बाहर। 3-राम मोहन राय मार्ग कृषि भवन के सामने एक पटरी पर।	मिश्रित	यातायात बाधित होगा			
3	मौलवीगंज वार्ड	4-राणा प्रताप मार्ग दूरदर्शन के पीछे बाउन्ड्रीवाल से। 1-झण्डे वाला पार्क के खुली पार्किंग पूर्व उत्तर एवं दक्षिण सेन्ट्रल होटल सीमा पर।	मिश्रित	यातायात बाधित होगा			
4	जे0सी0बोस वार्ड	1-बी0एन0 श्रीवारत्तव रोड(नूर मंजिल) पर इमा थॉमसन स्कूल से सेन्ट्रल(नूर मंजिल वाली सडक) मेथाइस्ट चर्च तक पटरी।	मिश्रित	यातायात बाधित होगा	1-बालकदर रोड पर बिजली कार्यालय से बी0एन0रोड पर	मिश्रित	एक तरफ लगायी जाय

5	हजरतगंज वार्ड	1-राणा प्रताप मार्ग जल निगम फुटपाथ गेट के पूरब तरफ	मिश्रित	आपत्ति नहीं है।	1-राणा प्रताप मार्ग मोती महल लॉन के गेट के पश्चिम तरफ	पौधे की दुकान	आपत्ति नहीं है।
		2-बाल्मीकि मार्ग पर इलाहाबाद बैंक के पास।	खान पान	यातायात बाधित होगा	2-राणा प्रताप मार्ग मोती महल लॉन के गेट के पूरब तरफ	खान पान	एक तरफ लगायी जाय
6	वजीरगंज वार्ड	3-केसन्स गली, एलआईसी बाउन्ड्री की तरफ।	मिश्रित	यातायात बाधित होगा	3-प्रेस क्लब के पास	मिश्रित	एक तरफ आपत्ति नहीं है।
		1-नवीउल्लाह रोड पर के0के0 हारस्पिटल से शहर नर्सिंग होम तक रोड के पट्टी पर	मिश्रित	आपत्ति नहीं है।	नवीउल्लाह रोड पर के0के0 हारस्पिटल से शहर नर्सिंग होम के मध्य में स्थित खाली भूमि पर सीमित संख्या में	मिश्रित	आपत्ति नहीं है।
7	नजरबाग वार्ड	2-हाथी पार्क के पीछे बन्धे पर एक तरफ	फल की दुकाने	आपत्ति नहीं है।			
8	रानी लक्ष्मी बाई वार्ड	1-नजरबाग आवासीय क्षेत्र (पार्क के आस पास सीमित संख्या में।)		आपत्ति नहीं है।			
9	गनेशगंज वार्ड	1-संतोषी माता मन्दिर के चारों तरफ		आपत्ति नहीं है।	1-कैसरबाग सब्जी मण्डी		
10	विक्रमादित्य वार्ड	1-जियामऊ क्षेत्र मार्टिनपुरवा क्षेत्र		आपत्ति नहीं है।			
11	महात्मा गाँधी वार्ड	2-कैण्ट रोड पर रेलवे कासिंग से हैदर कैनाल तक		आपत्ति नहीं है।			
					1-कैण्ट रोड पर उदयगंज चौसई से हनुमान मंदिर सिघाई कालोनी दोनो तरफ फुटपाथ पर।		एक तरफ लगायी जाय

 भारतीय नगरपालिका सेवा
 फोन नम्बर: 23-23-25

12	गोलागंज वार्ड	2-रीवर बैंक कालोनी में जल निगम कार्यालय से गोमती सड़न तक। 3-दिलकष अपार्टमेंट के अपोजिट फुटपाथ पर (एक तरफ)। 4-जगत नारायण रोड पर रफ़आम कलब के सामने फुटपाथ पर सिटी स्टेशन चौराहे से पेट्रोल पम्प तक।	आपत्ति नहीं है।				
13	बाबू बनारसी दास वार्ड		आपत्ति नहीं है।		1-कैण्ट रोड पर फ्लाइ ओवर के पहले हाता गनी खौ तिराहे से दोनो सड़क पटरी के एक तरफ 40 फीट तक।		आपत्ति नहीं है।
14	लालकुर्आ वार्ड	1-लाटूश रोड पर पुराना आर0टी0ओ0 के आस-पास 2-गुरु गोविन्द सिंह मार्ग पर लालकुर्आ चौराहे के आस-पास। 3-आवासीय मोहल्लों के भीतर सीमित संख्या में।	नो वेन्डिंग जोन है, यातायात बाधित होगा आपत्ति नहीं है।				
15	मशकगंज वार्ड	1-रकाबगंज चौराहे से सिटी स्टेशन जाने वाले रास्ते की दायी पटरी।	आपत्ति नहीं है।				
16	यदूनाथ सान्याल	1-रिसालदार पार्क सुन्दरबाग सफदरबाग माडल हाउस आवासीय क्षेत्रों में सीमित संख्या में।	आपत्ति नहीं है।				

जोन-1 क्षेत्रान्तर्गत नो वेडिंग जोन की अनन्तिम सूची

- 1- महात्मा गांधी मार्ग, वी0वी0आई0पी0 रोस्ट हाउस से हाथी पार्क छत्ता पुल तक।
- 2- अशोक मार्ग, हजरतगंज चौराहे से निषातगंज गोमती पुल तक।
- 3- विधान सभा मार्ग, हजरतगंज चौराहे से हुसैनगंज चौराहे तक।
- 4- स्टेशन रोड, हुसैनगंज चौराहे से हैदर कैनाल पुल के0के0सी0 तक।
- 5- पार्क रोड, हजरतगंज चौराहे से गोल्फ क्लब चौराहे तक।
- 6- लोहिया पथ गोल्फ क्लब चौराहे से गांधी सेतु चौराहा व आस-पास।
- 7- विक्रमादित्य मार्ग, विक्रमादित्य चौराहे से बंदरिया बाग रेलवे कासिंग तक।
- 8- विक्रमादित्य चौराहे से गोल्फ क्लब चौराहा तक।
- 9- नेजर बैंक रोड व सरोजनी नाथडू मार्ग, बापू भवन चौराहे से एनेकसी होते हुए कटाई वाला पुल तक।
- 10- वी0एनं0 रोड, बापू भवन चौराहे से दयानिधान सुपर मार्केट चौराहे तक।
- 11- गौतम बुद्ध मार्ग, कैसरबाग चौराहे से बासमण्डी चौराहे तक।
- 12- रानी लक्ष्मी बाई मार्ग, परिवर्तन चौक चौराहे से मा0 उच्च न्यायालय चौराहे तक।
- 13- कैंट रोड, कैसरबाग चौराहे से बर्लिंगटन चौराहे तक।
- 14- शाहनजक रोड, एल0आई0सी0 तिराहा हजरतगंज से सहारागंज तक।
- 15- राणा प्रताप मार्ग, सहारागंज तिराहे से सिकन्दरबाग चौराहे तक।

महोदय उक्त नो वेडिंग जोन का पूर्ण रूप से अनुपालन कराया जाए।

Pris

पूर्व चिन्हित स्थलों की सूची-1

क्र०सं०	वार्ड का नाम	वैशिष्ट्य जोन स्थल	सिंपली
1	कू० ज्योति प्रसाद प्रथम	नया टेम्पो स्टैंड से धाने की पुलिया तक दोनों पटरी नाले के किनारे	कोई आपत्ति नहीं है।
2	कू० ज्योति प्रसाद प्रथम	ई-ब्लॉक मार्केट के पास स्थित सब्जीमण्डी की दोनों पटरियां	कोई आपत्ति नहीं है।
3	कू० ज्योति प्रसाद प्रथम	ई०-ब्लॉक मार्केट के अन्दर व आस-पास की दोनों पटरियां	कोई आपत्ति नहीं है।
4	कू० ज्योति प्रसाद द्वितीय	पाल शिवा पर पावर हाउस के पीछे	कोई आपत्ति नहीं है।
5	चन्द्रभानु गुप्त नगर	लोकमान्यगंज सब्जी मण्डी की दोनों पटरी	कोई आपत्ति नहीं है।
6	मालवीय नगर	गैस गोदान के दोनों पटरी	कोई आपत्ति नहीं है।
7	राजेन्द्र नगर	राजेन्द्र नगर जल विधायक निवास बाउण्ड्री के किनारे	कोई आपत्ति नहीं है।
8	नोतीलाल नेहरू नगर	ऐषबाग रेलवे बाउण्ड्री के किनारे(अनीर नगर के सामने)	कोई आपत्ति नहीं है।
9	लेबर कालोनी	कर्बला के सामने फुटपाथ पर	कोई आपत्ति नहीं है।
10	हरदीन राय नगर	हैदर कैनाल के किनारे वृद्धा आश्रम से ई-ब्लॉक तिराहे तक	कोई आपत्ति नहीं है।
11	अम्बेडकर नगर प्रथम	औद्योगिक संस्थान के पीछे बन्द रेलवे लाइन के किनारे	कोई आपत्ति नहीं है।
12	अम्बेडकर द्वितीय	गूसा मण्डी पर ट्यूबवेल से मन्दिर तक बायी पटरी	कोई आपत्ति नहीं है।

नये चिन्हित स्थलों की सूची-2

1	चन्द्रभानु गुप्त नगर	बासमण्डी चौराहे से चारबाग चौराहे तक।	यातायात बाधित होगा
2	चन्द्रभानु गुप्त नगर	नाका चौराहे से चारबाग।	एक साईड
3	चन्द्रभानु गुप्त नगर	कै०के०सी० तिराहे से चारबाग।	यातायात बाधित होगा
4	चन्द्रभानु गुप्त नगर	पानदरीबा मोहल्ले में साप्ताहिक बाजार।	कोई आपत्ति नहीं है।
5	चन्द्रभानु गुप्त नगर	मुन्ने लाल धर्मपाल फल/सब्जीमण्डी।	कोई आपत्ति नहीं है।
6	चन्द्रभानु गुप्त नगर	गुरुनानक मार्केट के पीछे दूध मण्डी।	कोई आपत्ति नहीं है।
7	चन्द्रभानु गुप्त नगर	नाका कोतवाल के पीछे खोया मण्डी	कोई आपत्ति नहीं है।
8	बबीरतगंज	नाका चौराहे से बिरहना पुल तक।	एक साईड
9	बबीरतगंज	रानीगंज चौराहे से लेकर सराय फाटक तक।	एक साईड
10	बबीरतगंज	नाका चौराहे से हनुमान मन्दिर चौराहे तक।	एक साईड
11	राजाजीपुरम	रानी लक्ष्मी बाई अस्पताल से जलालपुर फाटक तक।	एक साईड
12	राजाजीपुरम	मुख्य मार्ग के फुटपाथ से रेलवे लाइन के किनारे तक।	एक साईड
13	ऐषबाग	वाटर वर्क्स रोड से अन्जुमन सिनेमा तक दोनों पटरी।	एक साईड
14	ऐषबाग	वाटर वर्क्स रोड से ईदगाह तक।	एक साईड

15	ऐषबाग	ईदगाह चौराहे से हैदरागंज चौराहे तक।	एक साईड
16	मोतीलाल नेहरू	नाका चौराहे से ऐषबाग पुल तक।	यातायात बाधित होगा
17	मोतीलाल नेहरू	मोतीनगर चौराहे के पास।	यातायात बाधित होगा
18	मोतीलाल नेहरू	ऐषबाग रेलवे स्टेशन के पास(कायम खेडा रोड)।	एक साईड
19	मोतीलाल नेहरू	नवैया चौराहे से हैदर कैनाल तक।	यातायात बाधित होगा
20	मोतीलाल नेहरू	नवैया पुल के नीचे।	एक साईड
21	मालवीय नगर	गुडबेड रोड से मालवीय नगर चौराहे तक।	एक साईड
22	मालवीय नगर	मालवीय नगर चौराहे से तुलसीदास मार्ग तालकटोरा तक।	एक साईड
23	मालवीय नगर	गैस गोदाम से हैदरागंज चौराहे तक।	यातायात बाधित होगा
24	मालवीय नगर	पुराना हैदरागं चौराहे से ऐषबाग पुल तक।	एक साईड
25	राजाबाजार	राजाबाजार चौराहे से राजाबाजार पार्क तक।	एक साईड

(Signature)

वित्तीय नियम संग्रह खण्ड-5, भाग-2

प्रपत्र संख्या-43 ए (1)

(प्रस्तर 417 एवं 478 देखिए)

धनराशि जमा करने का चालान फार्म

उपकोषागार/बैंक का नाम व शाखा : भारतीय स्टेट बैंक, राजकीय व्यवसायिक शाखा, लखनऊ

- जिस व्यक्ति (पदनाम यदि आवश्यक हो) या संस्था के नाम से धनराशि जमा की जा रही है, उसका नाम : लखनऊ नगर निगम, लखनऊ
- पता : लखनऊ नगर निगम, लालबाग, लखनऊ
- पंजीकरण संख्या/पक्ष का नाम व वाद
संख्या (यदि आवश्यक हो) :
- जमा की जा रही धनराशि का पूर्ण विवरण- चकबस्त रोड कोठी नं0-1(ख0सं0-657, 658, (धनराशि किस हेतु जमा की जा रही है तथा- 659, 666, 667, बाजार झाऊलाल की भूमि किस विभाग के पक्ष में जमा की जा रही है)। (नजूल), लखनऊ को फ्रीहोल्ड किये जाने हेतु
- चालान की सकल राशि : रू0 3,44,29,562/-
- चालान की निबल राशि :
- लेखा शीर्षक का पूर्ण विवरण/लेखा शीर्षक की मुहर :
- लेखा-शीर्षक का 13 डिजिट कोड :

मुख्य लेखा-शीर्षक उप मुख्य-शीर्षक लघु-शीर्षक उप-शीर्षक ब्यौरेवार-शीर्षक धनराशि (अंकों में)

0	0	7	5	0	0	1	0	5	0	3			रू0 3,44,29,562/-

धनराशि (शब्दों में) रू0 तीन करोड़ चवालिस लाख उन्तीस हजार
पाँच सौ बासठ मात्र

रू0 3,44,29,562/-

निर्देशित अनुवाद निष्पन्न
(विभागीय अधिकारी के हस्ताक्षर)

योग

चालान में लेखाशीर्षक की पुष्टि करने वाले
विभागीय अधिकारी के हस्ताक्षर मुहर सहित

जमाकर्ता का नाम व हस्ताक्षर

केवल उपकोषागार/बैंक के प्रयोगार्थचालान संख्या अंकों में रू0
दिनांक शब्दों में रू0

प्राप्त किया

प्राप्तकर्ता के हस्ताक्षर उपकोषागार/
बैंक की मुहर सहित

विवरण : रोकड़ (विवरण सहित)

नोट/सिक्के

1000 X

500 X

100 X

50 X

20 X

10 X

5 X

2 X

1 X

चेक (पूर्ण विवरण के साथ)

(धनराशि रूपयों में)

Cheque No. 307619

Dated - 04/03/2016

AXIS BANK,
INDIRA NAGAR,
BRANCH, LUCKNOW

रु० 3,44,29,562/-

टिप्पणी :

1. जिन विभागों में अधिक संख्या में चालानों द्वारा धनराशि जमा होती है (जैसे व्यापार कर, स्टाम्प एवं पंजीकरण, शिक्षा, लोक सेवा आयोग आदि) उन्हें बजट साहित्य के खण्ड-4 अथवा लोक लेखा खण्ड-2 के अनुसार लेखा-शीर्षक मुद्रित कराना उचित होगा। अन्य प्रकरणों में बजट साहित्य के खण्ड-2 (लोक लेखा) तथा खण्ड-4 (राजस्व एवं पूंजी लेखे की प्राप्तियां) में दर्शाये गये लेखा-शीर्षक के स्तरों के अनुरूप विभागीय अधिकारी द्वारा प्रमाणित किया जायेगा।
2. जिन जमा धनराशियों के लिए विज्ञापन द्वारा सार्वजनिक रूप से प्रसारित लेखाशीर्षक विशेष में धनराशि जमा करने हेतु निर्देशित किया गया है, तो ऐसी दशा में चालान फार्म के लेखा-शीर्षक को सत्यापित करना आवश्यक नहीं होगा।
3. यदि जमा की जाने वाली धनराशि में पैसे का कोई अंश है तो 50 पैसे से कम की धनराशि को छोड़ दिया जाएगा एवं 50 पैसे, उससे अधिक धनराशि का अगले उच्चतर रूपये पर पूर्णांकित कर धनराशि जमा की जायेगी।

M.N. 9415609550 श्री शमैश-चन्द्रा
(सिंहगढ़ नगर आशुगढ़)
M.N. 9415086999 श्री नन्दलाल सिंह
(अपर नगर आशुगढ़)

लखनऊ विकास प्राधिकरण, लखनऊ

प्रेषक, विशेष कार्याधिकारी, लखनऊ विकास प्राधिकरण, लखनऊ।	सेवा में, नगर आयुक्त, नगर निगम, लखनऊ।
संख्या : 308/नगर/विप	नत्थी :-
दिनांक : 27/2/16	

: विषय :

नजूल भूमि खसरा संख्या-657, 658, 659, 666 व 667(समस्त भाग), क्षेत्रफल 5167 वर्गमीटर, स्थित-मोहल्ला झाऊलाल, लखनऊ को फ्री-होल्ड किये जाने हेतु मॉग-पत्र।

महोदय,

कृपया स्वकीय पत्र संख्या-1568/MC/RENT/15 दिनांक 28.01.2016 का सन्दर्भ ग्रहण करने का कष्ट करें, जिसके माध्यम से कोठी संख्या-1, क्षेत्रफल 5167 वर्गमीटर, स्थित-चकबस्त रोड, मोहल्ला झाऊलाल, लखनऊ को फ्रीहोल्ड किये जाने हेतु स्वमूल्यांकन की धनराशि को समायोजित करते हुए जिलाधिकारी सर्किल रेट दिनांक 04.3.2014 के अनुसार ₹ 3,33,39,868.50 पैसे का मॉगपत्र जारी किये जाने की अपेक्षा की गयी है।

इस सम्बन्ध में अवगत कराना है कि शासन द्वारा जारी नजूल नीति के अन्तर्गत नजूल भूमियों को फ्रीहोल्ड किये जाने हेतु जारी शासनादेश संख्या-1/416/8-4-14-137एन/2013 दिनांक 04.03.2014 के अन्तर्गत नजूल भूमि खसरा संख्या-657, 658, 659, 666 व 667(समस्त भाग), क्षेत्रफल 5167 वर्गमीटर स्थित-मोहल्ला झाऊलाल, लखनऊ, समाप्त पट्टे की भूमि को फ्रीहोल्ड किये जाने हेतु नगर निगम द्वारा स्वमूल्यांकन की धनराशि ₹ 1,50,00,000/- नजूल कोष में जमा कराते हुए दिनांक 25.11.2014 को आवेदन किया गया था। आवेदन की तिथि को जिलाधिकारी सर्किल रेट ₹ 21,000/- प्रतिवर्गमीटर प्रभावी था। उक्त सर्किल रेट के अनुसार फ्रीहोल्ड के मद में अवशेष धनराशि ₹ 3,33,39,868.50 का मांगपत्र जारी किये जाने हेतु आख्या दिनांक 08.12.2014 को प्रस्तावित की गयी थी, किन्तु मध्य दिनांक 15.12.2015 को जिलाधिकारी सर्किल रेट परिवर्तित होकर ₹ 24,000/- प्रतिवर्गमीटर प्रभावी हो गया तथा दिनांक 15.01.2015 को शासन द्वारा शासनादेश संख्या-03/107/8-4-15-137एन/14 दिनांक 15.01.2015 जारी किया गया, जिसमें "आवेदित भूमि को फ्रीहोल्ड किये जाने हेतु जिस तिथि को उपाध्यक्ष द्वारा स्वीकृति प्रदान की जायेगी, उसी तिथि को प्रभावी सर्किल रेट के अनुसार फ्रीहोल्ड शुल्क की गणना करते हुए मांगपत्र जारी किये जाने की व्यवस्था प्राविधानित है।" कार्यालय द्वारा प्रस्तावित आख्या पर उपाध्यक्ष ल0वि0प्रा0 द्वारा दिनांक 12.2.2015 को स्वीकृति प्रदान कर दी गयी थी। स्वीकृति की तिथि को ₹ 24,000/- प्रतिवर्गमीटर का सर्किल-रेट प्रभावी था। अतः ₹ 24,000/- प्रतिवर्गमीटर की दर से फ्रीहोल्ड शुल्क आगणित करते हुए समायोजन के उपरान्त ₹ 4,02,45,564/- का मांग पत्र जारी किये जाने की आख्या प्रस्तावित की गयी, जिसे उपाध्यक्ष द्वारा दिनांक 10.12.2015 को अनुमोदित कर दिया गया है।

प्रश्नगत भूखण्ड को फ्रीहोल्ड किये जाने हेतु नगर निगम द्वारा दिनांक 31.12.1999 को ₹ 3,67,762/- एवं दिनांक 22.8.2014 को ₹ 11,03,286/- का भुगतान नजूल कोष में किया गया था।

कमश:.....2

(2)

1. दिनांक 31.12.1998 से 18.01.2016 तक व्याज सहित समायोजित की जाने वाली कुल धनराशि रू0 - 11,26,056/- होती है।
2. दिनांक 22.06.2004 से 18.01.2016 तक व्याज सहित समायोजित की जाने वाली कुल धनराशि रू0 - 26,34,646 होती है।
3. स्व मूल्यांकन की धनराशि रू0 1,50,00,000/- पर 23.11.2014 से दिनांक 18.01.2016 तक समायोजित की जाने वाली व्याज की धनराशि रू0 -20,61,300/- होती है।

इस प्रकार कुल धनराशि रू0 58,16,002/- को अवशेष फ्रीहोल्ड शुल्क रू0 4,02,45,564/- में समायोजित किये जाने पर नगर निगम द्वारा फ्रीहोल्ड शुल्क के रूप में शुद्ध देय धनराशि 3,44,29,562/- होती है।

कृपया उपरोक्तानुसार अवशेष धनराशि नजूल कोष में जमा कराते हुए चालान की प्रति प्रस्तुत करने का कष्ट करें, ताकि फ्रीहोल्ड विलेख के निष्पादन सम्बन्धी कार्यवाही की जा सकें।

भवदीय



(एल0एम0 प्रसाद)
विशेष कार्याधिकारी

5
21/6/14

मद संख्या (63) : विद्यावती पथम वार्ड स्थित खजाना काम्पलेक्स में निर्मित दुकानों के क निर्धारण एवं वसूली के सम्बन्ध में जोनल अधिकारी, जोन-5 की आख्या पर नगर आयुक्त की संस्तुति दिनांक 3.6.2014 पर विचार। (परिशिष्ट-63)

संकल्प संख्या (178) :- सर्वसम्मति से नियमान्तर्गत शासनादेश का पालन करते हुए निर्णय लेने हेतु नगर आयुक्त को अधिकृत किया गया।

मद संख्या (64) : श्री राम बाबू, द्वि०श्रे०लिपिक, आर० आर० विभाग की आकस्मिक परिस्थितियों में निजी चिकित्सालय से उपचारोपरान्त प्रेषित दावे घनांक ₹62959-00 के एवज में विभागीय आख्यानुसार देय धनराशि ₹24314-00 मात्र चिकित्सा प्रतिपूर्ति पर स्वीकृति प्रदान करने हेतु नगर स्वास्थ्य अधिकारी की आख्या पर नगर आयुक्त महोदय को संस्तुति दिनांक 23.5.2014 पर विचार। (परिशिष्ट-64)

संकल्प संख्या (179) : सर्वसम्मति से शासनादेशों एवं नियमों को दृष्टिगत रखते हुए अपर नगर आयुक्त श्री पी०के० श्रीवास्तव द्वारा परीक्षण करने एवं निर्णय लेने हेतु नगर आयुक्त को अधिकृत किया गया।

मद संख्या (65) : श्रीमती मन्जू रानी पत्नी स्व० गिरीश चन्द्र श्रीवास्तव स्थानीय निका निदेशालय के पारिवारिक पेंशन भुगतान के आदेश के क्रम में उपचार में व्यय की गयी धनराशि ₹1,20,695-00 मात्र पर चिकित्सा प्रतिपूर्ति की स्वीकृति प्रदान करने हेतु नगर स्वास्थ्य अधिकारी की आख्या पर नगर आयुक्त की संस्तुति दिनांक 28.4.2014 पर विचार। (परिशिष्ट-65)

सदस्यों ने कहा कि यह अवश्य देख लें कि प्रार्थी नगर निगम कर्मि था या नग नियम क्या है ?

संकल्प संख्या (180) : सर्वसम्मति से शासनादेशों एवं नियमों को दृष्टिगत रखते हुए अपर नगर आयुक्त श्री पी०के० श्रीवास्तव द्वारा परीक्षापरान्त, निर्णय लेने हेतु नगर आयुक्त को अधिकृत किया गया।

R
20.6.14
नगर निगम
नगर अधिकारी
नगर आयुक्त

मद संख्या (66) : दैनिक वेतन पर कार्यरत (5) सफाई कर्मचारियों का वेतन बढ़ाये जाने सम्बन्ध में नगर स्वास्थ्य अधिकारी द्वारा प्रेषित प्रस्ताव पर नगर आयुक्त की संस्तुति दिनांक 3.1.2014 पर विचार। (परिशिष्ट -66)

संकल्प संख्या (181) : सर्वसम्मति से स्वीकृति प्रदान की गयी।

मद संख्या (67) : चकवस्त रोड, मोहल्ला झाउलाल पुल (समस्त भाग) स्थित भूमि पर नगर निगम नवीन कार्यालय भवन/बेसमेन्ट पार्किंग निर्माण हेतु सहायक नगर आयुक्त (स्वीकृति) की आख्या दिनांक 5.6.2014 के क्रम में नगर आयुक्त की संस्तुति दिनांक 5.6.2014 पर विचार। (परिशिष्ट-67)

मा० अध्यक्ष ने कहा कि यदि साकन से संस्कृति आवश्यक हो तो उसे भी प्राप्त करना चाहिए। नियमों का पालन नहीं है।

संकल्प संख्या (182) : सर्वसम्मति से नियमानुसंगत नगर निगम हित में कार्यवाही करने हेतु नगर आयुक्त जी को अधिकृत करने पर स्वीकृति प्रदान की गई।

भद संख्या (68) : तुलसीदास मार्ग पर गुणरान भवा द्वारा लाडा को जानेवाले मार्ग पर कल्ले बाहिद द्वारा निर्माण कराए जाने के सम्बन्ध में मुख्य अभियन्ता द्वारा प्रेषित प्रस्ताव दिनांक 4.6.2014 पर नगर आयुक्त की संस्कृति 5.1.2014 पर विचार।
(परिशिष्ट-68)

मा० अध्यक्ष जी ने कहा कि कई बार प्रस्ताव पर सहमति प्रदान की जा चुकी है। जानबूझकर महत्वपूर्ण कार्यों को करने पर अनुमति मिलाने में विलम्ब ठीक नहीं है। एक प्रस्ताव बार-बार निर्णय के बाद भी क्यों प्रस्तुत किया जात है ?

संकल्प संख्या (183) : सर्वसम्मति से पुनः स्वीकृति प्रदान की गयी।

भद संख्या (69) : श्री ओमकान्तेश्वर शिव मंदिर ट्रस्ट, शमीनाबाद पार्क, लखनऊ के पक्ष में निष्ठावित लाइसेन्स डीड की अवधि विस्तार किसे जाने एवं देय लाइसेन्स शुल्क जमा कराये जाने के सम्बन्ध में महर्षीलक्षार की अध्यक्षता में नगर आयुक्त की संस्कृति दिनांक 5.6.2014 पर विचार।
(परिशिष्ट-69)

संकल्प संख्या (184) : सर्वसम्मति से स्वीकृति प्रदान की गयी।

भद संख्या (70) : पूर्व सम्पन्ना लखनऊ महोत्सव 2013 में लखनऊ नगर निगम द्वारा आयोजित झुका / तागा दौड़ एवं सात सख्या प्रतियोगिता में सम्बन्ध में आयोजन में व्यय की गयी कुल धनराशि ₹ 2,03,000-00 पर अनुदान प्रस्ताव करने हेतु प्रभाषी अधिकारी (प्रचार) की अध्यक्षता दिनांक 3.6.2014 पर नगर आयुक्त की संस्कृति दिनांक 3.6.2014 पर विचार।
(परिशिष्ट-70)

मा० उपप्रमुख जी ने कहा कि मा० मुख्यमंत्री जी ने कार्यक्रम स्थल पर इनकी राशि बढ़ाये जाने की योजना की थी, जिससे व्यय कम होगा, इसका भी उल्लेख आना चाहिए।

संकल्प संख्या (185) : सर्वसम्मति से स्वीकृति प्रदान किया जाने का निर्णय लिया गया।

मा० कार्यकारिणी समिति की सामान्य बैठक दिनांक 12.5.2014 में विचारणीय अनुपूरक कार्यसूची का शिक्का :-

भद संख्या (71) : झण्डी पार्क में सी०सी०टी०पी० सर्विलेस एवं अन्य सहवर्ती उपकरणों की आपूर्ति के सम्बन्ध में UPDIESCO को ₹ 15,98,000-00 अग्रिम मुगतान पर स्वीकृति प्रदान करने हेतु मुख्य अभियन्ता की अध्यक्षता दिनांक 07.6.2014 पर नगर आयुक्त की संस्कृति दिनांक 6.6.2014 पर विचार।
(परिशिष्ट-71)

रेंट विभाग

नजूल भूमि खसरा सं० 657, 658, 659, 667 स्थित कोठी-1 चकबस्त रोड, मोहल्ला झाऊलाल पुल (समस्त भाग) को शासनादेश सं० 2583/नी-आर-4-1998 दिनांक 29.12.1998 में दिये गये प्राविधानों के अनुसार स्व मूल्यांकन के आधार पर वर्ष 1998 में 25 प्रतिशत धनराशि 3,67,762.00 व शेष 75 प्रतिशत धनराशि रू० 11,03,086.00 वर्ष 2004 में जमा की गयी है। इस प्रकार कुल 14,71,048.00 देजरी में जमा करते हुए फी-होल्ड कराने हेतु आवेदन किया गया था। वर्तमान समय में प्रश्नगत भूमि के सम्बन्ध में मा० नगर विकास मंत्री जी की अध्यक्षता में दिनांक 25.04.2014 को आयोजित बैठक में निर्णय लिया गया है, कि नजूल भूमि को फी-होल्ड किये जाने की दरों एवं नीति के संशोधन विषयक शासनादेश सं०-01/446/8-4-14-137एन/2013, दिनांक 04.03.2014 में दिये गये प्राविधानों के अनुसार स्व मूल्यांकन के आधार पर आवेदन प्रस्तुत किया जाना है। इस सम्बन्ध में अवगत कराना है कि लखनऊ नगर निगम की कार्यकारिणी समिति की बैठक दिनांक 17.12.2014 को संकल्प सं० 85 के द्वारा प्रश्नगत भूमि पर नगर निगम कार्यालय(द्वितीय परिसर) निर्मित किये जाने का निर्णय लिया गया है। जिसके अनुसार नजूल भूमि को उक्त शासनादेश के अन्तर्गत फी-होल्ड किये जाने हेतु नया आवेदन करना अनिवार्य होगा। वर्तमान में शासनादेश सं०-01/416/8-4-14-137एन/2013 दिनांक 04 मार्च, 2014 के द्वारा संशोधित इस नयी नजूल नीति के अनुसार पट्टागत नजूल भूमि को फी-होल्ड किये जाने हेतु पट्टेदार के पक्ष में आवेदन करने की तिथि को प्रभावी सर्किल रेट की निर्धारित दरों और वर्तमान प्रभावी महायोजना में निर्धारित भू-उपयोग के अनुसार फी-होल्ड किया जायेगा। उल्लेखनीय है कि चकबस्त रोड प्रश्नगत स्थल का भू-उपयोग प्रवृत्त महायोजना 2021 में कार्यालय प्रयोजन हेतु आरक्षित है जो शासनादेश सं०-01/416/8-4-14-137एन/2013 दिनांक 04 मार्च, 2014 के प्रस्तर 3 'ग' में गैर आवासीय एवं गैर व्यवसायिक श्रेणी के अन्तर्गत माना जायेगा। इस श्रेणी के नजूल भूमि को सर्किल रेट के 40 प्रतिशत दर पर मूल्यांकन कर फी-होल्ड किया जायेगा। उल्लेखनीय है कि जिलाधिकारी लखनऊ द्वारा निर्गत अद्यतन सर्किल रेट (प्रभावी दिनांक 05.08.2013) के अनुसार चकबस्त रोड (नगरीय क्षेत्र के अन्तर्गत अकृषक भूमि की न्यूनतम दर) की दर 12 मीटर से अधिक व 18 मीटर तक चौड़ी सड़क पर रू० 11500 प्रति वर्ग मीटर की दर पर निर्धारित किया गया है। चकबस्त रोड स्थित प्रश्नगत नजूल भूमि के सामने की सड़क की चौड़ाई नवाब अली रोड(जिला पंचायत, लखनऊ) के पास रोड की चौड़ाई नाली से नाली 16.50 मीटर व चकबस्त रोड(कोठी नं०-1) कूड़ाघर के पास रोड की चौड़ाई नाली से नाली 15.00 मीटर है जो इसी श्रेणी के अन्तर्गत आती है। अवगत कराना है कि नजूल भूमि कोठी नं०-1 चकबस्त रोड लखनऊ खसरा सं० 657, 658, 659, 667 मोहल्ला झाऊलाल पुल स्थित, राजा नवाब अली व चकबस्त रोड का कुल क्षेत्रफल 5423 वर्ग मी० है। उक्त शासनादेश के अनुसार वर्तमान डी०एम० सर्किल रेट के आधार पर उक्त नजूल भूमि को फी-होल्ड किये जाने की दर शासनादेश के प्रस्तर 3 'ग' के अनुसार सर्किल रेट के 40% पर मूल्यांकन कर फी-होल्ड अद्यतन डी०एम० सर्किल रू० 11500/- प्रतिवर्ग मी० की दर के अनुसार:-
वर्तमान डी०एम० सर्किल रेट की 40 प्रतिशत दर=11500 X 40% = 4600 रू० प्रतिवर्ग मीटर

कुल क्षेत्रफल 5423 वर्गमीटर का मूल्य.....=5423 X 4600 = 2,49,45,800 रू०

प्रश्नगत नजूल भूमि के फी-होल्ड हेतु उक्त धनराशि स्व-मूल्यांकन के आधार पर अगणित है।

उल्लेखनीय है कि यदि नजूल भूमि को फी-होल्ड किये जाने हेतु दरों एवं नीति में संशोधन विषयक शासनादेश सं०-01/416/8-4-14-137एन/2013 दिनांक 04 मार्च, 2014 के प्रस्तर '4' एवं प्रस्तर '8' में निहित व्यवस्थाओं के अनुसार विभाग द्वारा फी-होल्ड हेतु डिमाण्ड नोटिस भेजा जाता है, तो फी-होल्ड हेतु किये जाने वाली धनराशि में वृद्धि हो सकती है जिसके लिए कम से कम रू० 2,00,00,000/- (दो करोड़) आरक्षित किया जाना उचित होगा। इस प्रकार उक्त नजूल भूमि फी-होल्ड के हेतु निम्नवत् धनराशि आरक्षित किया जाना उचित होगा:-

1. स्व-मूल्यांकन के आधार पर फ्री-होल्ड हेतु प्रस्तावित धनराशि = 2,49,45,800 रु०
2. सम्बन्धित विभाग द्वारा फ्री-होल्ड हेतु प्रेरित किये जाने वाली डिमाण्ड नोट के अनुसार सम्भावित देय धनराशि का अन्तर = 2,00,00,000 रु०
3. फ्री-होल्ड के पश्चात भूमि के विक्रय विलेख, भवन/वेसमेन्ट पार्किंग निर्माण हेतु नक्शा एवं डिजाइन इत्यादि तैयार कराये जाने एवं प्रारम्भिक कार्य प्रारम्भ कराए जाने हेतु प्रस्तावित धनराशि = 3,00,00,000 रु०

कुल योग = 7,49,45,800 रु०

(रु० सात करोड़ उन्चास लाख पैतालिस हजार आठ सौ मात्र)

यहाँ यह भी प्रस्ताव है, कि इतनी बड़ी धनराशि नगर निगम कोष में उपलब्ध हो पाना कठिन हो सकता है। अतः ऐसी दशा में उक्त धनराशि रु० 7,49,45,300.00 का नगरीय अवस्थापना विकास निधि से व्यय किये जाने हेतु इस सम्बन्ध में गठित समिति के समक्ष प्रस्ताव विचारार्थ एवं स्वीकृतार्थ प्रस्तुत किया जाना उचित होगा ताकि फ्री-होल्ड होने के पश्चात उक्त भूमि का विक्रय विलेख निष्पादित कराया जा सके तथा उक्त भूमि पर अतिक्रमणों को हटवाते हुए उस पर नगर निगम कार्यालय (जैसा कि नगर निगम सदन के द्वारा प्रस्ताव पारित किया गया है,) नवीन कार्यालय भवन/वेसमेन्ट पार्किंग निर्माण हेतु इसलज नक्शा एवं डिजाइन इत्यादि तैयार कराकर कार्य प्रारम्भ कराया जा सके।

माननीय कार्यकारिणी के समक्ष प्रस्ताव विचारार्थ एवं स्वीकृतार्थ प्रस्तुत है।

M. An
 कर अधिकारी (रेण्ट)
 05/06/14

S. G. 14
 सहायक नगर आयुक्त (रेण्ट)

05/6/14
 अपर नगर आयुक्त

R. Singh
 नगर आयुक्त

05/06/14
05/6/14

लखनऊ नगर निगम सीमा के अन्तर्गत जोन-1,5 व मुख्य मार्गों पर ऊर्जा बचत के दृष्टिगत पूर्व से व्यापक सोडियम/ट्यूब फिटिंगों के स्थान पर एल.ई.डी. फिटिंगें स्थापित कराये जाने विषयक कार्य ।

1- ऊर्जा संरक्षण के दृष्टिकोण से प्रदेश के 11 नगर निगमों/नगर पालिकाओं में ब्यूरो ऑफ इनर्जी एफिशियन्सी (बी0ई0ई0), विद्युत मंत्रालय, भारत सरकार द्वारा प्रेषित म्युनिसिपल डिमांड साइड मैनेजमेन्ट डिटेल्ड प्रोजेक्ट रिपोर्ट व क्रियान्वयन के सम्बन्ध में प्रमुख सचिव, नगर विकास विभाग की अध्यक्षता में दिनांक 26-04-2013 को सम्पन्न बैठक ई कार्यवृत्त सं. 1183/नी-5-2013-71सा/2013, दिनांक 25.05.2015 द्वारा निर्देश दिये गये कि उत्तर प्रदेश लखनऊ के जोन-5 में इनर्जी एफिशियन्सी पाइलट प्रोजेक्टस किया जाना था। तदक्रम में सचिव, नगर विकास, उ0प्र0 शासन के कार्यालय पत्र सं. 11183/स0नि0वि0/2014, दिनांक 07-07-2014 के माध्यम से नगर आयुक्त, नगर निगम, लखनऊ से अपने मन्तव्य प्रस्तुत करने के निर्देश दिये गये थे। उक्त निर्देशों के क्रम में नगर आयुक्त महोदय द्वारा कार्यालय पत्र सं. 242/ई0ई0(ई/एम) एन.ए., दिनांक 28-07-2014 के द्वारा जोन-1,5 व मुख्य मार्ग का इनर्जी आडिट इत्यादि कराये जाने की स्वीकृति शासन स्तर से मांगी गयी थी। तदक्रम में उ0प्र0 शासन द्वारा दिनांक 03-09-2014 के माध्यम से कन्सलटेन्ट के चयन की कार्यवाही अपने स्तर से स्वयं किये जाने के आदेश प्रदान किये गये।

2- शासन के उक्त आदेशों के अनुपालन में जोन-1,5 व मुख्य मार्ग के सर्वेक्षण हेतु बी0ई0ई0 के निर्धारित पनल न अभिकृत इनर्जी आडिटर के चयन तथा ESCO माडल पर आधारित अनुमती फर्म के चयन हेतु मा0 सदन से स्वीकृत निम्न प्रस्ताव दिनांक 11-09-2014 को प्रस्तुत किया गया। मा0 सदन की बैठक दिनांक 20-10-2014 में प्रस्तुत प्रस्ताव मव संख्या-33 पर विचार विमर्श के उपरान्त संकल्प संख्या-69 के अनुसार यह निर्णय लिया गया कि नियमानुसार पारदर्शी प्रक्रिया अपनाते हुए अन्य फर्मों से भी प्रस्ताव/निविदा प्राप्त कर शासन से अनुमोदन के उपरान्त अप्रैतार कार्यवाही की जाये। तदक्रम में नगर आयुक्त महोदय द्वारा प्रश्नगत कार्य/इनर्जी कन्सलटेन्ट के चयन की प्रक्रिया प्रारम्भ किये जाने हेतु एक सामंति का गठन दिनांक 05-12-2014 को किया गया।

3- उक्त आदेशों के क्रम में प्रश्नगत विषयक कार्य निमित्त निविदा हेतु सक्षम स्तर से स्वीकृति के उपरान्त लखनऊ महानगर एवं नई दिल्ली में प्रकाशित होने वाले अंग्रेजी दैनिक समाचार पत्रों में प्रकाशित कराते हुए दिनांक 31-01-2015 को निविदा आमंत्रित की गयी, किन्तु कोई भी निविदा प्राप्त न होने के कारण पुनः दिनांक 13-02-2015 को निविदा आमंत्रित की गयी, जिसमें दो फर्मों की निविदाये ही प्राप्त हुई थी। जिनकी तकनीकी निविदायें तददिनांक को खोलते हुए तकनीकी निविदा का विश्लेषण गठित समिति में नामित तकनीकी विशेषज्ञ द्वारा किया गया। तदोपरान्त दिनांक 22-04-2015 को निविदा फर्मों द्वारा प्रस्तुतीकरण निविदा समिति के सदस्यों की उपस्थिति में किया गया साथ ही वित्तीय निविदाओं को खोला गया। तकनीकी, प्रस्तुतीकरण एवं वित्तीय निविदाओं के मूल्यांकन के आधार पर मेसर्स एडीसीसी इन्फोकैड लि0, नागपुर को उचित पाते हुए सर्वेक्षण पर व्यय होने वाली धनराशि रु0 46,85,000=00 का भुगतान निविदा शर्तों के क्रम में किये जाने की अनुसंशा निविदा समिति द्वारा की गयी, जिस पर नगर आयुक्त महोदय द्वारा दिनांक 24-04-2015 को अनुमोदन प्रदान किया गया। तदनुसार तददिनांक को नगर आयुक्त महोदय के स्तर से सम्बन्धित फर्म को कार्यादेश निर्गत किया गया।

4- प्रश्नगत विषयक कार्य स्वीकृत निविदा के क्रम में परामर्शी कार्यों हेतु चयनित फर्म मेसर्स एडीसीसी इन्फोकैड लि0, नागपुर की न्यूनतम निविदा कुल घनांक रु0 46.85 लाख की विभागीय पत्रों के माध्यम से प्रशासनिक एवं वित्तीय स्वीकृति शासन से चाही गयी थी। तदक्रम में शासन द्वारा दिनांक 27-11-2015 को अपने पत्र के माध्यम से निविदा में प्राप्त न्यूनतम धनराशि के भुगतान की कार्यवाही अपने स्तर से नियमानुसार करने के आदेश प्रदान किये गये। तदोपरान्त अनुबन्ध की शर्तों के अनुसार 20 प्रतिशत का भुगतान सक्षम स्तर से स्वीकृति उपरान्त घनांक रु0 9,37,000=00 मात्र निविदा फर्म के पक्ष में किया जा चुका है।

5- प्रश्नगत विषयक कार्य हेतु चयनित फर्म मेसर्स एडीसीसी इन्फोकैड लि0 द्वारा जोन-1 व 5 का सर्वेक्षण कार्य पूर्ण करते हुए दिनांक 30-01-2016 को विस्तृत प्रॉटेक्ट रिपोर्ट (डीपीआर) एवं निविदा से सम्बन्धित प्रपत्र विभाग को उपलब्ध कराया गया, जिसके अध्ययन उपरान्त विभाग को डीपीआर/निविदा प्रपत्र में परिलक्षित संशोधन किये जाने निमित्त फर्म मेसर्स एडीसीसी इन्फोकैड लि0 को कार्यालय द्वारा दिनांक 23-02-2016 को पत्र प्रेषित किया गया है जिसके उत्तर प्राप्त होने के उपरान्त एल0ई0डी0 फिटिंग स्थापित कराये जाने निमित्त फर्म के चयन हेतु निविदा प्रकाशन की कार्यवाही किया जाना प्रस्तावित है।

अधिसापी अधियन्ता (वि.सं.)
नगर निगम, लखनऊ



उत्तर प्रदेश UTTAR PRADESH

8/21-10

मु० म० प्र० (प्र०)

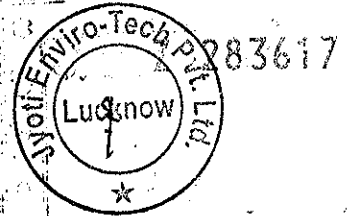

आमाय महर
नगर निगम
लखनऊ

CONCESSION AGREEMENT

This **CONCESSION AGREEMENT** is entered into on this the 23rd day of October Two Thousand and Ten at Lucknow;

BETWEEN

Lucknow Municipal Corporation, a municipal corporation constituted under the **Municipal Act 2 of 1959**, having its principal office at Triloknath Marg, Lalbagh, Lucknow - 226001 (hereinafter referred to as "**ULB**" which expression shall unless excluded by or repugnant to the context, be deemed to include its administrators, successors and assigns) of **One Part**;

AND

Coastruction and Design Services, a unit of Uttar Pradesh Jal Nigam, a Government of UP Enterprise, having its main office at 2, Lal Bahadur Shastri Marg, Lucknow - 226001 (herein referred to as "**C&DS, UPJN**" or "**Contruction Supervisor**" which expression shall unless excluded by or repugnant to the context, be deemed to include its administrators, successors and assigns) of **Second Part** ;

AND

M/s Jyoti Enviro Tech Pvt. Ltd., a company incorporated under the provisions of the **Companies Act, 1956**, having its registered office at 5, Neebu Bagh, Chowk, Lucknow - 226003 (hereinafter referred to as "**the Concessionaire**" which expression shall unless excluded by or repugnant to the context, be deemed to include its successors, permitted assigns and substitutes) of the **Third Part**.

[Signature]

B. N. Mishra
Chief Engineer
Nagar Nigam, Lucknow

[Signature]
Shailesh Kumar Singh
Municipal Commissioner
Lucknow Municipal Corporation

नगर निगम, लखनऊ

[Signature]
मु० म० प्र० (प्र०)
(भारत सिंह)
मु० म० प्र० (प्र०)

[Signature]
S. K. Gain
Project Manager
Nagar Nigam, Lucknow



ज्योति एन्विरो-टेक प्रा. लि.
लखनऊ

मु०म०प्र०(प्र०)



CONCESSION AGREEMENT

This CONCESSION AGREEMENT is entered into on this the 23rd day of October Two Thousand and Ten at Lucknow;

BETWEEN

Lucknow Municipal Corporation, a municipal corporation constituted under the, Municipal Act-2 of 1959 having its principal office at Tilok Nath Marg, Jalbagh Lucknow (hereinafter referred to as "ULB" which expression shall unless excluded by or repugnant to the context, be deemed to include its administrators, successors and assigns) of One Part;

AND

Construction and Design Services, a unit of Uttar Pradesh Jal Nigam, a Government of UP Enterprise, having its main office at 2, Lal Bahadur Shastri Marg, Lucknow - 226001 (hereinafter referred to as "C&DS, UPJN" or "Construction Supervisor" which expression shall unless excluded by or repugnant to the context, be deemed to include its administrators, successors and assigns) of Second Part;

AND

M/s Jyoti Enviro Tech Pvt Ltd, a company incorporated under the provisions of the Companies Act, 1956, having its registered office at S. Neelbubagh, Chauhan Lucknow (hereinafter referred to as "the Concessionaire" which expression shall unless excluded by or repugnant to the context, be deemed to include its successors, permitted assigns and substitutes) of Third Part.

मु०म०प्र०(प्र०)



S. K. Jain
Project Manager
Nagar Nigam, Lucknow

मु०म०प्र०(प्र०)



WHEREAS:

- A. ULB is the urban local body for the city of Lucknow, in the state of Uttar Pradesh, and is responsible for providing municipal and civic services for the benefit of the public residing within its jurisdiction, which includes the collection, segregation, transportation, processing and disposal of Municipal Solid Waste generated within the city.
- B. In accordance with the **Municipal Solid Wastes (Management and Handling) Rules, 2000 ("MSW Rules")**, it is mandatory for every Municipal Authority to implement a scientific municipal solid waste management system wherein Municipal Solid Waste is collected, transported and processed and the remnant waste matter is disposed in accordance with the MSW Rules.
- C. In furtherance its objective of improving the solid waste management services in the city of Lucknow, C&DS, UPJN on behalf of ULB has invited private sector participation for design, build, operate, maintain and transfer basis, to undertake door to door collection, segregation, secondary collection, transfer, transportation, processing and disposal of Municipal Solid Waste.
- D. C&DS, UPJN had prescribed the technical and commercial terms and conditions (the "Request for Proposals" or "RFP"), and invited bids which term shall include written clarifications issued to the Bidders and written addendum to the Request for Proposal) from the bidders including the {Selected Bidder/ Consortium comprising Jyoti Build Tech Pvt. Ltd., Antony Waste Management Handling Cell (Pvt.) Limited and Hyquip Technologies Limited (collectively the "**Consortium**") with Jyoti Build Tech Pvt. Ltd. as its Lead Member}; for implementing the Project;
- E. After evaluation of the bids received, the ULB had accepted the bid of the {Selected Bidder / Consortium} and issued its Letter of Award No. 511 dated 11.11.2009 (hereinafter called the "**LOA**") to the {Selected Bidder / Consortium} requiring, inter alia, the execution of this Concession Agreement;
- F. The Selected Bidder / Consortium has since promoted and incorporated the Concessionaire as a limited liability company under the Companies Act 1956 (a special purpose vehicle), and has requested the ULB to accept the Concessionaire as the entity which shall undertake and perform the obligations and exercise the rights of the Selected Bidder/ Consortium under the LOA, including the obligation to enter into this Concession Agreement pursuant to the LOA for executing the Project;
- G. By its letter dated 4th February, the Concessionaire has also joined in the said request of the Selected Bidder / Consortium to the ULB to accept it as the entity which shall undertake and perform the obligations and exercise the rights of the Selected Bidder/ Consortium including the obligation to enter into this Concession Agreement pursuant to the LOA. The Concessionaire has further represented to the effect that it has been promoted by the Selected Bidder / Consortium only for the purposes hereof;
- H. The Concessionaire has submitted a bank guarantee dated 22.12.2009 Ref No 243/2009 of an amount Rs. 480.00 Lacs issued by **Indian Mercantile Co-Operative Bank Ltd.** towards the Performance Security and ULB acknowledges the acceptance of the same;



B. N. Mishra
Chief Engineer
Nagar Nigam, Lucknow

Shailesh Kumar Singh
Municipal Commissioner

मु०म०प्र०(प्र०)

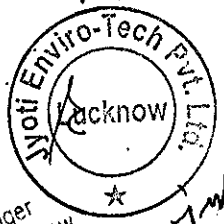
(भारत सिंह)
मु० म० प्र० (प्रथम)
नगर निगम, लखनऊ

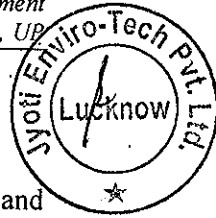
S. K. Jain
Project Manager
Nagar Nigam, Lucknow



WHEREAS:

मु०म०प्र०(प्र०)

- A. ULB is the urban local body for the city of Lucknow in the state of Uttar Pradesh, and is responsible for providing municipal and civic services for the benefit of the public residing within its jurisdiction, which includes the collection, segregation, transportation, processing and disposal of Municipal Solid Waste generated within the city.
- B. In accordance with the Municipal Solid Wastes (Management and Handling) Rules, 2000 ("MSW Rules"), it is mandatory for every Municipal Authority to implement a scientific municipal solid waste management system wherein Municipal Solid Waste is collected, transported and processed and the remnant waste matter is disposed in accordance with the MSW Rules.
- C. In furtherance its objective of improving the solid waste management services in the city of Lucknow, C&DS, UPJN on behalf of ULB has invited private sector participation for design, build, operate, maintain and transfer basis, to undertake door to door collection, segregation, secondary collection, transfer, transportation, processing and disposal of Municipal Solid Waste.
- D. C&DS, UPJN had prescribed the technical and commercial terms and conditions (the "Request for Proposals" or "RFP"), and invited bids which term shall include written clarifications issued to the Bidders and written addendum to the Request for Proposal) from the bidders including the {Selected Bidder/ Consortium comprising Jyoti Build Tech Private Limited, Antony Waste Management Handling Cell (Pvt.) Limited and Hyquip Technologies Limited (collectively the "Consortium") with Jyoti Build Tech Private Limited as its Lead Member}; for implementing the Project;
- E. After evaluation of the bids received, the ULB had accepted the bid of the {Selected Bidder / Consortium} and issued its Letter of Award No. [511] dated [11.11.2009] (hereinafter called the "LOA") to the {Selected Bidder / Consortium} requiring, inter alia, the execution of this Concession Agreement;
- F. The Selected Bidder / Consortium has since promoted and incorporated the Concessionaire as a limited liability company under the Companies Act 1956 (a special purpose vehicle), and has requested the ULB to accept the Concessionaire as the entity which shall undertake and perform the obligations and exercise the rights of the Selected Bidder/ Consortium under the LOA, including the obligation to enter into this Concession Agreement pursuant to the LOA for executing the Project;
- G. By its letter dated 11/11/09 the Concessionaire has also joined in the said request of the Selected Bidder / Consortium to the ULB to accept it as the entity which shall undertake and perform the obligations and exercise the rights of the Selected Bidder / Consortium including the obligation to enter into this Concession Agreement pursuant to the LOA. The Concessionaire has further represented to the effect that it has been promoted by the Selected Bidder / Consortium only for the purposes hereof;

मु०म०प्र०(प्र०)



S. K. Jain
Project Manager
Muzaffarnagar, Lucknow

Indian mercantile Co-operative Bank Ltd.

- H. The Concessionaire has submitted a bank/guarantee dated 22.12.09 ref No 243/2009 of an amount 480.00 lacs issued by _____ Bank towards the Performance Security and ULB acknowledges the acceptance of the same;
- I. The ULB has agreed to the said request of the {Selected Bidder / Consortium} and the Concessionaire, and has accordingly along with C&DS, UPJN agreed to enter into this Concession Agreement with the Concessionaire for execution of the Project, subject to and on the terms and conditions set forth hereinafter.
- J. The Parties hereto are required to enter into this Concession Agreement, the sufficiency and adequacy of which is hereby acknowledged, and intending to be legally bound, being these presents to record the terms, conditions and covenants of the Concession.

NOW THIS AGREEMENT WITNESSETH AS FOLLOWS:**ARTICLE I****DEFINITIONS AND INTERPRETATION****1.1 Definitions**

In this Agreement, the following words and expressions shall, unless repugnant to the context or meaning thereof, have the meaning hereinafter respectively ascribed to them hereunder:

"Accounting Year" means the financial year commencing from the first day of April of any calendar year and ending on the thirty-first day of March of the next calendar year.

"Affected Party" shall mean the Party claiming to be affected by a Force Majeure Event in accordance with Article 11.

"Agreement" or "Concession Agreement" means this Agreement including its Recitals, Schedules hereto, as of the date hereof and includes any amendments hereto made in accordance with the provisions hereof.

"Applicable Laws" means all laws in force and effect as of the date hereof and which may be promulgated or brought into force and effect by GOI or the GoUP hereinafter in India, including judgments, decrees, injunctions, writs or orders of any court of record, as may be in force and effect during the subsistence of this Agreement and applicable to the Project/Concessionaire.

"Applicable Permits" means all clearances, permits, authorisations, no objection certificates, consents, exemptions and approvals required to be obtained and maintained by the Concessionaire under Applicable Laws, in connection with the Project.

"Appointed Date" means the date of handing over of the MSW Processing Site including the Landfill Site as per Article 4 or an earlier date that the Parties may determine;

मु०म०प्र०(प्र०)

recognised international courier, mail, telex or facsimile transmission and delivered or transmitted to the Parties at their respective addresses set forth below:

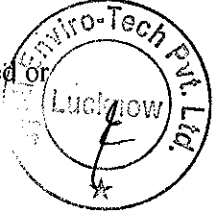
**If to ULB:**

The Commissioner,
Lucknow Municipal Corporation

If to the Concessionaire:

Or such address, telex number, or facsimile number as may be duly notified by the respective Parties from time to time, and shall be deemed to have been made or delivered:

- (i) in the case of any communication made by letter, when delivered by hand, by recognised international courier or by mail (registered, return receipt requested) at that address, and
- (ii) in the case of any communication made by telex or facsimile, when transmitted properly addressed to such telex number or facsimile number.

17.12 Severability

If for any reason whatsoever any provision of this Agreement is or becomes invalid, illegal or unenforceable or is declared by any court of competent jurisdiction or any other instrumentality to be invalid, illegal or unenforceable, the validity, legality or enforceability of the remaining provisions shall not be affected in any manner, and the Parties shall negotiate in good faith with a view to agreeing upon one or more provisions which may be substituted for such invalid, unenforceable or illegal provisions, as nearly as is practicable. Provided failure to agree upon any such provisions shall not be subject to dispute resolution under this Agreement or otherwise.

17.13 No Partnership

Nothing contained in this Agreement shall be construed or interpreted as constituting a partnership between the Parties. Neither Party shall have any authority to bind the other in any manner whatsoever.

17.14 Third Parties

This Agreement is intended solely for the benefit of the Parties and their respective successors and permitted assigns and nothing in this Agreement shall be construed to create any duty to, standard of care with reference to, or any liability to, any person not a Party to this Agreement.

S. K. Jain
Project Manager
Nagar Nigam, Lucknow

मु०म०प्र०(प्र०)



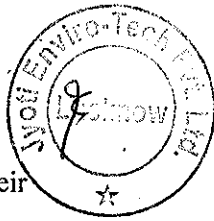

मु०म०प्र०(प्र०)

17.15 Successors and Assigns

This Agreement shall be binding upon, and inure to the benefit of the Parties and their respective successors and permitted assigns.

17.16 Language

All notices required to be given under this Agreement and all communications, documentation and proceedings which are in any way relevant to this Agreement shall be in writing and in English language.

17.17 Exclusion of Implied Warranties etc.

This Agreement expressly excludes any warranty, condition or other undertaking implied at law or by custom or otherwise arising out of any other agreement between the Parties and any representation by any Party not contained in a binding legal agreement executed by the Parties.

17.18 Waiver of Sovereign Immunity

Each Party hereto unconditionally and irrevocably:

- (a) agrees that the execution, delivery and performance by it of this Agreement and all other agreements, contracts, documents and writings relating to this Agreement constitute private and commercial acts and not public or governmental acts;
- (b) consents generally in respect of the enforcement of any judgment against it in any proceedings, in any jurisdiction to the giving of any relief or the issue of any process in connection with such proceedings including without limitation the making, enforcement or execution against or in respect of any property irrespective of its use.

17.19 Counterparts

This Agreement may be executed in three counterparts, each of which when executed and delivered shall constitute an original of this Agreement but shall together constitute one and only the Agreement. Further, it is agreed that this Agreement shall have no effect and implications against any Party unless the Agreement has been duly executed by all three Parties mentioned herein.

S. K. Jain
Project Manager
Nagar Nigam, Lucknow

मु०म०प्र०(प्र०)

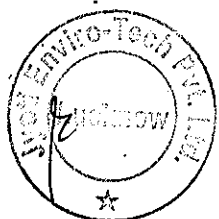

मु०म०प्र०(प्र०) **(NO) WITNESS WHEREOF THE, PARTIES HAVE EXECUTED AND DELIVERED THIS AGREEMENT AS OF THE DATE FIRST ABOVE WRITTEN.**

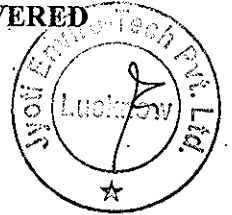

SIGNED SEALED AND DELIVERED
For and on behalf of ULB by

Name:
Designation:

SIGNED, SEALED AND DELIVERED
For and on behalf of the C&DS, UPJN by:

Name:
Designation:

SIGNED, SEALED AND DELIVERED
For and on behalf of the Concessionaire by:

Name: *[Signature]*
Designation: *SACHIN MISHRA*
General Manager



In the presence of

- 1) *[Signature]*
B.N. MISHRA
Chief Engineer
Lucknow Nagar Nigam
- 2) *[Signature]*

[Signature]
प्रमुख निरीक्षक
कचरा निगम, लखनऊ

[Signature]
B.K. Jain
Project Manager
Nagar Nigam, Lucknow

मु०म०प्र०(प्र०)

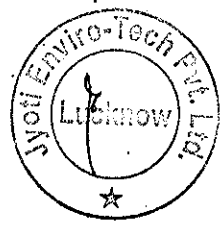

मु०म०प्र०(प्र०)

SCHEDULES TO THE CONCESSION AGREEMENT

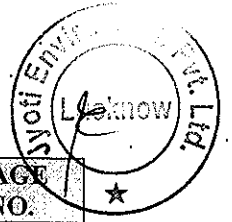

SCHEDULE	PARTICULARS	PAGE NO.
	CONCESSION AREA DETAILS	66
SCHEDULE B	WORKSHOP SITE	67
SCHEDULE C	MSW PROCESSING SITE	68
SCHEDULE D	LIST OF EXISTING ASSETS	69
SCHEDULE E	LIST OF NEW ASSETS	70
SCHEDULE F	CONSTRUCTION REQUIREMENTS I General II Collection and Transportation III Processing Facility IV Landfill Facility	71
SCHEDULE G	OPERATION AND MAINTENANCE REQUIREMENTS I General II Collection and Transportation III Processing Facility IV Landfill Facility	89
SCHEDULE H	TIPPING FEE	111
SCHEDULE I	INDEPENDENT ENGINEER	112
SCHEDULE J	Not Used	119
SCHEDULE K	SUBSTITUTION AGREEMENT	120
SCHEDULE L	PERFORMANCE SECURITY	128
SCHEDULE M	AUTHORIZATION LETTER FOR AVAILMENT OF UTILITIES	130
SCHEDULE N	AWARENESS CAMPAIGN	131
SCHEDULE O	DAMAGES	132

Enclosures

- Enclosure 1 of Schedule A Map Showing the Boundary of the Concession Area
 Enclosure 1 of Schedule B Topographic Survey of the Workshop Site
 Enclosure 1 of Schedule C Topographic Survey of the Processing Site
 Enclosure 1 of Schedule F Specifications for Collection & Transportation Equipments
 Enclosure 2 of Schedule F Specifications for Composting and Landfill
 Enclosure 3 of Schedule F Quality Assurance Checklist

S. K. Jain
Project Manager
Nagar Nigam, Lucknow

मु०म०प्र०(प्र०)

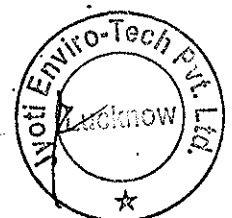



नगर निगम लखनऊ

प्रेषक,

नगर आयुक्त,
नगर निगम लखनऊ।

संख्या: D-545/m.c./Amc-PK/16

दिनांक: 02.04.16

सेवा में,

प्रबंध निदेशक,
मे. ज्योति इन्वायरोटेक प्रा.लि.
5 नीबू बाग, चौक,
लखनऊ।

नरथी

—: विषय :-

स्मार्ट सिटी मिशन में एरिया बेस्ड डेवलपमेंट हेतु चयनित वार्डों में प्रभावी ढंग से डोर-टू-डोर कूड़े का संग्रह किए जाने के संबंध में।

महोदय,

स्मार्ट सिटी मिशन के अंतर्गत लखनऊ शहर का क्षेत्र आधारित विकास/एरिया बेस्ड डेवलपमेंट/रेट्रोफिटिंग हेतु कैसरबाग एवं आस-पास का लगभग 800 एकड़ का क्षेत्र चुना गया है। उक्त क्षेत्र के अंतर्गत निम्नलिखित वार्ड आते हैं:-

क्र.सं.	वार्ड संख्या	वार्ड
1.	17	हजरतगंज
2.	23	जे.सी. बोस
3.	34	रानी लक्ष्मी बाई
4.	46	पीर जलील
5.	93	यदुनाथ सान्याल
6.	95	वजीरगंज
7.	100	नजरबाग

स्मार्ट सिटी मिशन के अंतर्गत एरिया बेस्ड डेवलपमेंट हेतु चयनित उक्त क्षेत्र में नगर निगम द्वारा प्रदान की जाने वाली समस्त प्रकार की सुविधाएं विकसित की जानी है। आपके द्वारा सॉलिड वेस्ट मैनेजमेंट योजना के अंतर्गत शहर के अन्य वार्डों की भाँति स्मार्ट सिटी मिशन में एरिया बेस्ड डेवलपमेंट हेतु चुने गये कैसरबाग क्षेत्र में आने वाले उक्त वार्डों के आवासीय/अनावासीय समस्त प्रकार के भवन, बाजार तथा स्ट्रीट वेंडर्स से डोर-टू-डोर कूड़े का संग्रह किया जा रहा है। इस क्रम में आपको निर्देशित किया जाता है कि एरिया बेस्ड डेवलपमेंट हेतु चुने गये कैसरबाग क्षेत्र में आने वाले उक्त वार्डों के आवासीय/अनावासीय समस्त प्रकार के भवन, बाजार तथा स्ट्रीट वेंडर्स से डोर-टू-डोर कूड़े का शत-प्रतिशत संग्रह कर उसे शिवरी स्थित प्रोसेसिंग प्लांट पर समुचित निस्तारण हेतु ले जाना सुनिश्चित करें।

इसके अतिरिक्त डोर-टू-डोर कलेक्शन के लिए प्रयोग में लाए जा रहे वाहनों पर जी.पी.एस. लोकेशन ट्रैकिंग डिवाइस लगवाना सुनिश्चित करें तथा यूजर चार्ज की वसूली में जी.पी.आर.एस. इनेबल्ड हैण्ड हेल्ड डिवाइस का प्रयोग सुनिश्चित करें।

भवदीय,

(उदयरज सिंह)
नगर आयुक्त

Ok

4.5

MoU & Communication with Various Departments [relating to Smart City Project]

- MVVNL
- PWD
- LMRC
- Directorate of Archaeology
- CDAC
- Department of Irrigation, GoUP
- Directorate of Traffic,
- UPSRTC
- Directorate of UP Tourism
- EBTC
- LDA
- LCTSL
- UPAVP



उत्तर प्रदेश UTTAR PRADESH

CW 822685

MEMORANDUM OF UNDERSTANDING

This Memorandum of Understanding (hereinafter referred to as the "MOU") is entered into at Lucknow on this 31st day of March, 2016.

BY AND BETWEEN

Lucknow Municipal Corporation, a municipal corporation constituted under the Municipal Act 2 of 1959, having its principal office at Triloknath Marg, Lalbagh, Lucknow - 226001 (hereinafter referred to as "LMC" which expression shall unless excluded by or repugnant to the context, be deemed to include its administrators, successors and assigns) of **One Part**

AND

Madhyanchal Vidyut Vitran Nigam Limited, a company incorporated and registered under the provisions of the Companies Act, 2013 and having its registered office at 4-A, Gokhle Marg, Lucknow - 226 001 (hereinafter referred to as "MVNLT" which expression shall, unless it be repugnant to the context or meaning thereof, include its successors) of **Second Part**

(Hereinafter the parties of the First Part and Second Part are collectively referred to as "Parties" and individually as "Party", as the context demands.)

WHEREAS:

- A. Ministry of Urban Development, Government of India has launched Smart City Mission in 2015 with an objective is to promote cities that provide core infrastructure and give a decent quality of life to its citizens, a clean and

Madhyanchal Vidyut Vitran Nigam Limited

(एस० के० वी०)
मुख्य अभियन्ता (लेसा)
म० वि० वि० नि० लि०

Lucknow Municipal Corporation

Additional Municipal Commissioner
Municipal Corporation, Lucknow

sustainable environment and application of 'Smart' Solutions. The focus is on sustainable and inclusive development and the idea is to look at compact areas, create a replicable model which will act like a light house to other aspiring cities. The initiative intends to develop 100 cities and towns in the country as smart cities.

- B. Lucknow is one of the candidate city for Smart City Mission from the state of Uttar Pradesh and is participating in the challenge round by submitting its Smart City Proposal. LMC is the nodal agency for Smart City project and it shall be forming a Special Purpose Vehicle (SPV) with State Government for planning, designing, financing, implementation, operation and maintenance of Smart City Projects. After incorporation of SPV, all rights and obligations of LMC with regards to Smart City Projects shall be transferred to SPV.
- C. MVVNL was created vide Uttar Pradesh Transfer of Distribution Undertaking Scheme 2003 for carrying out the business of Distribution of electricity within the Area of Supply. Area of supply will include districts of Budaun, Bareilly, Pilibhit, Shahjahanpur, Lakhimpur, Hardoi, Sitapur, Unnao, Bahraich, Shrawasti, Balrampur, Gonda, Barabanki, Rae Bareli, Faizabad, Sultanpur, Ambedkarnagar, Lucknow and Chhatrapati Sahuji Maharaj Nagar. MVVNL started functioning as an independent Distribution company in July 2003.
- D. LMC and MVVNL have been discussing the Lucknow Smart City Proposal including projects in the area (Qaiserbagh) selected for retrofitting under Area Based Development and Pan City Proposal.

Now, pursuant to the ongoing discussions between the Parties, this MOU purports to summarize the principal terms of intended collaboration. This MOU records the preliminary understanding between them.

1. Purpose

The Purpose of this MOU is to define area of collaboration between LMC and MVVNL for planning, designing, financing, implementation, operation and maintenance of proposed Smart City Projects in Lucknow under Smart City Mission of Government of India.

2. Area of Collaboration

The area of collaboration between the Parties shall include, both, Pan City Proposal and Area Based Development and more specifically defined herein below:

PAN CITY PROPOSAL includes but not limited to:

- i. Development of Smart City Management System/Portal
 - Sharing of Data by MVVNL with LMC/SPV (facilities & Infrastructure, projects, schemes, operations data etc); and
 - Nomination of IT officials / staff of MVVNL for training to be imparted by LMC/SPV for use and updation of Smart City Management System/Portal.

FOR AREA BASED DEVELOPMENT includes but not limited to:

- i. Provisioning of solar panels on Public/Govt buildings including Net-metering;

Madhyanchal Vidyut Vitran Nigam Limited
Corporation

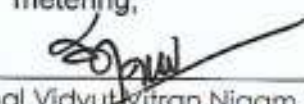
(एस० के० यम०)
मुख्य अधिकारी (लेसा)
म० वि० वि० नि० लि०
4-ए, गोखले मार्ग, लखनऊ

Lucknow Municipal
Additional Municipal Commissioner
Municipal Corporation, Lucknow

- ii. Underground cabling of power distribution lines in the area (Qaiserbagh) selected for retrofitting under Area Based Development of Lucknow Smart City Proposal;
- iii. Shifting / Relocation of transformers wherever necessary; and
- iv. Installation of modern compact transformers wherever necessary.

The Parties shall exchange necessary information required for feasibility assessment, formulation of project etc. The Parties shall jointly undertake the assessment of feasibility for the smart city projects and communicate to other Party the support (physical, regulatory, administrative, manpower or otherwise) it requires for the project. The Parties agree to congregate funds available to it (viz. Smart City Mission Grants, Integrated Power Development Scheme etc.) for funding the projects.

The Parties also agree that this MOU does not constitute legally-binding commitment in respect of the possible partnership. Definitive agreement shall be subject to further negotiation between the Parties.

3. Non-exclusivity

The relationship of the Parties under this MOU shall be non-exclusive and both Parties shall be free to pursue other agreements or collaborations of any kind. However, when entering into a definitive agreement related to strategic area, the Parties may agree to limit each Party's right to collaborate with others on that subject.

4. Term and Termination

Both the Parties may terminate this MOU at any time by notice with immediate effect if it reasonably believes that its performance, financial viability or any aspect of it, results, or might breach any legal, regulatory, ethical or audit independence requirement in the jurisdiction, or any other reason. This MOU shall be valid for a period of 2 (two) years from the date of signing, unless it is terminated earlier:

- i. By way of consummation of a definitive agreement; or
- ii. By either Party for any reason what so ever.

This MOU is issued solely for the purpose of communicating the intent on part of the Parties to collaborate with each other. All the terms and conditions shall be finalized on the basis of a definitive agreement. If no definitive agreement is consummated, this MOU shall be treated as null and void.

5. Sharing of Information

As may be appropriate from time to time, each Party may share information with the other on a regular basis regarding the arrangement under this MOU. Both the Parties will be solely and entirely responsible for any third party information or materials, that they will share with each other, with regards to its requisite rights, authorizations or agreements, in place, enabling accessibility and usage of such information.

6. Confidentiality

The Parties agree and acknowledge that sensitive information and confidential data will be exchanged between the Parties pursuant to this MOU. Such data will be marked confidential ("**Confidential Information**"). Each Party agrees that it will maintain confidentiality of the Confidential

Madhyanchal Vidyut Vitran Nigam Limited
Corporation (एच. एन. वी.)

मुख्य अभियन्ता (लेसा)
नं० वि० वि० लि० लि०
4-ए, गोखले मार्ग, लखनऊ

Lucknow Municipal
Additional Municipal Commissioner
Municipal Corporation, Lucknow

Information disclosed to it by the other Party under this MOU and will ensure that this clause is strictly adhered to by its officers, employees, agents, consultants and representatives. In case of expiry or termination of this MOU, each Party will promptly return all confidential information, to the disclosing Party upon request after expiry/ termination of this MOU.

7. Entire Agreement

This MOU contains the entire understanding between the Parties hereto and supersedes all prior arrangements, understandings and agreements, written or oral, on the subject hereof. Any part of this MOU which is not enforceable due to any reason whatsoever will be deemed to be inoperative and the rest of the MOU shall continue to be valid and binding on the Parties hereto.

8. Representation

Each Party hereby represents to the other that it has all necessary power and authority to execute and deliver this MOU.

9. Cooperation

LMC and MVVNL acknowledge that they have entered into this MOU in good faith and will cooperate in good faith to achieve the objectives set herein.

10. Liability

This MOU shall attract no liability whatsoever to either of the Parties.

11. Governing Law

This MOU will be governed and construed in accordance with the laws in force in India. The Parties hereby expressly consent to the jurisdiction of Courts in Lucknow for any lawsuit filed, arising from or related to this MOU.

In witnesses whereof the Parties hereto have signed this MOU in the presence of witnesses on the day, month and year first above written.

For and on behalf of **Lucknow Municipal Corporation**

For and on behalf of **Madhyanchal Vidyut Vitran Nigam Limited**

(Authorized Signatory)
Name: **Additional Municipal Commissioner**
Designation: **Municipal Corporation, Lucknow**

(Authorized Signatory)
Name:
Designation:

Witness:

1.
अधीनस्थ अधिकारी
पब्लिक अफेयर्स

2.
अधीनस्थ अधिकारी

Madhyanchal Vidyut Vitran Nigam Limited
Lucknow Municipal Corporation
(२१/०३)

Lucknow Municipal



मध्यांचल विद्युत वितरण निगम लिमिटेड

प्रधान कार्यालय, 4-ए, गोखले मार्ग, लखनऊ।

पत्रांक: 2417 प्रनि/मविविनिलि/आर-एपीडीआरपी बी

दिनांक: 08 / 12 / 2016

विषय:- भारत सरकार द्वारा लखनऊ को स्मार्ट सिटी के रूप में शार्ट लिस्ट करने के उपरान्त लखनऊ जनपद की आईपीडीएस योजना के अन्तर्गत कार्ययोजना के संशोधन के सम्बन्ध में।

अधिसासी निदेशक (रेसो),
30प्र0 पावर कारपोरेशन लि0,
शक्ति भवन विस्तार,
लखनऊ।

भारत सरकार द्वारा प्रायोजित आईपीडीएस योजना के अन्तर्गत मविविनिलि के 181 नगरों हेतु 12 नग डीपीआर तैयार की गयी थी, जिनको आपके माध्यम से स्टेट डिस्ट्रीब्यूशन रिफार्म कमेटी की बैठक दिनांक 07.02.2015 में प्रस्तुत कर, अनुमोदन प्रदान किया गया था, जिसमें लखनऊ जनपद हेतु भी रु. 2797.46 लाख की डीपीआर भी सम्मिलित थी। लखनऊ नगर को भारत सरकार द्वारा स्मार्ट सिटी के रूप में शार्टलिस्ट किया गया है, जिसके दृष्टिगत नगर आयुक्त, नगर निगम, लखनऊ के पत्र सं0 डी-481 दिनांक 03.12.2015 (प्रतिसंलग्न) के अनुसार लखनऊ नगर के कैसरबाग क्षेत्र में समस्त केबलिंग यथा एलटी लाईन, 33 एवं 11 केवी लाईनों को भूमिगत किया जाना तथा परिवर्तकों की शिफ्टिंग की जानी है। इसके दृष्टिगत नगर आयुक्त, नगर निगम, लखनऊ ने कैसरबाग क्षेत्र में भूमिगत केबलिंग व परिवर्तकों के शिफ्टिंग की आईपीडीएस योजना में अनुपूरक डीपीआर तैयार कराकर, भारत सरकार को प्रेषित कराने का अनुरोध किया है। इसके दृष्टिगत केवल लखनऊ जनपद हेतु पूर्व प्रेषित रु. 2794.46 लाख की डीपीआर को संशोधित कर कैसरबाग एरिया में भूमिगत केबलिंग तथा वितरण परिवर्तकों की शिफ्टिंग को समाहित करते हुए, 24306.70 लाख की संशोधित कार्ययोजना निर्मित की गयी है, जिसका अनुमोदन स्टेट डिस्ट्रीब्यूशन रिफार्म कमेटी से प्राप्त किया जाना है।

उपरोक्तानुसार प्रस्ताव इस अनुरोध के साथ संलग्न है कि कृपया इसे स्टेट डिस्ट्रीब्यूशन रिफार्म कमेटी की आगामी बैठक में प्रस्तुत कर, अनुमोदन कराने की कृपा करें।

संलग्नक:- यथोपरि।

(डी0के0 सम्प्राना)

अधीक्षण अभियन्ता (आर-एपीडीआरपी, पार्ट-बी)

प्रति:- मुख्य अभियन्ता (वितरण), मविविनिलि, लेसा, लखनऊ।



Nodal Officer RAPDRP part-B <rapdrppartb.mvvnl@gmail.com>



Revised DPR for District Lucknow Under IPDS Scheme at MVVNL

Nodal Officer RAPDRP part-B <rapdrppartb.mvvnl@gmail.com>

Tue, Mar 8, 2016 at 5:18 PM

To: vijay agarwal <agarwal.vijay147@gmail.com>, vijay agrawal <vijaypagrawal@yahoo.co.in>, yogendra khanduja <yogendra.khanduja@gmail.com>, Subir Saha <subir_saha@hotmail.com>

Cc: pradeep tandon <dtmvvn@gmail.com>, Cgmrespopcl Pcl <cgmrespopcl@gmail.com>, CE LESA S K Verma <cgmlsamvvnl@gmail.com>

2 attachments Letter to Pfc for Revised DPR of District under IPDS0001.pdf
115K DPR_IPDS_Lucknow (Revised).xls
1206K



मध्यांचल विद्युत वितरण निगम लिमिटेड

प्रधान कार्यालय, 4-ए, गोखले मार्ग, लखनऊ।

पत्रांक: 2418 प्रनि/मविनिनि/आर-एपीडीआरपी बी

दिनांक: 08 /03 /2018

विषय- भारत सरकार द्वारा लखनऊ को स्मार्ट सिटी के रूप में शार्ट लिस्ट करने के उपरान्त लखनऊ जनपद की आईपीडीएस योजना के अन्तर्गत कार्ययोजना के संशोधन के सम्बन्ध में।

अधिसासी निदेशक (आईपीडीएस),
पावर फाइनेन्स कारपोरेशन लि०,
नई दिल्ली।

महोदय,

अवगत कराना है कि भारत सरकार द्वारा लखनऊ शहर को स्मार्ट सिटी के रूप में शार्टलिस्ट किया गया है। वर्तमान में लखनऊ का स्मार्ट सिटी प्लान तैयार किया जाना है, जिसे उत्तर प्रदेश शासन को प्रेषित किया जाएगा। स्मार्ट सिटी प्रयोजन में लखनऊ नगर के अन्तर्गत कैंसरबाग का 100 एकड़ क्षेत्र चयनित किया गया, जिसमें अनिवार्य रूप से विद्युत की समस्त कंबलिंग यथा-एलटी लाईन्, 33व:11 कंवी लाईनों को भूमिगत किया जाना तथा ट्रांसफार्मर की शिफ्टिंग की जानी है। इस सम्बन्ध में उ०प्र० शासन से निर्देश प्राप्त हुए हैं कि रेक्ट्रिफिकेशन के अन्तर्गत लखनऊ शहर के कैंसरबाग क्षेत्र में भूमिगत कंबलिंग व ट्रांसफार्मर की शिफ्टिंग के कार्यों को आईपीडीएस योजना में सम्मिलित कर लखनऊ जनपद की Supplementary DPR तैयार कराकर भारत सरकार को प्रेषित कर दी जायें।

पूर्व में पीएफसी, नई दिल्ली को लखनऊ जनपद के अधीन चयनित नगरों की कुल 2794.48 लाख की डीपीआर प्रेषित की गयी थी जिसका अनुमोदन पीएफसी से प्रतीक्षित है। अतः उपरोक्त वर्णित निर्देशों के क्रम में लखनऊ नगर के स्मार्ट शहर के रूप में शार्टलिस्ट होने के उपरान्त कैंसरबाग क्षेत्र में विभिन्न विद्युत कार्यों हेतु कुल रु. 24,306.70 लाख की संशोधित कार्ययोजना निर्मित की गयी है, जो आपको अवलोकनार्थ एवं अनुमोदनार्थ प्रस्तुत है।

कृपया इसका अनुमोदन प्रदान कराने का कष्ट करें।

संलग्नक:- कथोपरि।

भवतीय

शमीम अहमद
प्रबन्ध निदेशक

पत्रांक: प्रनि/मविनिनि/आर-एपीडीआरपी बी तददिनांक:

प्रतिलिपि अध्यक्ष, उ०प्र० पावर कारपोरेशन लिमिटेड, लखनऊ को सादर अवलोकनार्थ प्रेषित।

शमीम अहमद
प्रबन्ध निदेशक

पत्रांक: प्रनि/मविनिनि/आर-एपीडीआरपी बी तददिनांक:

प्रतिलिपि निम्न को सूचनार्थ एवं आवश्यक अग्रोत्तर कार्यवाही हेतु प्रेषित-

1. निदेशक (वितरण), उ०प्र० पावर कारपोरेशन लिमिटेड, लखनऊ।
2. निदेशक (तकनीकी), मविनिनि लिमिटेड, लखनऊ।
3. अधिसासी निदेशक (रिस्पों), उ०प्र० पावर कारपोरेशन लिमिटेड, लखनऊ।
4. मुख्य अभियन्ता (वितरण), लेसा, लखनऊ।

शमीम अहमद
प्रबन्ध निदेशक



नगर निगम लखनऊ

सेवा,

नगर आयुक्त,
नगर निगम लखनऊ।

संख्या: D-461/M.C.I.Am-c/15

दिनांक: 02.12.15

सेवा में,

देवसैन,
उप नगर प्रबंधक (उपनिवेश विभाग)
लखनऊ।

विषय:

'Smart City' योजना के अंतर्गत बुनियादी ढांचे की कार्यवाही के लिए कार्य करने के संबंध में सूचनाएं

निवेदन करने हैं कि लखनऊ नगर स्मार्ट सिटी के लिए शार्टलिस्ट किया गया है। कम्पनियों को लखनऊ का स्मार्ट सिटी प्लान तैयार किया जाना है जिसे 07.12.2015 को राज्य सरकार को प्रेषित कर दिया जाएगा। स्मार्ट सिटी प्रोजेक्ट में इंफ्रास्ट्रक्चर के अंतर्गत कंसल्टिंग का अनुमान 100 एकड़ क्षेत्र चुना गया है। प्रस्तावित कंसल्टिंग प्लान का मानचित्र पर भी कार्य चल रहा है।

M. D. M. V. H. L. L. K. A. / O. E. (LESA)

अपगत कम्पनी है कि प्रस्तावित इंफ्रास्ट्रक्चर क्षेत्र में अनिवार्य रूप से भूखण्ड कंसल्टिंग तथा एलटीआर मानक 33 की सी व - 1 की सी लाइनों को भूमिगत किया जाना तथा ट्रांसफार्मर की क्षमता की जांच में

संज्ञक नगरपालिका विलाधिकारी महोदय की अध्यक्षता में हुई बैठक में आपका विभाग में अधिकारियों द्वारा अवगत कराया गया था।

3.12.2015

अतः आपसे अनुरोध है कि इंफ्रास्ट्रक्चर क्षेत्र में भूमिगत कंसल्टिंग व ट्रांसफार्मर की क्षमता की जांच कार्यवाही के लिए इस कार्यवाही को अग्रगत करने का कष्ट करें।

क्योंकि स्मार्ट सिटी प्रोजेक्ट में इसको कार्य सहित सम्पन्न किया जा सके।

आशीर्वाद

(उप नगर प्रबंधक)
नगर आयुक्त

प्रतिलिपि:

- 1. आयुक्त, लखनऊ महानगर, लखनऊ को सूचनाार्थ
- 2. विलाधिकारी, लखनऊ को सूचनाार्थ।

(उप नगर प्रबंधक)
नगर आयुक्त

→ SE 5 / EE Pawkaj

→ SE (HO) LESA

→ EE (T) LESA fir-revised IPDS योजना

to please arrange by tomorrow 5.12.2015 positively.



लखनऊ विद्युत सम्पूर्ति प्रशासन

मध्यांचल विद्युत वितरण निगम लिमिटेड
4-ए, गोखले मार्ग, लखनऊ - 226001

पत्रांक 851 मु0अभि0/लेसा/2015-2016/निवेदा

दिनांक : 06.12.2015

विषय- अनुपूरक डी0पी0आर0 प्रेषित करने के सम्बन्ध में ।

नगर आयुक्त
नगर निगम,
लखनऊ ।

"स्मार्ट सिटी प्रस्ताव" मे लेसा द्वारा (यू0पी0पी0सी0एल0) प्रस्तावित व्जार्यो जिनकी कुल लागत रू0 156.38 करोड़ है, को भारत सरकार की आई0पी0डी0एस0 योजना मे अनुपूरक डी0पी0आर0 के लिए शामिल कर लिया गया है एवं स्वीकृति हेतु प्रेषित कर दिया गया है। अनुपूरक डी0पी0आर0 का संकलन संलग्न किया जा रहा है।

संलग्नक:-उपरोक्तानुसार

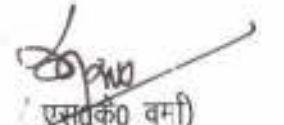
(एस0के0 वमी)
मुख्य अभियन्ता-लेसा

POWER FINANCE CORPORATION LTD.

Detail Project Report

Volume Ila: SUMMARY Project Cost

4.1 Summary of Project Cost (Bill of Quantities)- Lucknow Smart City

S/N	Particular	Unit	Qty	Project Cost from lib & lic Rs. In Lac
A	33/11 KV S/S : New	Nos	0	0
B	33/11 KV S/S : Additional Transformer	Nos.	0	0
C	33/11 KV S/S : Transformer capacity enhancement	Nos.		
D	Renovation & Modernisation of 33/11 kV SS	Nos.	0	0
E	New 33 KV new feeders/ Bifurcation of feeders:	Kms	0	0
F	33 KV feeders Reconductoring/Augmentation	Kms	0	
G	33 kV Line Bay Extension at EHV station	Nos	0	0
H	11 kV Line : New Feeder, Feeder Bifurcation	Kms	0	0
I	11 kV Line : Augmentation/Reconductoring	Kms	0	
J	Aerial Bunched Cable	Kms	0	0
K	UG Cable	Kms	114	9177.12
L	11 KV Bay Extension	Kms		
M	Installation of Distribution Transformer	Nos.	108	3151
N	Capacity enhancement of LT sub-station	Nos.		
D	LT Line : New Feeder/ Feeder Bifurcation	Kms	0.00	0.00
P	LT Line : Augmentation/Reconductoring	Kms		
Q	Capacitor Bank	Nos.	0	0
R	HVDS	Nos.		
S	Metering	Nos.	38000	2760.00
T	Provisioning of solar panel	Lot	0	0.00
U	RMU, Sectionalizer, Auto reclosures, FP etc.	Lot	84	462.00
V	Others	Lot	31274	88
GRAND TOTAL				15,638.19

भारतीय गैर न्यायिक

एक सौ रुपये

Rs. 100

रु. 100

ONE HUNDRED RUPEES



सत्यमेव जयते

भारत INDIA

INDIA NON JUDICIAL

उत्तर प्रदेश UTTAR PRADESH

CW 700844

23 MAR 2016

MEMORANDUM OF UNDERSTANDING

This Memorandum of Understanding (hereinafter referred to as the "MOU") is entered into at Lucknow on this 26th day of March, 2016.

BY AND BETWEEN

Lucknow Municipal Corporation, a municipal corporation constituted under the Municipal Act 2 of 1959, having its principal office at Triloknath Marg, Lalbagh, Lucknow - 226001 (hereinafter referred to as "LMC" which expression shall unless excluded by or repugnant to the context, be deemed to include its administrators, successors and assigns) of **One Part**

AND

Chief Engineer Sharda Sahayak under the administrative control of Department of Irrigation, Government of Uttar Pradesh and having its principal office at Chhatar Manjil Parishad, Mahatma Gandhi Marg, Lucknow-226001 (hereinafter referred to as "Irrigation Department" which

Irrigation Department

26/3/16

Lucknow Municipal Corporation

Additional Municipal Commissioner
Municipal Corporation, Lucknow

expression shall, unless it be repugnant to the context or meaning thereof, include its successors) of **Second Part**



(Hereinafter the parties of the First Part and Second Part are collectively referred to as "Parties" and individually as "Party", as the context demands.)

WHEREAS:

- A. Ministry of Urban Development, Government of India has launched Smart City Mission in 2015 with an objective is to promote cities that provide core infrastructure and give a decent quality of life to its citizens, a clean and sustainable environment and application of 'Smart' Solutions. The focus is on sustainable and inclusive development and the idea is to look at compact areas, create a replicable model which will act like a light house to other aspiring cities. The initiative intends to develop 100 cities and towns in the country as smart cities.
- B. Lucknow is one of the candidate city for Smart City Mission from the state of Uttar Pradesh and is participating in the challenge round by submitting its Smart City Proposal. LMC is the nodal agency for Smart City project and it shall be forming a Special Purpose Vehicle (SPV) with State Government for planning, designing, financing, implementation, operation and maintenance of Smart City Projects. After incorporation of SPV, all rights and obligations of LMC with regards to Smart City Projects shall be transferred to SPV.
- C. The Irrigation Department is entrusted with the responsibility of management & conservation of water resources and provide water for agriculture purpose. The Irrigation Department has also undertaking an ambitious project of Gomti Riverfront Development in the city of Lucknow. The project is aimed to to revive lost image of Gomti River through
- Re- establishing the lost identity of the river
 - To Reinvigorate the river as a source of healthy lifestyle
 - To enhance Economic Growth of the city
 - To transform the river to an Active Waterfront
 - To promote riverfront for Transit & Bike Connectivity
 - To Celebrate art, social & cultural heritage
 - To Preserve & Restore Ecology along the river.
 - To promote Environment Awareness & Education
- D. LMC and the Irrigation Department have been discussing the Lucknow Smart City Proposal including projects in the area (Qaiserbagh) selected for retrofitting under Area Based Development and Pan City Proposal.

Now, pursuant to the ongoing discussions between the Parties, this MOU purports to summarize the principal terms of intended collaboration. This MOU records the preliminary understanding between them.

Irrigation Department



Additional Municipal Commissioner
Municipal Corporation, Lucknow

1. Purpose

The Purpose of this MOU is to define area of collaboration between LMC and the Irrigation Department for planning, designing, financing, implementation, operation and maintenance of proposed Smart City Projects in Lucknow under Smart City Mission of Government of India.

2. Area of Collaboration

The area of collaboration between the Parties shall include Gomti Riverfront Development Project and other initiatives relating to conservation of water sources.

The Parties shall exchange necessary information required for Smart City project etc. The Parties shall provide due support (physical, regulatory, administrative, manpower or otherwise) to each other for Smart City project. The Parties agree that this MOU does not constitute legally-binding commitment in respect of the possible partnership. Definitive agreement shall be subject to further negotiation between the Parties and the due diligence to be conducted by the Parties.

3. Non-exclusivity

The relationship of the Parties under this MOU shall be non-exclusive and both Parties shall be free to pursue other agreements or collaborations of any kind. However, when entering into a definitive agreement related to strategic area, the Parties may agree to limit each Party's right to collaborate with others on that subject.

4. Term and Termination

Both the Parties may terminate this MOU at any time by notice with immediate effect if it reasonably believes that its performance, financial viability or any aspect of it, results, or might breach any legal, regulatory, ethical or audit independence requirement in the jurisdiction, or any other reason. This MOU shall be valid for a period of 2 (two) years from the date of signing, unless it is terminated earlier:

- i. By way of consummation of a definitive agreement; or
- ii. By either Party for any reason what so ever.

This MOU is issued solely for the purpose of communicating the intent on part of the Parties to collaborate with each other. All the terms and conditions shall be finalized on the basis of a definitive agreement. If no definitive agreement is consummated, this MOU shall be treated as null and void.

5. Sharing of Information

As may be appropriate from time to time, each Party may share information with the other on a regular basis regarding the arrangement under this MOU. Both the Parties will be solely and entirely responsible for any third party information or materials, that they will share with each other, with regards to its requisite rights, authorizations or agreements, in place, enabling accessibility and usage of such information.



6. **Confidentiality**

The Parties agree and acknowledge that sensitive information and confidential data will be exchanged between the Parties pursuant to this MOU. Such data will be marked confidential ("**Confidential Information**"). Each Party agrees that it will maintain confidentiality of the Confidential Information disclosed to it by the other Party under this MOU and will ensure that this clause is strictly adhered to by its officers, employees, agents, consultants and representatives. In case of expiry or termination of this MOU, each Party will promptly return all confidential information, to the disclosing Party upon request after expiry/ termination of this MOU.

7. **Expenses**

Unless otherwise specifically agreed to in writing by the Parties, each Party shall bear the respective cost of carrying out the obligations under this MOU.

8. **Entire Agreement**

This MOU contains the entire understanding between the Parties hereto and supersedes all prior arrangements, understandings and agreements, written or oral, on the subject hereof. Any part of this MOU which is not enforceable due to any reason whatsoever will be deemed to be inoperative and the rest of the MOU shall continue to be valid and binding on the Parties hereto.

9. **Representation**

Each Party hereby represents to the other that it has all necessary power and authority to execute and deliver this MOU.

10. **Cooperation**

LMC and the Irrigation Department acknowledge that they have entered into this MOU in good faith and will cooperate in good faith to achieve the objectives set herein.

11. **Liability**

This MOU shall attract no liability whatsoever to either of the Parties.

12. **Governing Law**

This MOU will be governed and construed in accordance with the laws in force in India. The Parties hereby expressly consent to the jurisdiction of Courts in Lucknow for any lawsuit filed, arising from or related to this MOU.

In witnesses whereof the Parties hereto have signed this MOU in the presence of witnesses on the day, month and year first above written.

For and on behalf of **Lucknow Municipal Corporation**



Additional Municipal Commissioner
Municipal Corporation, Lucknow

Irrigation Department

For and on behalf of **Irrigation Department**



(S. N. SHARMA)
Chief Engineer (Sarda-Sahayak)

Lucknow Municipal Corporation

(Authorized Signatory)

Name: *Roop Singh Yadav*
Designation: *S.E.*

(Authorized Signatory)

Name:
Designation;

Witness:

1. *[Signature]*
26.3.16

2. *[Signature]*
(Mr. L. Gantow)



उत्तर प्रदेश UTTAR PRADESH

MEMORANDUM OF UNDERSTANDING

This Memorandum of Understanding (hereinafter referred to as the "MOU") entered into at Lucknow on this 02nd day of APRIL, 2016.



BY AND BETWEEN

Lucknow Municipal Corporation, a municipal corporation constituted under the Municipal Act 2 of 1959, having its principal office at Triloknath Marg, Lalbagh, Lucknow - 226001 (hereinafter referred to as "LMC" which expression shall unless excluded by or repugnant to the context, be deemed to include its administrators, successors and assigns) of **One Part**

AND

Lucknow Development Authority, constituted under the Uttar Pradesh Urban Planning and Development Act, 1973, having its main office at Pradikaran Bhavan, Gomti Nagar, Lucknow - 226010, (hereinafter referred to as "LDA" which expression shall, unless it be repugnant to the context or meaning thereof, include its successors) of **Second Part**

(Hereinafter the parties of the First Part and Second Part are collectively referred to as "Parties" and individually as "Party", as the context demands.)

Lucknow Development Authority
(श्रीश चन्द्र वर्मा)
सचिव
लखनऊ विकास प्राधिकरण

Lucknow Municipal Corporation
Additional Municipal Commissioner
Municipal Corporation, Lucknow

WHEREAS:

- A. Ministry of Urban Development, Government of India has launched Smart City Mission in 2015 with an objective is to promote cities that provide core infrastructure and give a decent quality of life to its citizens, a clean and sustainable environment and application of 'Smart' Solutions. The focus is on sustainable and inclusive development and the idea is to look at compact areas, create a replicable model which will act like a light house to other aspiring cities. The initiative intends to develop 100 cities and towns in the country as smart cities.
- B. Lucknow is one of the candidate city for Smart City Mission from the state of Uttar Pradesh and is participating in the challenge round by submitting its Smart City Proposal. LMC is the nodal agency for Smart City project and it shall be forming a Special Purpose Vehicle (SPV) with State Government for planning, designing, financing, implementation, operation and maintenance of Smart City Projects. After incorporation of SPV, all rights and obligations of LMC with regards to Smart City Projects shall be transferred to SPV.
- C. LDA has progressed from small beginnings to embrace an overreaching authority in the development scenario of Lucknow. In consonance with the aspirations of modern India, LDA aims at coordinated and planned development of a historical city to enable Lucknow to achieve pride of place as the worthy capital of the largest State of the country which has played a very important role in the Freedom Struggle, to extend urban infrastructure to absorb the pressures of a rapidly changing society, and to provide an environment which would enable the utmost satisfaction level of all sections of its inhabitants.
- D. LMC and LDA have been discussing the Lucknow Smart City Proposal including projects in the area (Qaiserbagh) selected for retrofitting under Area Based Development and Pan City Proposal.

Now, pursuant to the ongoing discussions between the Parties, this MOU purports to summarize the principal terms of intended collaboration. This MOU records the preliminary understanding between them.

1. Purpose

The Purpose of this MOU is to define area of collaboration between LMC and LDA for planning, designing, financing, implementation, operation and maintenance of proposed Smart City Projects in Lucknow under Smart City Mission of Government of India.

2. Area of Collaboration

 Lucknow Development Authority
 (श्रीश चन्द्र वर्मा)
 सचिव
 लखनऊ विकास प्राधिकरण

 Lucknow Municipal Corporation
 Additional Municipal Commissioner
 Municipal Corporation, Lucknow

The area of collaboration between the Parties shall include, both, Pan City Proposal and Area Based Development and more specifically defined herein below:

PAN CITY PROPOSAL includes but not limited to:

- i. Development of Urban Mobility Node¹(s) across the City;
- ii. Installation of smart parking solution in existing parking(s) of LDA; and
- iii. Development of Smart City Management System/Portal
 - Sharing of Data by LDA with LMC/SPV (facilities & infrastructure network, projects, schemes etc); and
 - Nomination of IT officials / staff of LDA for training to be imparted by LMC/SPV for use and updation of Smart City Management System/Portal.

FOR AREA BASED DEVELOPMENT includes but not limited to:

- i. Gomti Riverfront Development on Lucknow University side between Daliganj Bridge and Hanuman Setu;
- ii. Development of Urban Mobility Node at Sarojini Naidu Park;
- iii. Installation of smart parking solution in existing underground parking at Sarojini Naidu Park;
- iv. Development of underground Multilevel Parking at Globe Park;
- v. Development of underground Multilevel Parking at Qaiserbagh Vegetable Market;
- vi. Development of underground Multilevel Parking at Qaiserbagh Fish Market; and
- vii. Development of Awadh Point (Centralised Public Recreation Space) at Begum Hazrat Mahal Park.

The Parties shall exchange necessary information required and jointly undertake the feasibility assessment, formulation of Smart City project etc. LDA shall provide due support (physical, regulatory, administrative, manpower or otherwise) and land [LDA owned/Nazul] required for Smart City projects subject to availability on mutually acceptable terms. LMC, being the nodal agency for Smart City Mission for Lucknow City, shall implement the Smart City projects through SPV. The Parties agree to congregate funds available to it for funding the smart city projects.

The Parties also agree that this MOU does not constitute legally-binding commitment in respect of the possible partnership. Definitive agreement

¹ Urban Mobility Nodes are proposed to be an integrated solution for IPT Hub, Parking, Small Food Court, Public Wifi, Public Bicycle Sharing System, e-services etc. The outcomes of urban mobility node would be reduction in traffic congestion, easy utility bill payment, promotion of Non Motorized Transport mode (eco-friendly), local employment & revenue generation.

Lucknow Development Authority
(श्रीश चन्द्र बभन)
सचिव
लखनऊ विकास प्राधिकरण

Lucknow Municipal Corporation
Additional Municipal Commissioner
Municipal Corporation, Lucknow

shall be subject to further negotiation between the Parties and the due diligence to be conducted by the Parties.

3. Non-exclusivity

The relationship of the Parties under this MOU shall be non-exclusive and both Parties shall be free to pursue other agreements or collaborations of any kind. However, when entering into a definitive agreement related to strategic area, the Parties may agree to limit each Party's right to collaborate with others on that subject.

4. Term and Termination

Both the Parties may terminate this MOU at any time by notice with immediate effect if it reasonably believes that its performance, financial viability or any aspect of it, results, or might breach any legal, regulatory, ethical or audit independence requirement in the jurisdiction, or any other reason. This MOU shall be valid for a period of 2 (two) years from the date of signing, unless it is terminated earlier:

- i. By way of consummation of a definitive agreement; or
- ii. By either Party for any reason what so ever.

This MOU is issued solely for the purpose of communicating the intent on part of the Parties to collaborate with each other. All the terms and conditions shall be finalized on the basis of a definitive agreement. If no definitive agreement is consummated, this MOU shall be treated as null and void.

5. Sharing of Information

As may be appropriate from time to time, each Party may share information with the other on a regular basis regarding the arrangement under this MOU. Both the Parties will be solely and entirely responsible for any third party information or materials, that they will share with each other, with regards to its requisite rights, authorizations or agreements, in place, enabling accessibility and usage of such information.

6. Confidentiality

The Parties agree and acknowledge that sensitive information and confidential data will be exchanged between the Parties pursuant to this MOU. Such data will be marked confidential ("**Confidential Information**"). Each Party agrees that it will maintain confidentiality of the Confidential Information disclosed to it by the other Party under this MOU and will ensure that this clause is strictly adhered to by its officers, employees, agents, consultants and representatives. In case of expiry or termination of this MOU, each Party will promptly return all confidential information, to the disclosing Party upon request after expiry/ termination of this MOU.

7. Expenses

Lucknow Development Authority
(श्रीश चन्द्र वर्मा)
सचिव
लखनऊ विकास प्राधिकरण

Additional Municipal Commissioner
Municipal Corporation, Lucknow

Unless otherwise specifically agreed to in writing by the Parties, each Party shall bear the respective cost of carrying out the obligations under this MOU.

8. Entire Agreement

This MOU contains the entire understanding between the Parties hereto and supersedes all prior arrangements, understandings and agreements, written or oral, on the subject hereof. Any part of this MOU which is not enforceable due to any reason whatsoever will be deemed to be inoperative and the rest of the MOU shall continue to be valid and binding on the Parties hereto.

9. Representation

Each Party hereby represents to the other that it has all necessary power and authority to execute and deliver this MOU.

10. Cooperation

LMC and LDA acknowledge that they have entered into this MOU in good faith and will cooperate in good faith to achieve the objectives set herein.

11. Liability

This MOU shall attract no liability whatsoever to either of the Parties.

12. Governing Law

This MOU will be governed and construed in accordance with the laws in force in India. The Parties hereby expressly consent to the jurisdiction of Courts in Lucknow for any lawsuit filed, arising from or related to this MOU.

In witnesses whereof the Parties hereto have signed this MOU in the presence of witnesses on the day, month and year first above written.



For and on behalf of **Lucknow Development Authority**

For and on behalf of **Lucknow Municipal Corporation**

(Authorized Signatory)
Name:
Designation:

(Authorized Signatory)
Name: **Additional Municipal Commissioner**
Designation: **Municipal Corporation, Lucknow**

Witness:

1.  02/04/16
2. 

Lucknow Development Authority (श्रीश चन्द्र वर्मा) सचिव लखनऊ विकास प्राधिकरण
Lucknow Municipal Corporation

प्रेषक,

जे०पी०सिंह,
संयुक्त सचिव,
उत्तर प्रदेश शासन।

45/4/Amc/PPK/16
4/4/16

सेवा में,

उपाध्यक्ष,
लखनऊ विकास प्राधिकरण,
लखनऊ।

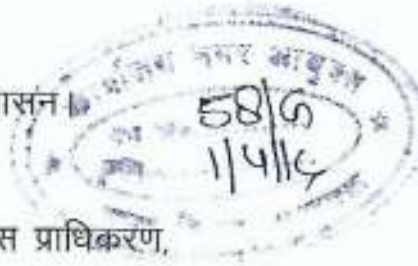

आवास एवं शहरी नियोजन अनुभाग-4

लखनऊ : दिनांक : 31 मार्च, 2016

विषय: लखनऊ शहर को स्मार्ट सिटी बनाये जाने के प्रस्ताव पर अनापत्ति प्रदान करने के सम्बन्ध में।

महोदय,

उपर्युक्त विषयक कृपया पत्र संख्या-183/एए(उद्यान)/वी०सी०/2016 दि० 21.03.16 द्वारा उपलब्ध कराये गये प्रस्ताव का कृपया संदर्भ ग्रहण करें।

2- उक्त संदर्भित पत्र दिनांक 21.03.2016 में यह अवगत कराया गया है कि लखनऊ शहर को स्मार्ट सिटी बनाये जाने के सम्बन्ध में नगर आयुक्त की अध्यक्षता में दि० 15.03.16 को सम्पन्न बैठक में लिये गये निर्णयानुसार नगर निगम लखनऊ तथा लखनऊ विकास प्राधिकरण लखनऊ के मध्य एम०ओ०यू० हस्ताक्षरित किये जाने के अतिरिक्त अन्य बिन्दुओं पर अग्रेतर कार्यवाही किया जाना प्रस्तावित है। कैसरबाग क्षेत्र का स्मार्ट सिटी के रूप में विकास किया जाना है, जिसके अन्तर्गत नजूल भूमि पर निर्मित 03 पार्कों (ग्लोब पार्क, बेगम हजरत महल पार्क एवं सरोजनी नायडू पार्क) में कतिपय विकास कार्य कराये जाने हेतु शासन से अनापत्ति प्रदान किये का अनुरोध किया गया है।

3- उक्त अनुरोध के संदर्भ में अवगत कराना है कि लखनऊ में स्थित नजूल भूमि का प्रबन्धन व रख-रखाव लखनऊ विकास प्राधिकरण लखनऊ द्वारा किया जाता है। लखनऊ शहर को स्मार्ट सिटी बनाये जाने के सम्बन्ध में नगर आयुक्त की अध्यक्षता में दि० 15.03.16 को सम्पन्न बैठक में लिये गये निर्णय के क्रम में नियमानुसार अग्रेतर कार्यवाही लखनऊ विकास प्राधिकरण लखनऊ के स्तर से ही की जानी है। शासन स्तर से कोई कार्यवाही अपेक्षित नहीं है।

4- अतः इस सम्बन्ध में मुझे यह कहने का निदेश हुआ है कि उक्त प्रस्ताव जनहित एवं लखनऊ शहर को स्मार्ट सिटी बनाये जाने से आच्छादित होने के दृष्टिगत इस शर्त/प्रतिबंध के साथ अनापत्ति प्रदान की जाती है कि कृपया उक्त पार्कों में निर्माण/विकास कार्य कराये जाने से पूर्व लखनऊ विकास प्राधिकरण के स्तर पर यह सुनिश्चित करने का दायित्व का होगा कि उक्त पार्कों में से कोई पार्क या उसका कोई भाग/अंश यदि किसी अन्य विभाग को हस्तान्तरित अथवा पट्टे पर दिया गया है तो नियमानुसार यथा-आवश्यक अपने स्तर से सम्बन्धित विभाग से अनापत्ति प्राप्त कर लेंगे। यदि नजूल भूमि पर निर्मित प्रश्नगत पार्कों में से कोई पार्क भारतीय पुरातत्व सर्वेक्षण विभाग के अधीन है तो प्रस्तावित विकास कार्य/निर्माण कार्यों के पूर्व भारतीय पुरातत्व सर्वेक्षण विभाग से भी अपने स्तर से अनापत्ति प्राप्त किया जाना सुनिश्चित करने का कष्ट करें।

भवदीय,

(जे०पी०सिंह)
संयुक्त सचिव।

Amc/PPK

1/4/16

P/c
पृष्ठांकन संख्या एवं दिनांक यथोक्त।

प्रतिलिपि निम्नलिखित को सूचनार्थ एवं अग्रेतर कार्यवाही हेतु प्रेषित:-

1. सचिव, नगर विकास विभाग।
2. नगर आयुक्त, लखनऊ नगर निगम, लखनऊ।
3. भारतीय पुरातत्व सर्वेक्षण विभाग, लखनऊ परिक्षेत्र, केन्द्रीय कार्यालय काम्पलेक्स, 9वीं मंजिल, अलीगंज, लखनऊ।
4. गार्ड फाइल।

आज्ञा से,

(संजय कुमार सिंह)
अनु सचिव।

कार्यवृत्त

मा0 उच्च न्यायालय में योजित जनहित याचिका संख्या-5371/एम0बी0/2008 में उठाये गये बिन्दुओं एवं जनहित समस्याओं के निस्तारण के सम्बन्ध में लखनऊ विकास प्राधिकरण एवं नगर निगम, लखनऊ के अधिकारियों के साथ उपाध्यक्ष महोदय की अध्यक्षता में दिनांक 18.02.2016 को मध्याह्न 12.00 बजे नगर निगम को हस्तांतरित कालोनियों के सम्बन्ध में उपाध्यक्ष महोदय की अध्यक्षता में नवीन प्राधिकरण भवन, गोमती नगर के मसऊद हाल में आहूत बैठक।

उपस्थिति :

1. श्री उदयराज सिंह, नगर आयुक्त, नगर निगम, लखनऊ।
2. श्री श्रोश चन्द्र वर्मा, सचिव, लखनऊ विकास प्राधिकरण।
3. श्रीमती सीमा सिंह, अपर सचिव, लखनऊ विकास प्राधिकरण।
4. श्री ए0के0 मिश्र, मुख्य विधि परामर्शी, लखनऊ विकास प्राधिकरण।
5. श्री आर0के0 बाजपेई, महाप्रबन्धक, जलकल विभाग, लखनऊ।
6. श्री ओ0पी0 मिश्र, मुख्य अभियंता, लखनऊ विकास प्राधिकरण।
7. श्री डी0पी0 सिंह, मुख्य अभियंता (वि0/यां0) लखनऊ विकास प्राधिकरण।
8. श्री एस0के0 अम्बेडकर, मुख्य अभियंता, नगर निगम, लखनऊ।
9. श्री डी0सी0 श्रीवास्तव, अधीक्षण अभियंता, लखनऊ विकास प्राधिकरण।
10. श्री दुर्गेश श्रीवास्तव, अधीक्षण अभियंता, लखनऊ विकास प्राधिकरण।
11. श्री योगेश पाठक, अधीक्षण अभियंता, लखनऊ विकास प्राधिकरण।
12. श्री अवनीश सक्सेना, अपर नगर आयुक्त, नगर निगम, लखनऊ।
13. श्री दीपक यादव, अधिशासी अभियन्ता (वि0/यां0) नगर निगम, लखनऊ।
14. श्री ए0के0 सिंह, अधिशासी अभियन्ता (वि0/यां0) लखनऊ विकास प्राधिकरण।

बैठक में समस्त बिन्दुओं पर विस्तृत विचार-विमर्श हुआ एवं प्रत्येक बिन्दु पर सनीका की गयी। समीक्षा के उपरान्त निम्नलिखित निर्णय लिये गये :-

1. नगर आयुक्त, नगर निगम, लखनऊ द्वारा पूर्व में 2009 में प्राधिकरण द्वारा हस्तांतरित कालोनियों के अवशेष कार्यों हेतु मांग की गई धनराशि रू0 145.33 करोड़ के सापेक्ष प्राधिकरण द्वारा दिये गये रू0 134.80 करोड़ की अवशेष धनराशि रू0 10.53 करोड़ के अतिरिक्त नालों एवं नालियों के पुनर्निर्माण/सुदृढीकरण कार्य हेतु रू0 66.00 करोड़ की मांग की गई।

विचारोपरान्त निर्णय लिया गया कि नालों के पुर्ननिर्माण/उच्चीकरण हेतु प्रारम्भिक रूप से 25.00 करोड़ का भुगतान नगर निगम को प्राधिकरण द्वारा कर दिया जाय, जिसमें से रू0-15.00 करोड़ को तत्काल प्राधिकरण द्वारा उपलब्ध करा दिया जाय, जिससे कि प्राथमिकता के कार्यों को नगर निगम द्वारा कराया जा सके। अवशेष कार्यों के सम्बन्ध में सहमति व्यक्त की गई कि नगर निगम व प्राधिकरण के अधिकारी नगर निगम द्वारा प्रस्तुत प्रस्ताव का संयुक्त परीक्षण कर अपनी संस्तुति प्रेषित करेंगे।

2. महाप्रबन्धक, जलकल द्वारा अवगत कराया गया कि पूर्व में जलकल द्वारा हस्तांतरित कालोनियों हेतु रू0 67.80 करोड़ की मांग की गई थी, जिसके क्रम में लखनऊ विकास प्राधिकरण द्वारा तत्समय रू0 40.80 करोड़ की धनराशि जलकल को उपलब्ध कराई गई है। तत्पश्चात रू0 2.00 करोड़ की अतिरिक्त धनराशि जलकल के पक्ष में वर्तमान में अवमुक्त की जा चुकी है।

विचारोपरान्त निर्णय लिया गया कि जलकल विभाग को मीसिंग लिक्स के कार्यों को पूर्ण करने हेतु रू0 25.00 करोड़ का भुगतान जलकल विभाग को प्राधिकरण द्वारा कर दिया जाय, जिसमें से रू0 10.00 करोड़ को तत्काल प्राधिकरण द्वारा उपलब्ध करा दिया जाय, जिससे कि प्राथमिकता के कार्यों को जलकल विभाग द्वारा कराया जा सके। जलकल विभाग के अवशेष कार्यों के सम्बन्ध में सहमति व्यक्त की गई कि नगर निगम व प्राधिकरण के अधिकारी जलकल विभाग द्वारा प्रस्तुत प्रस्ताव का संयुक्त परीक्षण कर अपनी संस्तुति प्रेषित करेंगे।

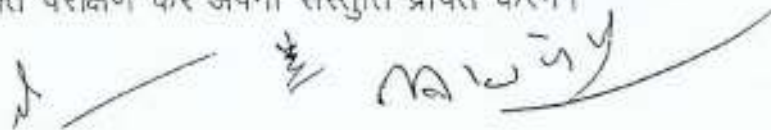

3. सालिड वेस्ट, सफाई उपकरण, विद्युत व्यवस्था, स्ट्रीट लाइट व्यवस्था हेतु रू0 40.96 करोड़ की मांग की गई है। निर्णय लिया गया कि प्राधिकरण द्वारा प्राथमिकता के कार्यों हेतु तत्कालिक व्यवस्था के तहत रू0 5.00 करोड़ मार्ग प्रकाश विभाग, नगर निगम को उपलब्ध करा दिया जाये।

सालिड वेस्ट, सफाई उपकरण, विद्युत व्यवस्था, स्ट्रीट लाइट व्यवस्था के अवशेष कार्यों के सम्बन्ध में निर्णय लिया गया कि अवशेष धनराशि की व्यवस्था नगर निगम से प्रस्ताव प्राप्त होने पर प्राधिकरण द्वारा शासन की समग्र विकास निधि से उपलब्ध कराये जाने का प्रयास किया जायेगा।

4. मुख्य अभियन्ता, नगर निगम द्वारा प्राधिकरण द्वारा विकसित कालोनियों के अंतर्गत पड़ने वाले गावों का विकास पूर्ण न होने से अवगत कराया गया, जिस पर उपाध्यक्ष महोदय द्वारा अवगत कराया गया कि प्राधिकरण द्वारा विजन 2025 हेतु रू0 5,000.00 करोड़ का प्रस्ताव तैयार किया गया है, जिसमें नगर में विभिन्न विकास कार्य प्रस्तावित किये गये हैं। निर्णय लिया गया कि विजन 2025 की एक प्रति नगर आयुक्त, नगर निगम को सुझाव हेतु प्रेषित कर दी जाये।

5. उपरोक्त के अतिरिक्त उपाध्यक्ष महोदय द्वारा प्राधिकरण द्वारा लखनऊ शहर में विकसित मल्टीलेवल पार्किंग एवं अण्डरग्राउण्ड पार्किंगों को नगर निगम को यथाशीघ्र हस्तांतरित किये जाने के निर्देश दिये गये।

यह भी निर्णय लिया गया कि नगर निगम व लखनऊ विकास प्राधिकरण, संयुक्त रूप से अतिक्रमण हटाने एवं Parking Restoration हेतु प्रतिमाह कम से कम एक बार ड्राइव चलायेंगे। धनराशि के सम्बन्ध में विभिन्न मदों में अन्तिम निर्णय आगामी बैंक के तिथि को होगा।

अन्त में धन्यवाद ज्ञापन के साथ बैठक समाप्त हुई।

(एस0के0 अम्बेडकर)
मुख्य अभियन्ता,
नगर निगम

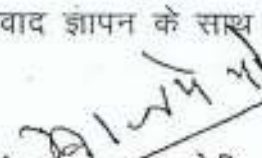

(आर0के0 बाजपेई)
महाप्रबन्धक,
जलकल

(डी0पी0 सिंह)
मुख्य अभि0(वि0/यां0)
ल0वि0प्रा0

(ओ0पी0 मिश्र)
मुख्य अभियन्ता,
ल0वि0प्रा0

(अवनीश सक्सेना)
अपर नगर आयुक्त,
नगर निगम

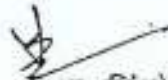
(श्रीश चन्द्र वर्मा)
सचिव,
ल0वि0प्रा0

(उदयरज सिंह)
नगर आयुक्त,
नगर निगम

(सत्येन्द्र सिंह)
उपाध्यक्ष,
ल0वि0प्रा0

प्रेषक,

शिव जनम चौधरी,
संयुक्त सचिव,
उत्तर प्रदेश शासन।

338/AAPU-3/15
01.4.15

सेवा में,

उपाध्यक्ष,
लखनऊ विकास प्राधिकरण,
लखनऊ।

आवास एवं शहरी नियोजन अनुभाग-1

लखनऊ: दिनांक 31 मार्च, 2015

विषय:- जनपद-लखनऊ में हनुमान सेतु से डालीगंज पुल तक गोमती नदी के बायें तट के विकास कार्य से संबंधित परियोजना की पुनरीक्षित प्रशासकीय एवं वित्तीय स्वीकृति (2014-15) के संबंध में।

महोदय,

उपर्युक्त विषयक आपके पत्र संख्या-158ए.ए.पीवि0./15 दि0-02-02-2015, शासनादेश संख्या-694/आठ-1-14-26बजट/2013-टी0सी0, दिनांक 28.02.2014 एवं शासनादेश सं0-41/2871/आठ-1-14-26बजट/2013-टी.सी., दि0-21.10.2014 के क्रम में मुझे यह कहने का निदेश हुआ है कि, श्री राज्यपाल महोदय जनपद-लखनऊ में हनुमान सेतु से डालीगंज पुल तक गोमती नदी के बायें तट के विकास कार्य से संबंधित पुनरीक्षित प्रायोजना प्रस्ताव/आगणन (लागत रू0 4639.07 लाख) के सापेक्ष व्यय वित्त समिति की बैठक दिनांक 31.10.2014 एवं दिनांक 18.03.2015 में विभिन्न शर्तों के अधीन अनुमोदित लागत रू0 3997.54 लाख की पुनरीक्षित प्रशासकीय एवं वित्तीय स्वीकृति निम्नलिखित शर्तों एवं प्रतिबन्धों के अधीन प्रदान करते हैं :-

- (1) कार्यदायी संस्था द्वारा परियोजना की वित्तीय एवं प्रशासकीय स्वीकृति सम्बन्धी शासनादेश संख्या-694/आठ-1-14-26बजट/2013-टी0सी0, दिनांक 28.02.2014 एवं शासनादेश सं0-41/2871/आठ-1-14-26बजट/2013-टी.सी., दि0-21.10.2014 में उल्लिखित शर्तों एवं प्रतिबन्धों का अनुपालन सुनिश्चित किया जायेगा।
- (2) प्रायोजना के अन्तर्गत एल0ई0डी0 स्ट्रीट लाइट तथा 100 के0वी0ए0 ट्रांसफार्मर आदि कार्यमर्द प्रस्तावित की गयी हैं, जो प्रोप्राइटरी श्रेणी की हैं। उनके क्रियान्वयन से पूर्व कार्यदायी संस्था इस प्रकार के कार्य हेतु निर्माताओं से प्रतिस्पर्धा के आधार पर दरें प्राप्त करें। चूंकि यह प्रोप्राइटरी श्रेणी के कार्य हैं एवं इनके शिड्यूल आफ रेट्स उपलब्ध नहीं होते हैं तथा इनके मेक, माडल एवं स्पेसीफिकेशन के अन्तर से लागत में अन्तर आना स्वाभाविक है। अतः कार्यदायी संस्था से यह अपेक्षा की जाती है कि, निर्माण के समय इनका क्रय एवं स्थापना सुसंगत वित्तीय नियमों के आधार पर किया जाय।
- (3) प्रायोजनान्तर्गत विद्युत फनेक्शन हेतु रू0 20.00 लाख की धनराशि प्रस्तापित की गयी है। उपर्युक्त कार्यमर्द की लागत का भुगतान विद्युत विभाग से प्राप्त आगणन के आधार पर वास्तविक धनराशि दिया जाना कार्यदायी संस्था द्वारा सुनिश्चित किया जायेगा।
- (4) प्रायोजनान्तर्गत प्रस्तावित कार्य की द्वाविरावृत्ति (डुप्लीकेसी) को रोकने की दृष्टि से कार्यदायी संस्था द्वारा यह सुनिश्चित किया जायेगा कि यह कार्य पूर्व में किसी अन्य योजना/कार्यक्रम के अन्तर्गत न तो स्वीकृत है और न वर्तमान में किसी अन्य योजना/कार्यक्रम में आच्छादित किया जाना प्रस्तावित है।
- (5) पुनरीक्षित प्रायोजना प्रस्ताव का परीक्षण लागत आगणन में प्रस्तावित विशिष्टियाँ एवं कार्य प्रावधानों को यथावत् मानते हुए किया गया है। प्रस्तावित प्राविधान एवं डिजाइन में संशोधन, स्वीकृत प्रायोजना के स्कोप में परिवर्तन आदि व्यय वित्त समिति का पूर्व अनुमोदन प्राप्त किये बिना नहीं किया जायेगा। व्यय वित्त समिति की बैठक दिनांक 31.10.2014 एवं दिनांक 18.03.2015 के कार्यवृत्त की प्रति संलग्न है।

DWC

(6) प्रश्नगत कार्य चालू कार्य है अतः पुनरीक्षित स्वीकृति के सापेक्ष अवशेष धनराशि की अगली किश्त/किश्तें प्रशासकीय विभाग द्वारा वित्त (आय-व्ययक) अनुभाग-1 के कार्यालय-ज्ञाप संख्या-बी-1-2457/दस-2014-231/2014, दिनांक 22.07.2014 के प्रस्तर-2(17) के अनुसार अवमुक्त की जायेंगी।

2- यह आदेश वित्त विभाग के अशासकीय संख्या-ई-8-1165/दस-2015, दिनांक-31-3-2015 में प्राप्त उनकी सहमति से जारी किये जा रहे हैं।

संलग्नक - यथोक्त ।

भवदीय,

(शिव जनम चौधरी)
संयुक्त सचिव।

संख्या : 98/2015/1072(1)/आठ-1-15, तद्विनांक।

प्रतिलिपि निम्नलिखित को सूचनार्थ एवं आवश्यक कार्यवाही हेतु प्रेषित:-

1. महालेखाकार (लेखा एवं हकदारी), प्रथम/द्वितीय, उत्तर प्रदेश, इलाहाबाद ।
2. महालेखाकार (लेखा-परीक्षा) प्रथम/द्वितीय, उ०प्र०, इलाहाबाद ।
3. मण्डलायुक्त, लखनऊ ।
4. जिलाधिकारी, लखनऊ ।
5. मुख्य कोषाधिकारी, कलेक्ट्रेट, लखनऊ ।
6. मुख्य नगर एवं ग्राम नियोजक, नगर एवं ग्राम नियोजन विभाग, उ०प्र०, लखनऊ ।
7. निदेशक, वित्तीय सांख्यिकीय निदेशालय, जवाहर भवन, लखनऊ ।
8. निदेशक, जिला नगरीय विकास अभिकरण(डूडा), लखनऊ ।
9. निदेशक, आवास बन्धु, लखनऊ को विभागीय वेबसाइट पर अप-लोड करने हेतु ।
10. वित्त नियंत्रक, लखनऊ विकास प्राधिकरण, गोमतीनगर, लखनऊ ।
11. वित्त (व्यय नियंत्रण) अनुभाग-8/वित्त (आय-व्ययक) अनुभाग-1/2, उ०प्र० शासन ।
12. नियोजन अनुभाग-4, उ.प्र. शासन ।
13. गार्ड फाइल ।

आज्ञा से,

(कृपा शंकर शुक्ल)
अनु सचिव।

प्रेषक,

शिव जनम चौधरी
संयुक्त सचिव,
उत्तर प्रदेश शासन।

सेवा में,

उपाध्यक्ष,
लखनऊ विकास प्राधिकरण,
लखनऊ।

आवास एवं शहरी नियोजन अनुभाग-1

लखनऊ : दिनांक 21 अक्टूबर, 2014

विषय :- जनपद-लखनऊ में हनुमान सेतु से डालीगंज पुल तक गोमती नदी के बायें तट के विकास कार्यों से संबंधित परियोजना की द्वितीय किश्त की धनराशि की स्वीकृति (2014-15) के सम्बंध में।

महोदय,

उपर्युक्त विषयक आपके पत्र संख्या-254ए.ए.गो0न0वि0/14 दि0-14-10-2014 एवं शासनादेश संख्या-694/आठ-1-14-26बजट/2013-टी0सी0, दिनांक 28.02.2014 के क्रम में मुझे यह कहने का निदेश हुआ है कि, जनपद-लखनऊ में हनुमान सेतु से डालीगंज पुल तक गोमती नदी के बायें तट के विकास कार्यों से संबंधित परियोजना की अनुमोदित लागत रू0 2894.48 लाख के सापेक्ष द्वितीय किश्त की 40 प्रतिशत धनराशि रू0 11,57,79,000/- (रूपये ग्यारह करोड़ सत्तावन लाख उन्नासी हजार मात्र) चालू वित्तीय वर्ष 2014-15 में आहरित कर व्यय किये जाने की श्री राज्यपाल महोदय सहर्ष स्वीकृति निम्नलिखित शर्तों एवं प्रतिबन्धों के अधीन प्रदान करते हैं:-

- (1) परियोजना की अनुमोदित लागत के विरुद्ध प्रथम और दूसरी किश्त के सम्मिलित राशि के 75 प्रतिशत का उपयोग होने पर तीसरी किश्त के रूप में 15 प्रतिशत धनराशि अवमुक्त की जायेगी। तीसरी किश्त निर्माण कार्य की भौतिक प्रगति तथा अपेक्षित गुणवत्ता यथास्थिति नियंत्रक अधिकारी, विभागाध्यक्ष अथवा कार्यालयाध्यक्ष द्वारा सत्यापित किये जाने के बाद जारी की जायेगी। बकाया 5 प्रतिशत की राशि निर्माण कार्य के पूर्ण होने, उसकी गुणवत्ता से संतुष्ट होने तथा तत्संबंधी सम्परीक्षित विस्तृत लेखा-जोखा कार्यदायी संस्था से प्राप्त होने के बाद ही अवमुक्त की जायेगी।
- (2) स्वीकृत धनराशि एकमुश्त न आहरित कर कार्य की आवश्यकतानुसार आहरित कर व्यय की जायेगी। आहरित की गयी धनराशि किसी बैंक/डिपोजिट खाते/पी0एल0ए0/डाकघर में नहीं रखी जायेगी। स्वीकृत धनराशि प्रस्तावित कार्यों पर व्यय वित्त समिति द्वारा अनुमोदित लागत की सीमा तक व्यय की जायेगी, अन्य किसी योजना पर व्यवर्तन नहीं किया जायेगा। स्वीकृत की गयी धनराशि का व्यय विवरण एवं उपयोगिता प्रमाण-पत्र शासन एवं महालेखाकार, उ0प्र0, इलाहाबाद को उपलब्ध कराया जायेगा।
- (3) स्वीकृत धनराशि का बिल लखनऊ विकास प्राधिकरण द्वारा बनाया जायेगा। जिलाधिकारी, लखनऊ के प्रतिहस्ताक्षरों से उसे तत्काल कोषागार से आहरित करके आहरण के बाउचर संख्या व तिथि की सूचना शासन तथा महालेखाकार, उ0प्र0, इलाहाबाद को सूचित की जायेगी।
- (4) स्वीकृत धनराशि का व्यय वित्तीय हस्तपुस्तिका के सुसंगत प्राविधानों/समय समय पर शासन द्वारा निर्गत शासनादेशों के अनुरूप किया जायेगा।
- (5) कार्यदायी संस्था-लखनऊ विकास प्राधिकरण द्वारा परियोजना की वित्तीय एवं प्रशासकीय स्वीकृति सम्बन्धी शासनादेश संख्या-694/आठ-1-14-26बजट/2013-टी0सी0, दिनांक 28.02.2014 में उल्लिखित शर्तों एवं प्रतिबन्धों का अनुपालन सुनिश्चित किया जायेगा।
- (6) लेबर सेस की धनराशि का श्रम विभाग को भुगतान किया जाना सुनिश्चित किया जायेगा।

2- उक्त व्यय चालू वित्तीय वर्ष 2014-15 के आय-व्ययक के अनुदान संख्या-2 के "लेखाशीर्षक-4217-शहरी विकास पर पूंजीगत परिव्यय-आयोजनागत-60-अन्य शहरी विकास योजनाएं-800-अन्य व्यय-04-लखनऊ सहित प्रदेश के विभिन्न नगरों में अवस्थापना सुविधाओं का विकास-24-वृहत निर्माण कार्य" के नामे डाला जायेगा।

3- यह आदेश वित्त विभाग के कार्यालय-ज्ञाप संख्या-बी-1-2457/दस-2014-231/2014, दिनांक 22.07.2014 में प्रतिनिधानित अधिकारों के तहत निर्गत किये जा रहे हैं।

भवदीय,

(शिव जनम चौधरी)
संयुक्त सचिव

संख्या : 41/2871(1)/आठ-1-14, तददिनांक।

प्रतिलिपि निम्नलिखित को सूचनार्थ एवं आवश्यक कार्यवाही हेतु प्रेषित:-

1. महालेखाकार (लेखा एवं हकदारी), प्रथम/द्वितीय, उत्तर प्रदेश, इलाहाबाद।
2. महालेखाकार (लेखा-परीक्षा) प्रथम/द्वितीय, उ०प्र०, इलाहाबाद।
3. मण्डलायुक्त, लखनऊ।
4. जिलाधिकारी, लखनऊ।
5. मुख्य कोषाधिकारी, कलेक्ट्रेट, लखनऊ।
6. मुख्य नगर एवं ग्राम नियोजक, नगर एवं ग्राम नियोजन विभाग, उ०प्र०, लखनऊ।
7. निदेशक, वित्तीय सांख्यिकीय निदेशालय, जवाहर भवन, लखनऊ।
8. निदेशक, जिला नगरीय विकास अभिकरण(डूडा), लखनऊ।
9. निदेशक, आवास बन्धु, लखनऊ को विभागीय वेबसाइट पर अप-लोड करने हेतु।
10. वित्त नियंत्रक, लखनऊ विकास प्राधिकरण, गोमतीनगर, लखनऊ।
11. वित्त (व्यय नियंत्रण) अनुभाग-8/वित्त (आय-व्ययक) अनुभाग-1/2, उ०प्र० शासन।
12. नियोजन अनुभाग-4, उ.प्र. शासन।
13. गार्ड फाइल।

आज्ञा से,

(कृपा शंकर शुक्ल)
अनु सचिव।



सखनऊ विकास प्राधिकरण

गोमती नदी तट विकास
परियोजना

अनुक्रमणिका

क्र०सं०	विवरण	पृष्ठ संख्या
1	पृष्ठभूमि एवं परियोजना का संक्षिप्त विवरण	1
2	स्वीकृत कार्य व विभाग का विवरण	2
3	लखनऊ विकास प्राधिकरण के पूर्ण / प्रगतिशील कार्यों का विवरण	3
4	अन्य विभागों के पूर्ण / प्रगतिशील कार्यों का विवरण	4
5	वार चार्ट	5
6	परियोजना का ले-आउट	6
7	स्थल के फोटोग्राफ	7-8



पृष्ठभूमि एवं परियोजना का संक्षिप्त विवरण

लखनऊ शहर की जीवनदायिनी कही जाने वाली गोमती नदी के सौन्दर्यीकरण व अन्य विकास कार्य को चरणबद्ध तरीके से कराये जाने हेतु गोमती नदी तट विकास परियोजना के अन्तर्गत हनुमान सेतु से डालीगंज पुल तक तथा गोमती नदी के बायें तटबन्ध के विकास कार्य प्रस्तावित है।

परियोजना क्षेत्र	:— 1.70 किमी लम्बाई में
पूर्व स्वीकृत परियोजना लागत	:— ₹0 28.94 करोड़
पुनरीक्षित स्वीकृत परियोजना लागत	:— ₹0 39.97 करोड़
अवमुक्त धनराशि	:— ₹0 31.97 करोड़
व्यय धनराशि	:— ₹0 24.87 करोड़ (सिंचाई व डूँडा को प्रेषित धनराशि सम्मिलित)
प्रारम्भ	:— फरवरी, 2014
पुनरीक्षित परियोजना समाप्ति का लक्ष्य	:— जून, 2016
परियोजना के अन्तर्गत कार्यदायी विभागों का विवरण	:— लखनऊ विकास प्राधिकरण सिंचाई विभाग, उ0प्र0 नगरीय विकास अभिकरण (डूँडा)



स्वीकृत कार्य व विभाग का विवरण

पूर्व स्वीकृत कार्य

गोमती नदी के किनारे स्थित कूड़ा निस्तारण का कार्य, प्लान्टर / लैंडस्केपिंग का कार्य, 2.5 मीटर चौड़ा, 825 मीटर लम्बाई में जांगिंग ट्रैक का निर्माण कार्य, नदी की तरफ एवं बन्धे की तरफ 4.00 मी० चौड़े व 900 मीटर लम्बाई में पाथवे का निर्माण कार्य, हनुमान सेतु मंदिर के निकट बन्धा रोड के लेविल पर 1650 वर्गमी० क्षेत्रफल पर 36 कार व 140 दो पहिया वाहन हेतु ओपेन पार्किंग का निर्माण, बन्धा रोड पर पाथवे, स्ट्रीट फर्नीचर के अन्तर्गत बेंच, छतरी, डस्टबिन, परगोला तथा स्ट्रीट लाइट तथा साइनेज का कार्य, पुलिस चेकपोस्ट का निर्माण।

पुनरीक्षित स्वीकृत अतिरिक्त कार्य

परियोजना स्थल पर लगभग 70 हजार वर्गमीटर (17.30एकड़) में घास लगाये जाने का कार्य, धरना स्थल के समीप पार्किंग का निर्माण कार्य, दो ट्यूब बेलका निर्माण, सिंचाई व्यवस्था हेतु पाइप लाइन डालने का कार्य।

जिला नगरीय विकास अभिकरण (डूंडा) :-रु०-419.07 लाख

परियोजना के समीप सघन आबादी क्षेत्र में 02 शौचालय, 200 हाउसहोल्ड ट्वायलेट तथा ड्रेन का निर्माण।

सिंचाई विभाग :-रु०-299.86 लाख

नदी के किनारे घाट का निर्माण कार्य

लखनऊ विकास प्राधिकरण के पूर्ण / प्रगतिशील कार्यों का विवरण

- गोमती नदी के किनारे स्थित कूड़ा निस्तारण का कार्य पूर्ण।
- प्लान्टर / लैंडस्केपिंग का कार्य पूर्ण।
- 2.5 मीटर चौड़ा 825मीटर लम्बाई में जागिंग ट्रैक का निर्माण कार्य पूर्ण।
- नदी की तरफ एवं बन्धे की तरफ 4.00 मी0 चौड़े व 2100मीटर लम्बाई में पाथवे का निर्माण कार्य पूर्ण।
- हनुमान सेतु मंदिर के निकट बन्धा रोड के लेवल पर 1650 वर्गमी0 क्षेत्रफल पर 36 कार व 140 दो पहिया वाहन हेतु ओपेन पार्किंग का निर्माण पूर्ण।
- स्ट्रीट लाइट तथा साइनेज का कार्य पूर्ण।
- पुलिस चेकपोस्ट का निर्माण पूर्ण।
- परियोजना स्थल पर लगभग 70 हजार वर्गमीटर (17.30एकड़) में घास लगाये जाने का कार्य पूर्ण।
- धरना स्थल के समीप पार्किंग का निर्माण कार्य लगभग पूर्ण।
- दो ट्यूबवेल का निर्माण पूर्ण।
- सिंचाई व्यवस्था हेतु पाइप लाइन डालने का कार्य पूर्ण।
- बन्धे के स्लोप पर रिटेनिंगवाल व घास लगाये जाने का कार्य प्रगति पर।



अन्य विभागों के पूर्ण / प्रगतिशील कार्यों का विवरण

जिला नगरीय विकास अभिकरण (डूडा)

- परियोजना के समीप सघन आबादी क्षेत्र में 02 शौचालय का निर्माण प्रगति पर
- 200 हाउसहोल्ड ट्वायलेट का निर्माण प्रगति पर।
- ड्रेन का निर्माण प्रगति पर।

सिंचाई विभाग :-

- घाट का निर्माण कार्य पूर्ण।



वे-आउट प्लान

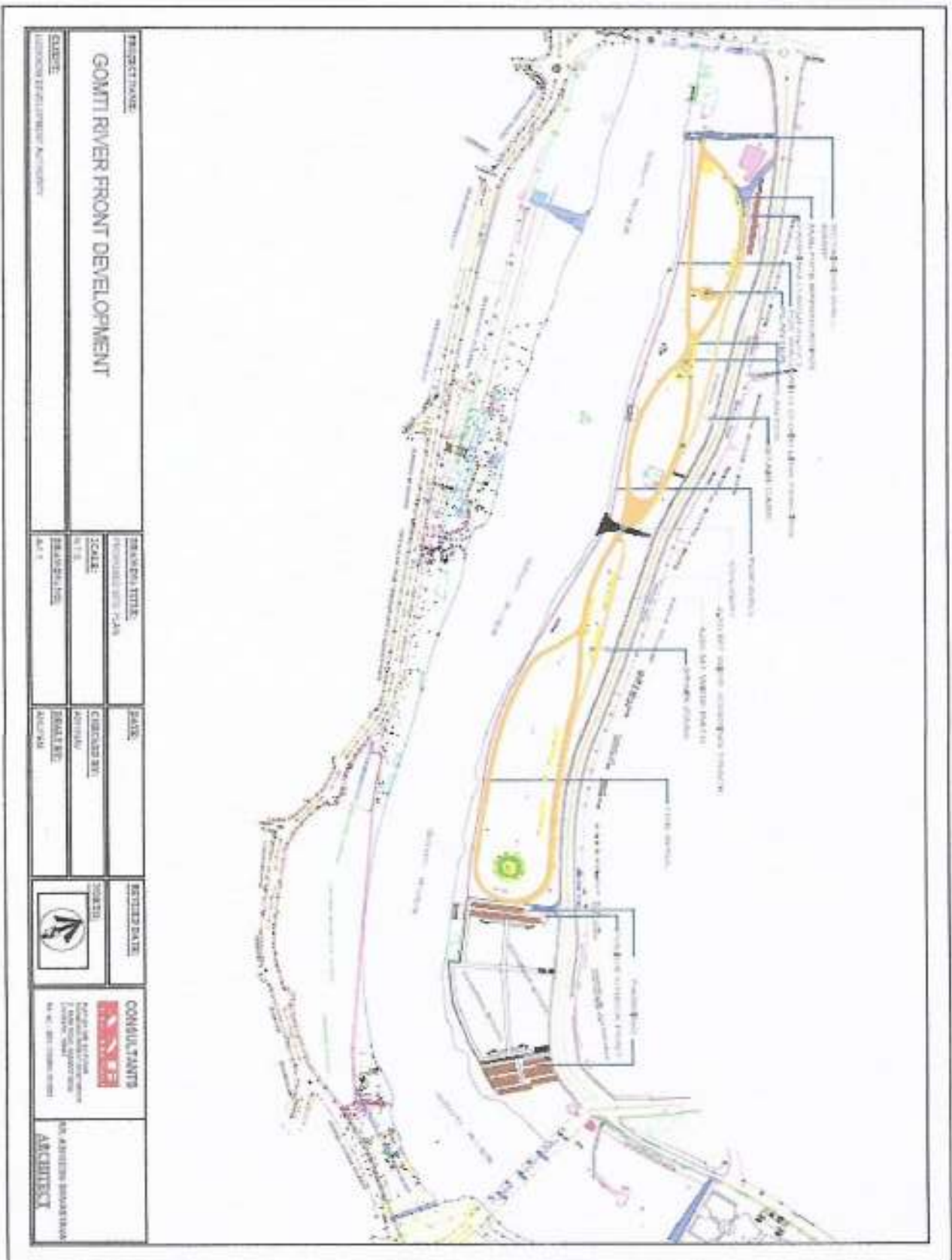







उत्तर प्रदेश UTTAR PRADESH

CW 700842

23 FEB 2016

MEMORANDUM OF UNDERSTANDING

This Memorandum of Understanding (hereinafter referred to as the "MOU") is entered into at Lucknow on this 25th day of March, 2016.

BY AND BETWEEN

Lucknow Municipal Corporation, a municipal corporation constituted under the Municipal Act 2 of 1959, having its principal office at Triloknath Marg, Lalbagh, Lucknow - 226001 (hereinafter referred to as "**LMC**" which expression shall unless excluded by or repugnant to the context, be deemed to include its administrators, successors and assigns) of **One Part**

AND *office of the Executive Engineer, Provincial Division, P.W. D, Lucknow.*

office of the Executive Engineer, Provincial Division, P.W. D, Lucknow. under the administrative control of Public Works Department, Government of Uttar Pradesh and having its principal office at Nirman Bhavan, 96, Mahatma Gandhi Marg, Lucknow - 226001, (hereinafter referred to as "**UPPWD**" which expression shall, unless it be repugnant to the context or meaning thereof, include its successors) of **Second Part**

Mukherjee
 अधिशासी अभियन्ता
 प्रान्तीय सड़क, लोक निर्माण विभाग
 UPPWD लखनऊ

R
 Lucknow Municipal Corporation
 Additional Municipal Commissioner
 Municipal Corporation, Lucknow

Witness 1

(Hereinafter the parties of the First Part and Second Part are collectively referred to as "Parties" and individually as "Party", as the context demands.)

WHEREAS:

- A. Ministry of Urban Development, Government of India has launched Smart City Mission in 2015 with an objective is to promote cities that provide core infrastructure and give a decent quality of life to its citizens, a clean and sustainable environment and application of 'Smart' Solutions. The focus is on sustainable and inclusive development and the idea is to look at compact areas, create a replicable model which will act like a light house to other aspiring cities. The initiative intends to develop 100 cities and towns in the country as smart cities.
- B. Lucknow is one of the candidate city for Smart City Mission from the state of Uttar Pradesh and is participating in the challenge round by submitting its Smart City Proposal. LMC is the nodal agency for Smart City project and it shall be forming a Special Purpose Vehicle (SPV) with State Government for planning, designing, financing, implementation, operation and maintenance of Smart City Projects. After incorporation of SPV, all rights and obligations of LMC with regards to Smart City Projects shall be transferred to SPV.
- C. UPPWD has been entrusted with the very important responsibility of developing, strengthening, upgrading and maintaining roads, bridges, over bridges, bypasses, ring roads etc in the state of Uttar Pradesh. UPPWD is also responsible for maintenance of road owned by UPPWD passing through the state, preventing encroachments on department roads and ensuring quality and on-time completion of construction and development works.
- D. LMC and UPPWD have been discussing the Lucknow Smart City Proposal including projects in the area (Qaiserbagh) selected for retrofitting under Area Based Development and Pan City Proposal.

Now, pursuant to the ongoing discussions between the Parties, this MOU purports to summarize the principal terms of intended collaboration. This MOU records the preliminary understanding between them.

1. Purpose

The Purpose of this MOU is to define area of collaboration between LMC and UPPWD for planning, designing, financing, implementation, operation and maintenance of proposed Smart City Projects in Lucknow under Smart City Mission of Government of India.

2. Area of Collaboration

The area of collaboration between the Parties shall include, both, Pan City Proposal and Area Based Development and more specifically defined herein below:

(Handwritten signatures and initials at the bottom of the page)

PAN CITY PROPOSAL includes but not limited to:

- i. Development of Urban Mobility Node¹(s) across the City; and
- ii. Development of Smart City Management System/Portal
 - Sharing of Data by UPPWD with LMC/SPV (facilities & infrastructure network, projects, schemes etc); and
 - Nomination of IT officials / staff of UPPWD for training to be imported by LMC/SPV for use and updation of Smart City Management System/Portal.

FOR AREA BASED DEVELOPMENT includes but not limited to:

- i. Development of cycle tracks and utility ducts on roads owned and/or maintained by UPPWD;
- ii. Improvements (Geometric, surface or otherwise) of roads and junctions; and
- iii. Pelican crossing for pedestrian safety.

The Parties shall exchange necessary information required for feasibility assessment, formulation of Smart City project etc.

UPPWD shall provide due support (physical, regulatory, administrative, manpower or otherwise) and right of way/land required for Smart City projects subject to availability on mutually acceptable terms after administrative approval from government of UP. LMC, being the nodal agency for Smart City Mission for Lucknow City, shall implement the Smart City projects through SPV. The Parties agree to congregate funds available to it for funding the smart city projects.

The Parties agree that this MOU does not constitute legally-binding commitment in respect of the possible partnership. Definitive agreement shall be subject to further negotiation between the Parties and the due diligence to be conducted by the Parties.

3. Non-exclusivity

The relationship of the Parties under this MOU shall be non-exclusive and both Parties shall be free to pursue other agreements or collaborations of any kind. However, when entering into a definitive agreement related to strategic area, the Parties may agree to limit each Party's right to collaborate with others on that subject.

4. Term and Termination

Both the Parties may terminate this MOU at any time by notice with immediate effect if it reasonably believes that its performance, financial viability or any aspect of it, results, or might breach any legal, regulatory, ethical or audit independence requirement in the

¹ Urban Mobility Nodes are proposed to be an integrated solution for IPT Hub, Parking, Small Food Court, Public Wifi, Public Bicycle Sharing System, e-services etc. The outcomes of urban mobility node would be reduction in traffic congestion, easy utility bill payment, promotion of Non Motorized Transport mode (eco-friendly), local employment & revenue generation.

Principal Commissioner

Principal Commissioner

Principal Commissioner

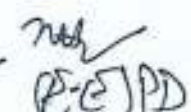
Principal Commissioner

jurisdiction, or any other reason. This MOU shall be valid for a period of 2 (two) years from the date of signing, unless it is terminated earlier:

- i. By way of consummation of a definitive agreement; or
- ii. By either Party for any reason what so ever.

This MOU is issued solely for the purpose of communicating the intent on part of the Parties to collaborate with each other. All the terms and conditions shall be finalized on the basis of a definitive agreement. If no definitive agreement is consummated, this MOU shall be treated as null and void.

5. Sharing of Information

As may be appropriate from time to time, each Party may share information with the other on a regular basis regarding the arrangement under this MOU. Both the Parties will be solely and entirely responsible for any third party information or materials, that they will share with each other, with regards to its requisite rights, authorizations or agreements, in place, enabling accessibility and usage of such information.

6. Confidentiality

The Parties agree and acknowledge that sensitive information and confidential data will be exchanged between the Parties pursuant to this MOU. Such data will be marked confidential ("**Confidential Information**"). Each Party agrees that it will maintain confidentiality of the Confidential Information disclosed to it by the other Party under this MOU and will ensure that this clause is strictly adhered to by its officers, employees, agents, consultants and representatives. In case of expiry or termination of this MOU, each Party will promptly return all confidential information, to the disclosing Party upon request after expiry/ termination of this MOU.

7. Expenses

Unless otherwise specifically agreed to in writing by the Parties, each Party shall bear the respective cost of carrying out the obligations under this MOU. subject to the administrative and financial approval from the government of UP.

8. Entire Agreement

This MOU contains the entire understanding between the Parties hereto and supersedes all prior arrangements, understandings and agreements, written or oral, on the subject hereof. Any part of this MOU which is not enforceable due to any reason whatsoever will be deemed to be inoperative and the rest of the MOU shall continue to be valid and binding on the Parties hereto.

9. Representation

Each Party hereby represents to the other that it has all necessary power and authority to execute and deliver this MOU. subject to the administrative and financial approval from government of UP.

Additional Municipal Commissioner
Municipal Corporation, Lucknow

(Signature)
सहायक अभियन्ता
प्रान्तीय खण्ड, लो०नि०वि०
उ०प्र०, लखनऊ

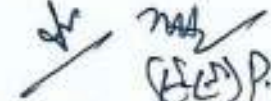
(Signature)
अधिशाली अभियन्ता
प्रान्तीय खण्ड, लो०नि०वि०
सहायक अभियन्ता लखनऊ
प्रान्तीय खण्ड, लो०नि०वि०
उ०प्र०, लखनऊ

10. Cooperation

LMC and UPPWD acknowledge that they have entered into this MOU in good faith and will cooperate in good faith to achieve the objectives set herein.

11. Liability

This MOU shall attract no liability whatsoever to either of the Parties.

12. Governing Law

This MOU will be governed and construed in accordance with the laws in force in India. The Parties hereby expressly consent to the jurisdiction of Courts in Lucknow for any lawsuit filed, arising from or related to this MOU.

In witnesses whereof the Parties hereto have signed this MOU in the presence of witnesses on the day, month and year first above written.

For and on behalf of **Lucknow Municipal Corporation**

**Additional Municipal Commissioner
Municipal Corporation, Lucknow**

(Authorized Signatory)

Name:

Designation:

For and on behalf of **UPPWD**

M. Kumar
25/03/2016

**अधिसासी अभियन्ता
प्रान्तीय खण्ड, लो०नि०वि०
लखनऊ**

(Authorized Signatory)

Name: Rajeev Kumar

Designation; Executive Engineer.

Witness;

1. Manish Verma
Assistant Engineer

[Signature]
**सहायक अभियन्ता
प्रान्तीय खण्ड, लो०नि०वि०
उ०प्र०, लखनऊ**

2. Rajeev Kumar Rai
Assistant Engineer

[Signature]
**सहायक अभियन्ता
प्रान्तीय खण्ड, लो०नि०वि०
उ०प्र०, लखनऊ**



उत्तर प्रदेश UTTAR PRADESH

MEMORANDUM OF UNDERSTANDING

This Memorandum of Understanding (hereinafter referred to as the "MOU") is entered into at Lucknow on this 31st day of March, 2016.

BY AND BETWEEN

Lucknow Municipal Corporation, a municipal corporation constituted under the Municipal Act 2 of 1959, having its principal office at Triloknath Marg, Lalbagh, Lucknow - 226001 (hereinafter referred to as "**LMC**" which expression shall unless excluded by or repugnant to the context, be deemed to include its administrators, successors and assigns) of **One Part**

AND

Traffic Directorate, Uttar Pradesh Police, under the administrative control of Department of Home, Government of Uttar Pradesh and having its principal office at UP Traffic Police Directorate, Sector - 18, Vrindavan Yojna, Nagram-Nilmatha Road, Lucknow (hereinafter referred to as "**Traffic Directorate**" which expression shall, unless it be repugnant to the context or meaning thereof, include its successors) of **Second Part**

*(Hereinafter the parties of the First Part and Second Part are collectively referred to as "**Parties**" and individually as "**Party**", as the context demands.)*

WHEREAS:

- A. Ministry of Urban Development, Government of India has launched Smart City Mission in 2015 with an objective is to promote cities that provide core

Traffic Directorate, Uttar Pradesh Police

Lucknow, 
Additional Municipal Commissioner
Municipal Corporation, Lucknow

CW 822681

02/03/2016

infrastructure and give a decent quality of life to its citizens, a clean and sustainable environment and application of 'Smart' Solutions. The focus is on sustainable and inclusive development and the idea is to look at compact areas, create a replicable model which will act like a light house to other aspiring cities. The initiative intends to develop 100 cities and towns in the country as smart cities.

- B. Lucknow is one of the candidate city for Smart City Mission from the state of Uttar Pradesh and is participating in the challenge round by submitting its Smart City Proposal. LMC is the nodal agency for Smart City project and it shall be forming a Special Purpose Vehicle (SPV) with State Government for planning, designing, financing, implementation, operation and maintenance of Smart City Projects. After incorporation of SPV, all rights and obligations of LMC with regards to Smart City Projects shall be transferred to SPV.
- C. The Traffic Directorate was established with the objective to ensure better traffic management, recommend and adopt various road safety measures in the state. This directorate was also expected to coordinate with the government for effective implementation of its different action programmes and to coordinate with the field staff through I/C of District Police. The Traffic Directorate is also entrusted with the task of guiding and monitoring all the activities related to enforcement road safety, training and organizing programmes to inculcate better traffic sense amongst the people & to bring necessary and desired improvement.
- D. LMC and the Traffic Directorate have been discussing the Lucknow Smart City Proposal including ICT solutions for traffic management, road safety and city surveillance etc. under Pan City Proposal and other projects in the area (Qaiserbagh) selected for retrofitting under Area Based Development.

Now, pursuant to the ongoing discussions between the Parties, this MOU purports to summarize the principal terms of intended engagement. This MOU records the preliminary understanding between them.

1. Purpose

The Purpose of this MOU is to define area of collaboration between LMC and LCTSL for planning, designing, financing, implementation, operation and maintenance of proposed Smart City Projects in Lucknow under Smart City Mission of Government of India.

2. Area of Collaboration

The area of collaboration between the Parties shall include, both, Pan City Proposal and Area Based Development and more specifically defined herein below:

PAN CITY PROPOSAL focused on ICT solutions for traffic management, road safety and city surveillance which includes but not limited to:

- i. Intelligent Traffic Signals;
- ii. Variable & Static Message Signs;
- iii. CCTV network for surveillance and traffic management;
- iv. Pelican crossings;
- v. Smart Parking Solution for on-street and off-street parking(s);



- vi. Automatic traffic rules violation detection system
- vii. Integration of existing Command Control Centre with proposed Smart City ICT operations centre; and
- viii. Development of Smart City Management System/Portal
 - Sharing of Data by the Traffic Directorate with LMC/SPV (facilities & infrastructure, projects, schemes, real time operational data etc); and
 - Nomination of IT officials / staff of LDA for training to be imparted by LMC/SPV for use and updation of Smart City Management System/Portal.

FOR AREA BASED DEVELOPMENT includes but not limited to:

- i. Geometric Improvement of Roads and Junctions;
- ii. Integration of Emergency Call Points (Panic Buttons) with existing Police Information System;
- iii. Development of Pelican Crossing for safe pedestrian movement; and
- iv. Identification & shifting of existing posts, wherever it is located on right of way and/or is a potential bottleneck and establishing modern police kiosks

The Parties shall exchange necessary information required for feasibility assessment, formulation of project etc. The Parties shall jointly undertake the assessment of feasibility for the smart city projects and communicate to other Party the support (physical, regulatory, administrative, manpower or otherwise) it requires for the project. The Parties agree to congregate funds available to it for funding the projects.

The Parties also agree that this MOU does not constitute legally-binding commitment in respect of the possible partnership. Definitive agreement shall be subject to further negotiation between the Parties.

3. Non-exclusivity

The relationship of the Parties under this MOU shall be non-exclusive and both Parties shall be free to pursue other agreements or collaborations of any kind. However, when entering into a definitive agreement related to strategic area, the Parties may agree to limit each Party's right to collaborate with others on that subject.

4. Term and Termination

Both the Parties may terminate this MOU at any time by notice with immediate effect if it reasonably believes that its performance, financial viability or any aspect of it, results, or might breach any legal, regulatory, ethical or audit independence requirement in the jurisdiction, or any other reason. This MOU shall be valid for a period of 2 (two) years from the date of signing, unless it is terminated earlier:

- i. By way of consummation of a definitive agreement; or
- ii. By either Party for any reason what so ever.

This MOU is issued solely for the purpose of communicating the intent on part of the Parties to collaborate with each other. All the terms and conditions shall be finalized on the basis of a definitive agreement. If no definitive agreement is consummated, this MOU shall be treated as null and void.

5. Sharing of Information

As may be appropriate from time to time, each Party may share information with the other on a regular basis regarding the arrangement under this MOU. Both the Parties will be solely and entirely responsible for any third party information or materials, that they will share with each other, with regards to its requisite rights, authorizations or agreements, in place, enabling accessibility and usage of such information.

6. Confidentiality

The Parties agree and acknowledge that sensitive information and confidential data will be exchanged between the Parties pursuant to this MOU. Such data will be marked confidential ("**Confidential Information**"). Each Party agrees that it will maintain confidentiality of the Confidential Information disclosed to it by the other Party under this MOU and will ensure that this clause is strictly adhered to by its officers, employees, agents, consultants and representatives. In case of expiry or termination of this MOU, each Party will promptly return all confidential information, to the disclosing Party upon request after expiry/ termination of this MOU.

7. Expenses

Unless otherwise specifically agreed to in writing by the Parties, each Party shall bear the respective cost of carrying out the obligations under this MOU.

8. Entire Agreement

This MOU contains the entire understanding between the Parties hereto and supersedes all prior arrangements, understandings and agreements, written or oral, on the subject hereof. Any part of this MOU which is not enforceable due to any reason whatsoever will be deemed to be inoperative and the rest of the MOU shall continue to be valid and binding on the Parties hereto.

9. Representation

Each Party hereby represents to the other that it has all necessary power and authority to execute and deliver this MOU.

10. Cooperation

LMC and the Traffic Directorate acknowledge that they have entered into this MOU in good faith and will cooperate in good faith to achieve the objectives set herein.

11. Liability

This MOU shall attract no liability whatsoever to either of the Parties.

12. Governing Law

This MOU will be governed and construed in accordance with the laws in force in India. The Parties hereby expressly consent to the jurisdiction of Courts in Lucknow for any lawsuit filed, arising from or related to this MOU.

In witnesses whereof the Parties hereto have signed this MOU in the presence of witnesses on the day, month and year first above written.

For and on behalf of **Lucknow**

For and on behalf of **Traffic**

Municipal Corporation

Directorate, Uttar Pradesh Police

Additional Municipal Commissioner
Municipal Corporation, Lucknow

(Authorized Signatory)
Name:
Designation:

31/03/2016

(Authorized Signatory)
Name: (अमितभ यश)
Designation: पुलिस महानिरीक्षक
यातायात निदेशालय, उ०प्र०
लखनऊ

Witness:

1. S.D. Verma
(डी.डी. ठाकुर)
डि.डी. सि.
(नगर निगम लखनऊ)
2.
(जहन्नु प्रताप शर्मा)
- गृह मंत्रालय, लखनऊ

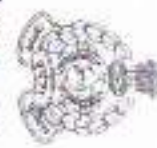

यातायात निदेशालय, उत्तर प्रदेश

संकेत 18, हुन्दवान योजना, रायबरेली रोड,
लखनऊ, पिन कोड- 227 305

फोन- 0522 2050240, फॅक्स- 0522 2208519

ई मेल- dtt@trafficpolice.in

संख्या: डीटी: 807-2015/ 30576

दिनांक: मार्च 3, 2016

सेवा में,

श्री गौतम सिन्हा,

कन्सल्टेंट,

मेसर्स. प्राइस वाटरहाउस कूपर्स प्रा0लिट0

कृपया अपर आयुक्त, नगर निगम, लखनऊ के पत्र संख्या: D-517/AMC-PK/15 दिनांक 01-03-2016 (छायाप्रति संलग्न) का सन्दर्भ ग्रहण करें, जो ITMS एवं Smart City Surveillance Project को Upgrading किये जाने के सम्बन्ध में है।

2- कृपया ITMS एवं Smart City Surveillance की Project Report को अपर आयुक्त, नगर निगम, लखनऊ से साझा करने का कष्ट करें।

संलग्नक: यथोपरि।

(अनिल अग्रवाल)

अपर पुलिस महानिदेशक,

निदेशक, यातायात,

उ0प्र0, लखनऊ।

Integrated Traffic Management and Smart City Surveillance Project

In association with

SLS Transport
Training Institute and
Consultancy Pvt. Ltd.



Project Overview and Coverage

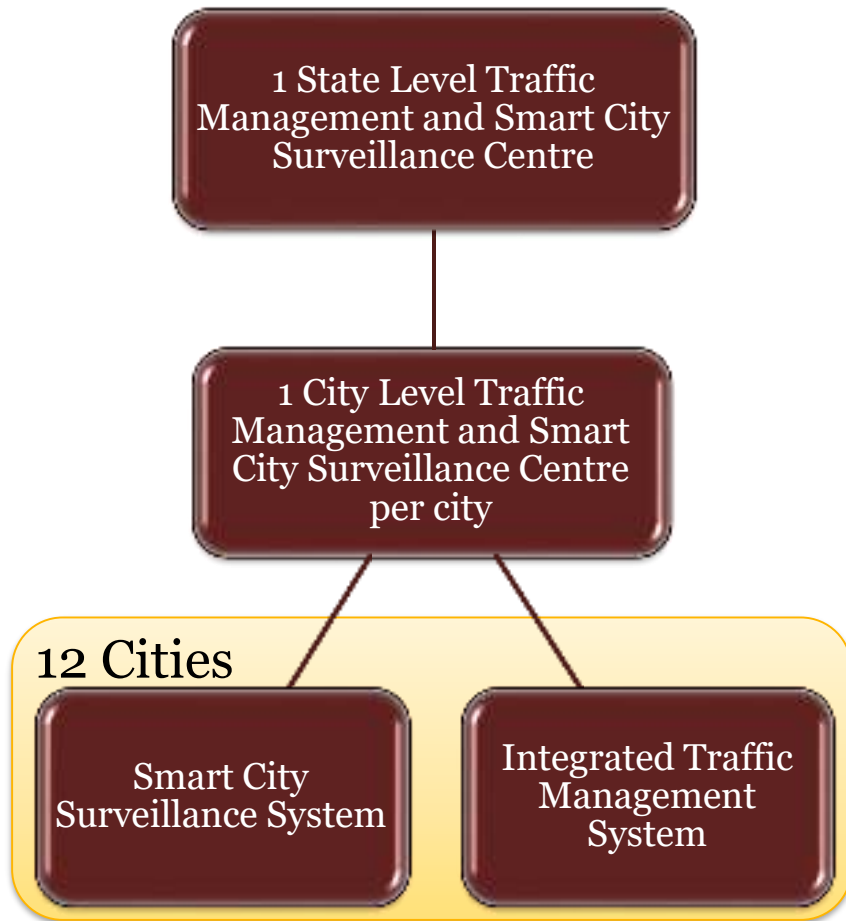

1. Lucknow
2. Kanpur
3. Allahabad
4. Varanasi
5. Agra
6. Ghaziabad
7. Gautambuddha Nagar
8. Meerut
9. Moradabad
10. Bareilly
11. Aligarh
12. Gorakhpur

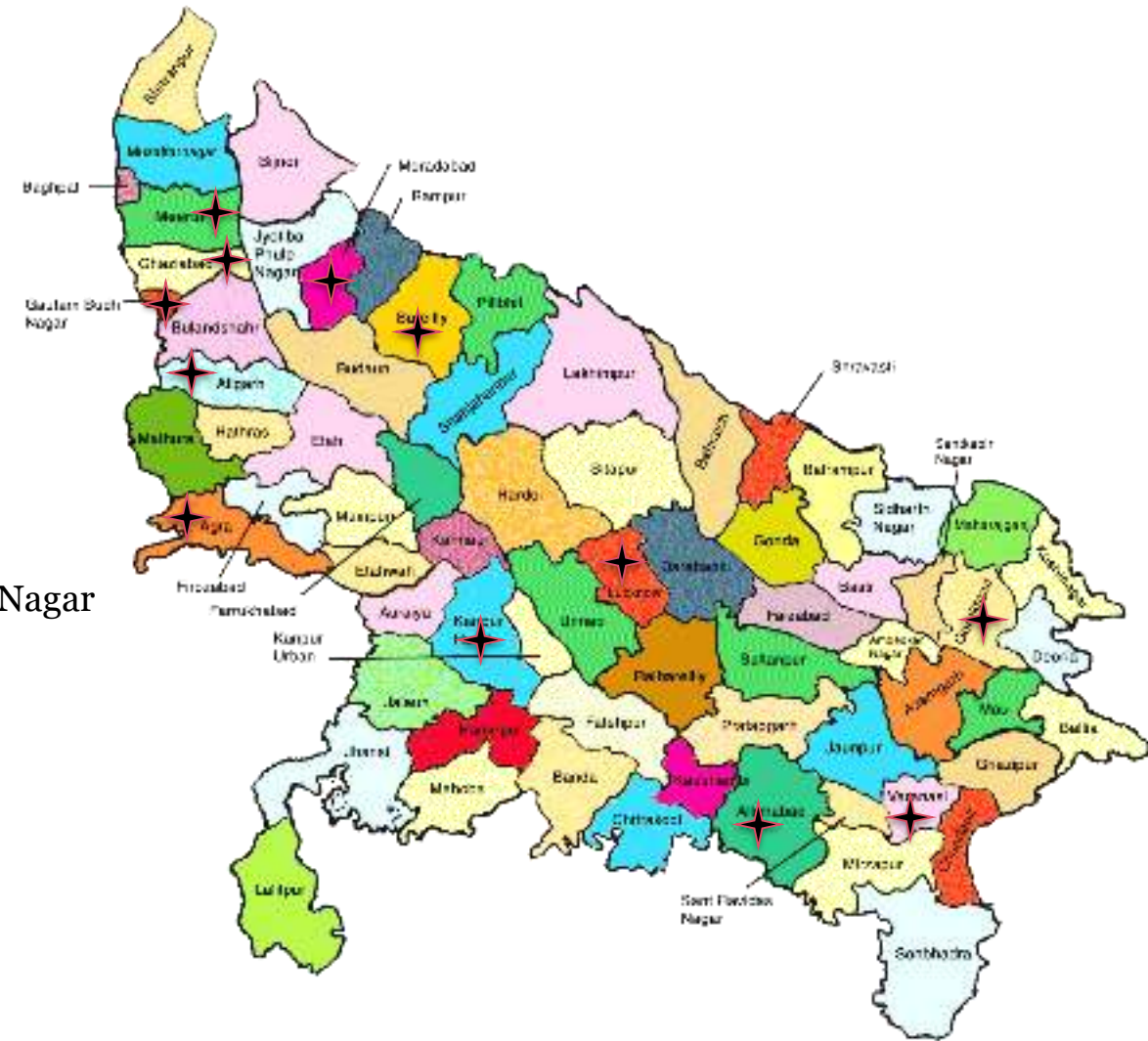

Project Objectives

Integrated Traffic Management System (ITMS)	Smart City Surveillance System (SCSS)
Reduce vehicle congestion on roads based on optimized signaling, approx. 30%	Live surveillance through a network of CCTV cameras
Efficiently detect red light violation, over speeding and lane change violations and identify vehicle registration number	Help maintaining law and order through proactive approach
Increased Travel Speed, ease, efficiency and safety, including safety for pedestrians	Monitoring suspicious people, objects, etc. with respect to protecting life and property
Decreased Stoppage Time, thereby Achieve significant reduction in pollution	Provide assistance during emergency services
Prosecution of Traffic Violators and traffic law enforcement	Provide a platform for effective collaborative monitoring, safety and security

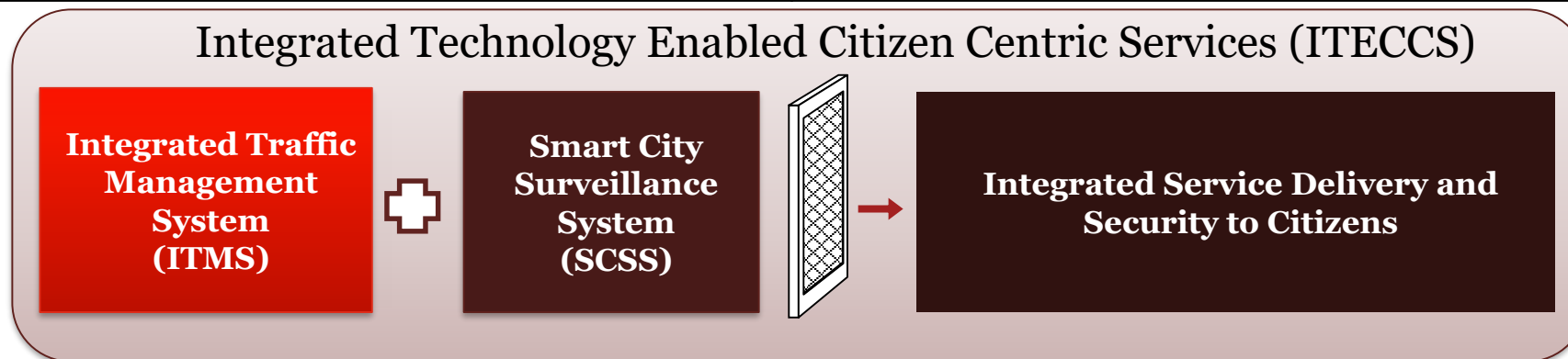

The Need for ITMS and SCSS

ITMS

1. The supply augmentation (such as widening roads, providing flyovers, construction of bye-passes and urban expressways, introduction of mass transit facilities) will relieve congestion, but the ever growing traffic will always need to be managed efficiently
2. NUTP guidelines targets to introduce and utilize Intelligent Transport Systems for Traffic Management and Urban Transport
3. The **Comprehensive Mobility Plan (CMP)** for different cities emphasizes on Demand Management Strategy and adopting Traffic Management Measures towards achieving Mobility Goals for the Cities

SCSS

1. Complete coverage of Entry / Exit points as well as critical locations within the city by using network of surveillance cameras
2. Maintaining Law & Order situations in city / state is critical for providing safety and security to citizens
3. Efficient tracking (post event) and prevention (pre event) of crime and monitoring criminal activities through the use of advance technology
4. Active participation of Government and Public in safety and security can reap huge benefits, especially during disasters and emergency situations

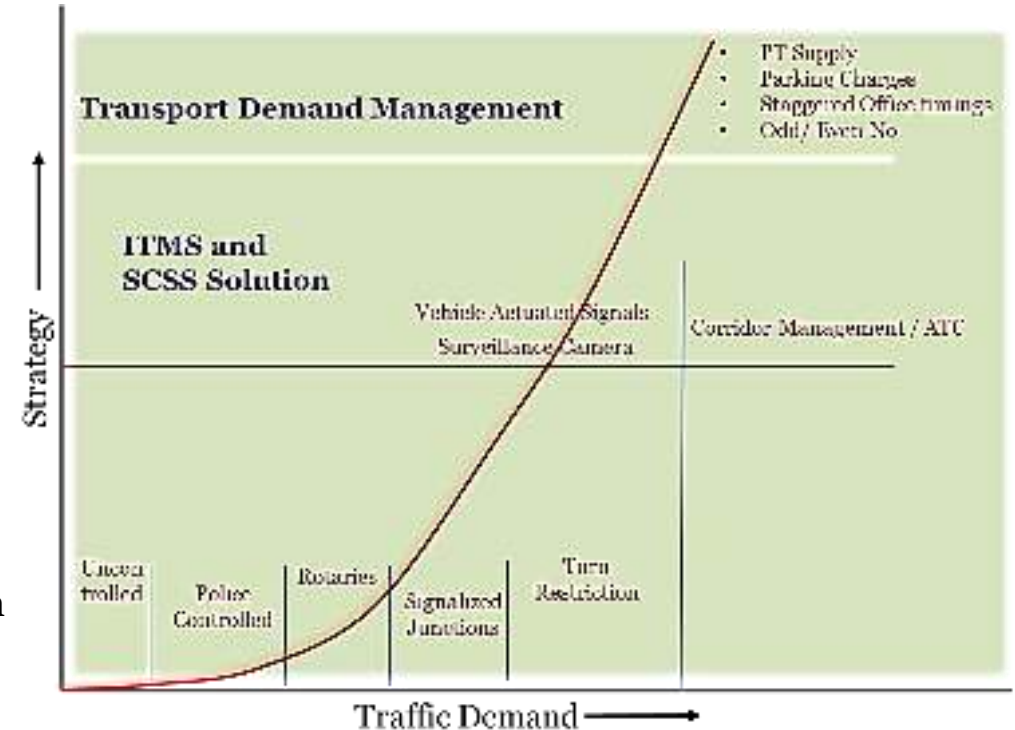

Components of Integrated Traffic Management System (ITMS)

1. ITMS technologies are tools that make transport systems across all modes of transport safer, efficient, resilient, and sustainable
2. Intelligent management of traffic flows and making commuters more informed about traffic and road status, can reduce the negative impact of congestion
3. The concept Integrated traffic management system through better efficiency and integration is a necessity to improve traffic conditions as has shown in other cities in India and in the world. Also huge benefits can be arrived out of this, through proactive measures based on efficient analysis of traffic data

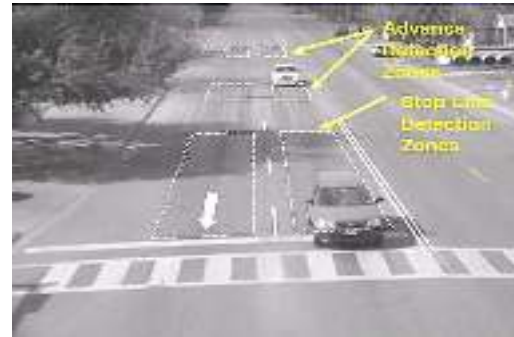

Dynamic Signal Timings through virtual loops



Road Markings and Furniture



Junction Improvements – Design Considerations

1. Junction improvements allow all traffic maneuvers like merging, diverging, crossing and weaving. The required turning radius and width of pavement has to be adequately provided. Depending on the traffic volume and road space available, the number of lanes required for each movement at the junction is ascertained
2. Traffic Islands are introduced to channelize traffic. The radius of entrance and exit curves and the area are suitably designed to accommodate channelizing islands of proper size and shape
3. Street furniture also covers all types of traffic signs, direction signs, road name plates and other items fixed for the safety and convenience of the road users
4. Road markings are made of lines, patterns, words, symbols or reflectors on the pavement, curb sides of islands or on the fixed objects within or near the roadway
5. Designs for junction improvements will allow all traffic maneuvers like merging, diverging, crossing and weaving
6. To improve junction capacity, the pavement is sometimes widened at the mouth of the intersection, called flaring of the approach, by a traffic lane or increasing the lane width to maximum

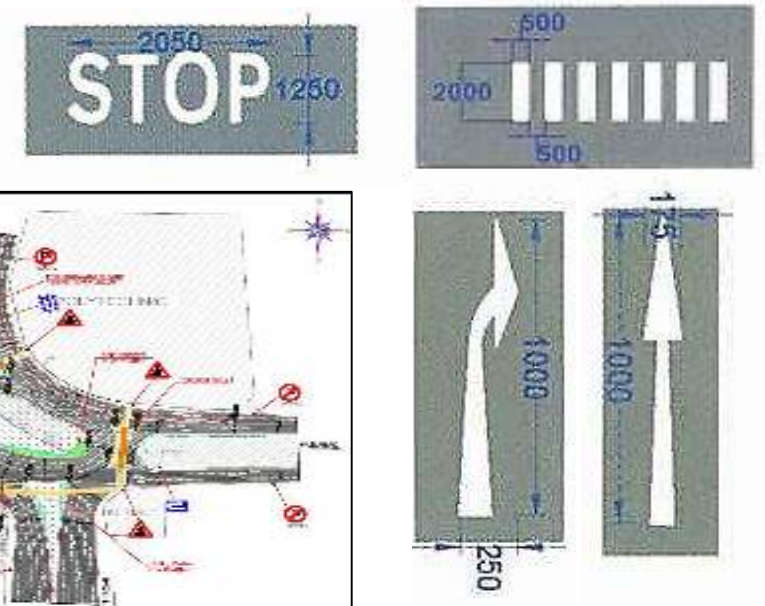
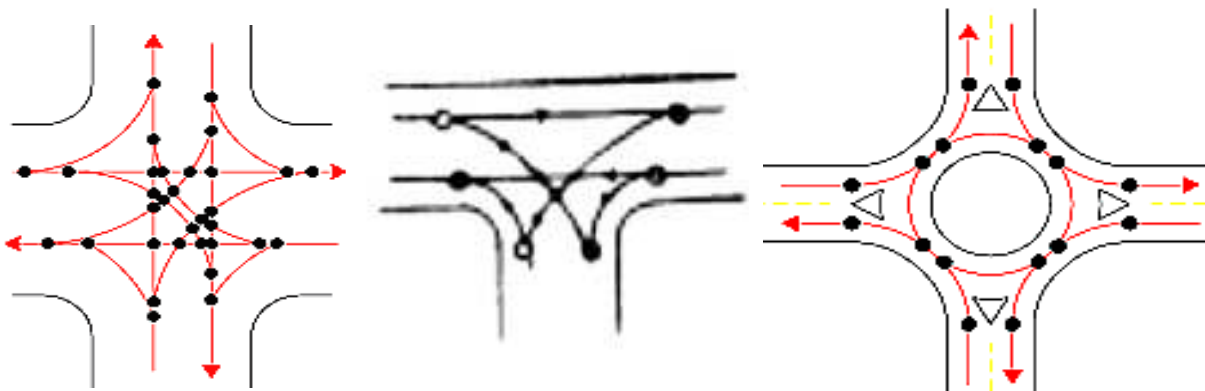
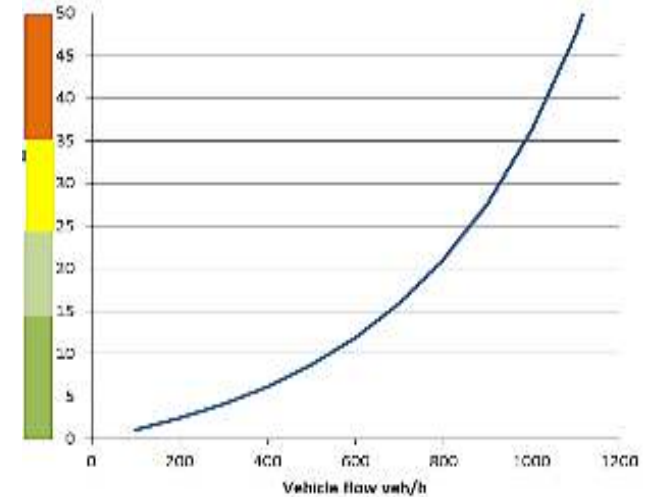

Proposed Junction Improvements – Examples (1)

Ghanta Ghar, Kanpur

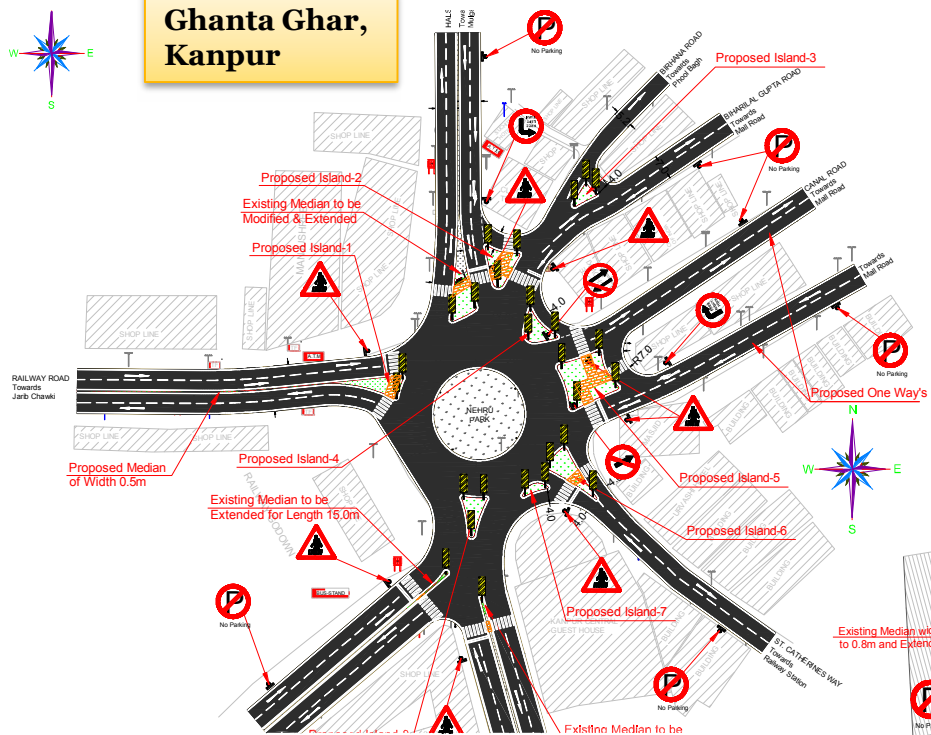

Integrated Traffic Management & Smart City Surveillance Project
PwC

Hapur Chungi, Ghaziabad

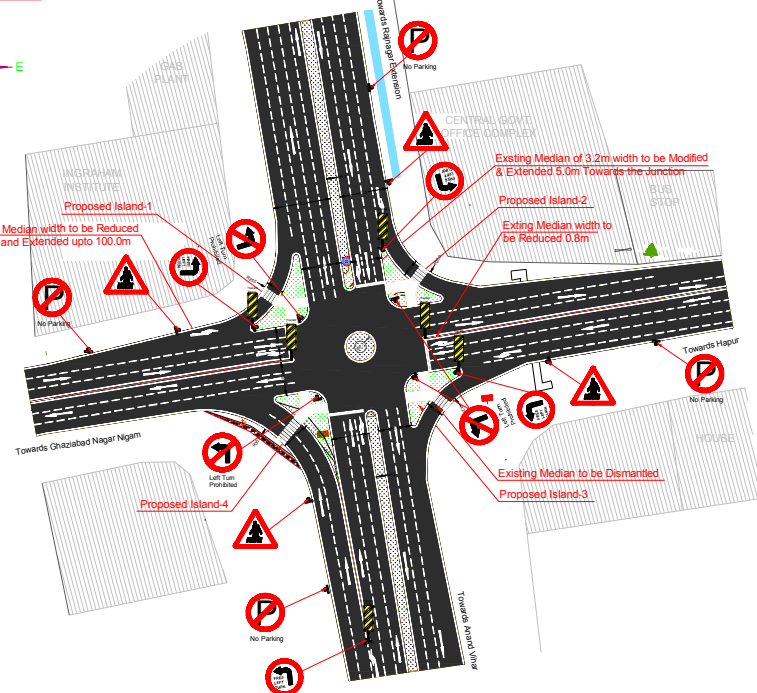

Raj Nagar Extension, Ghaziabad

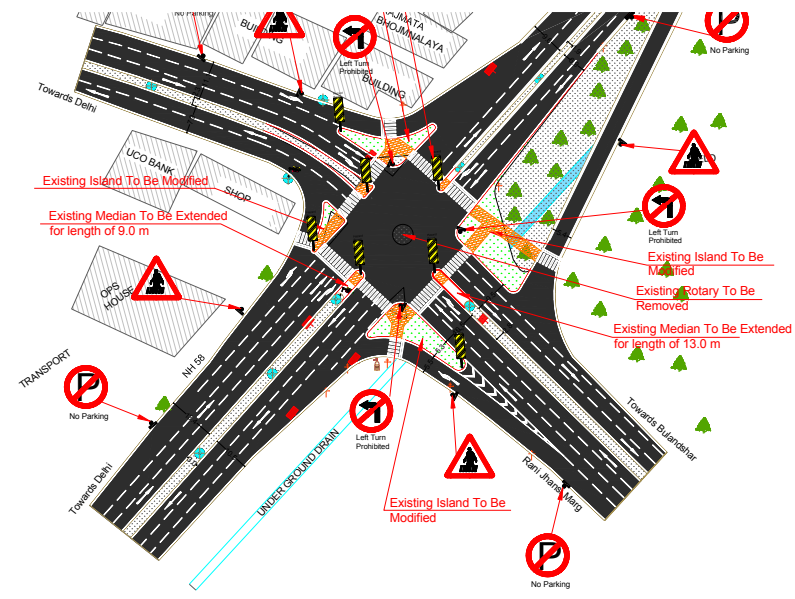

Proposed Junction Improvements – Examples (2)

GTI, Lucknow



Integrated Traffic Management & Smart City Surveillance Project
PwC

Dayal Paradise, Lucknow

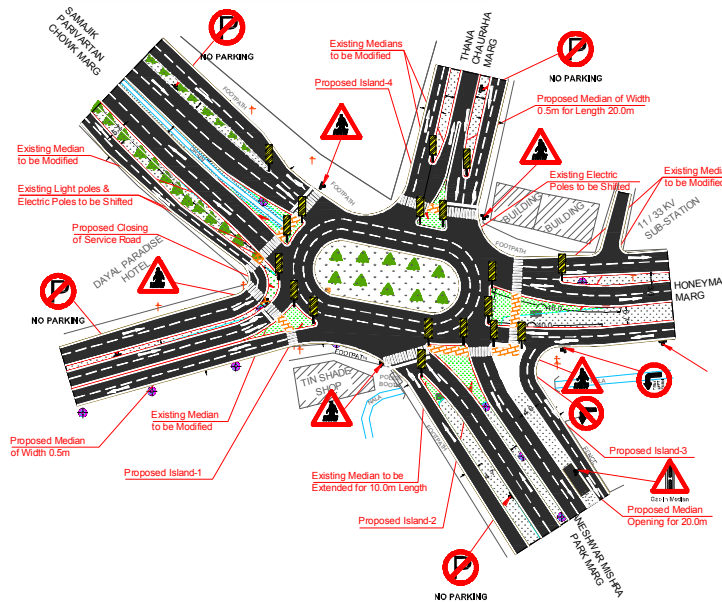

UP Gate, Ghaziabad

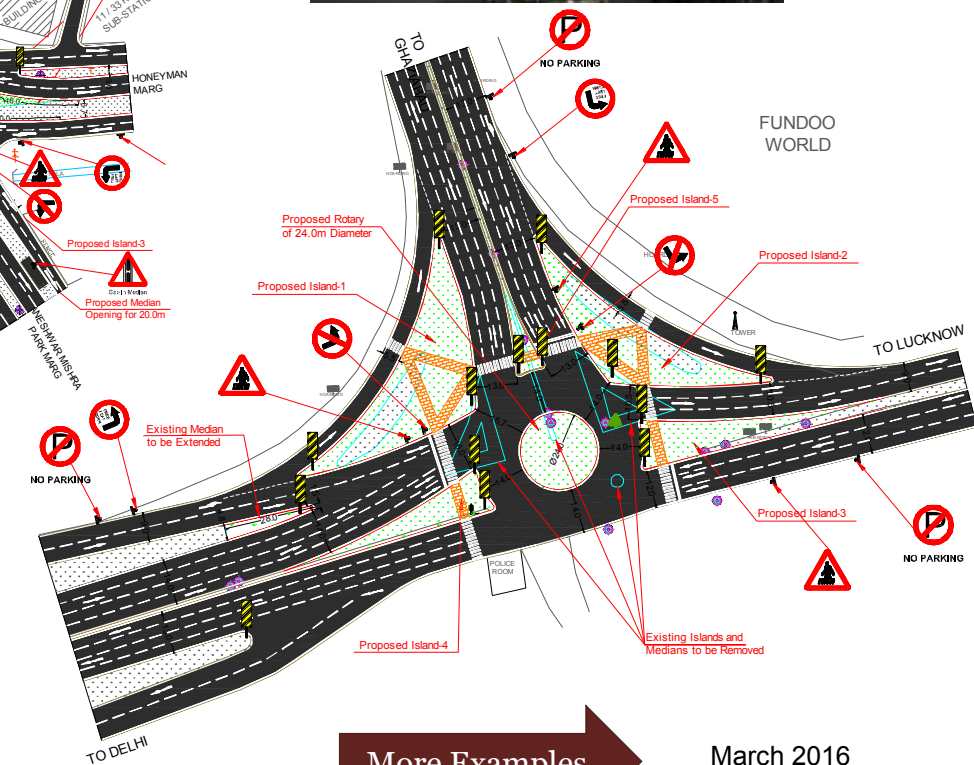

More Examples

Components of ITMS – Details

Vehicle Actuated Traffic Signals

Design Assumptions:

1. A detection zone located at the stop line
2. The detectors are operating in the presence mode
3. Non-locking memory is used for the associated detector channel in the controller
4. No recall is used for the phase to which the detector is assigned

VA Signal Controller:

1. Fluctuations in traffic and their capacity to quickly dissipate the accumulated traffic at the junctions.
2. Works on real time information which forms the input to the signal controller and implements signal timings based on internally computed optimum values
3. Reduce the overall delays and optimizes the signal timings at the intersection

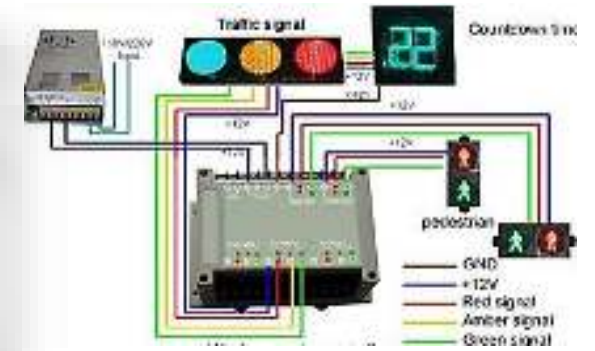
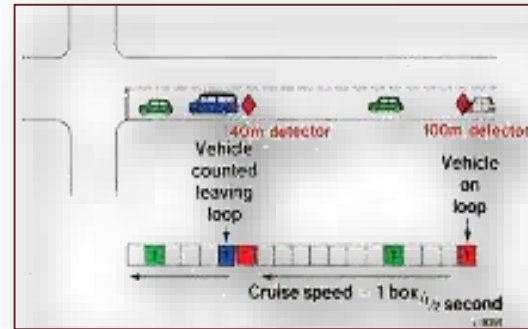

Components of ITMS – Details

Red Light Violation Detection (RLVD)

1. Process of identifying and recording traffic violators who break laws at signals such as red light violation, stopping over a zebra-crossing, travelling in the wrong direction, unauthorized and illegal parking etc.
2. A camera is connected to the traffic signal and to sensors at the intersection stop line that monitor traffic flow. The camera is triggered by any vehicle entering the intersection above a preset minimum speed and following a "grace period" of time after the signal has turned red
3. A series of photographs and/or video images show the red light violator before entering the intersection on a red signal, as well as the vehicle's progression through the intersection
4. Cameras record information such as the date, time, time elapsed since the beginning of the red signal, and vehicle speed

Benefits:

1. Reduction in the no of accident rate at intersection
2. Reduction in Pedestrian Safety
3. Help in traffic management

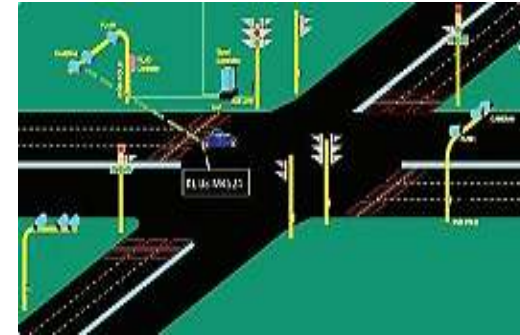

Components of ITMS – Details

Variable Message Sign Boards and Surveillance Cameras

VMS:

1. Programmable traffic control devices that display messages composed of letters, pre-defined symbols or graphics to the road users
2. Installed on full-span overhead sign bridges, post-mounted on roadway shoulders, and overhead cantilever structures
3. Information is most often displayed in real-time and can be controlled either from a remote centralized location or locally at the site
4. Used to provide advance information about changing traffic conditions in order to improve operations, reduce accidents, and advice travelers to take appropriate action.

Traffic Surveillance Cameras:

1. Provide a bird's eye view of the traffic situation
2. Used to monitor any unforeseen situation at any location such as major accidents, traffic disruption etc.



Components of ITMS – Details

Area Traffic and Corridor Management

Corridors suggested for improvement (e.g. Lucknow City):

- 1. Corridor-1:** Joining Kanpur Road from Airport, Station Road, Vidhan Sabha Marg, Ashok Marg, Faizabad Road upto Polytechnic Chauraha
- 2. Corridor-2:** Joining NH-24B from near to Command Hospital, NH-56, M.G Road, University Road, Kurshi Road, MDR-77, Sitapur Road
- 3. Corridor-3:** Joining State Highway-25 from Machchhi Bhawan to Dubagga Chauraha
- 4. Corridor-4:** Joining Tulsi Das Marg from Medical College Chauraha, State Highway-40 upto near Alamnagar station



Traffic Management and Surveillance Center

Integrated CTMC and SCSC

CTMC and SCSC
Floor Plan

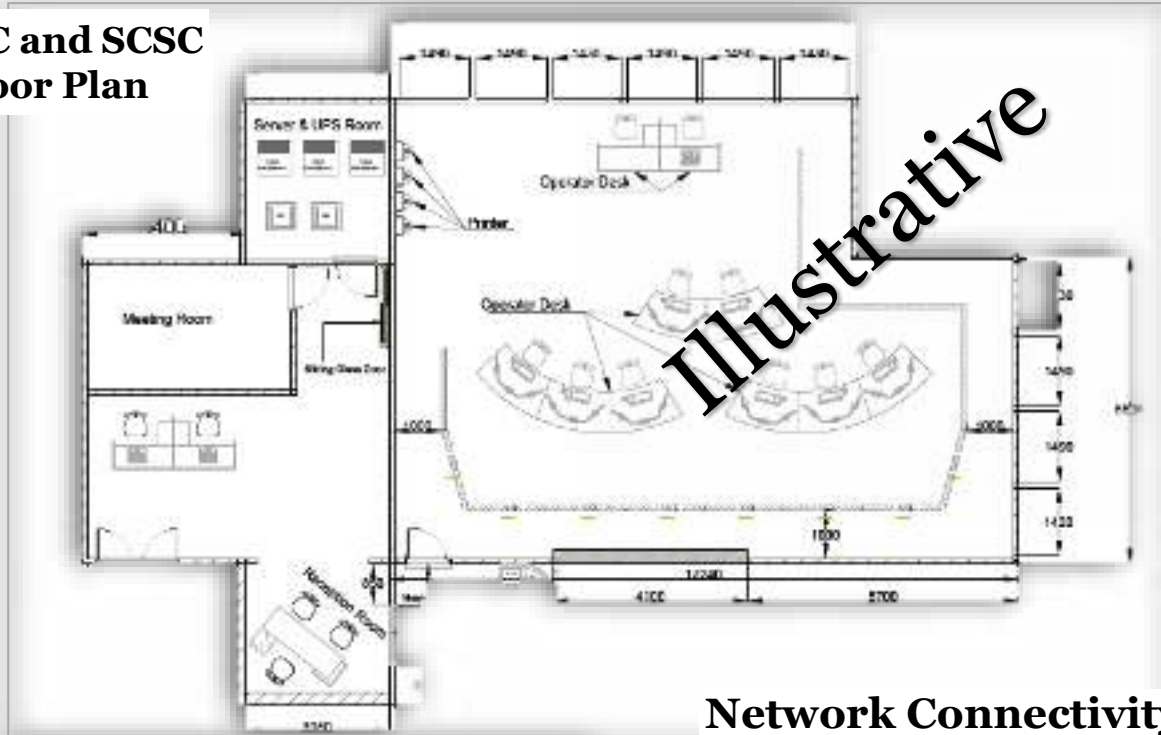

Operations &
Management



Network Connectivity Model



Video Walls

Operators Desks

Smart City Surveillance – Design Considerations

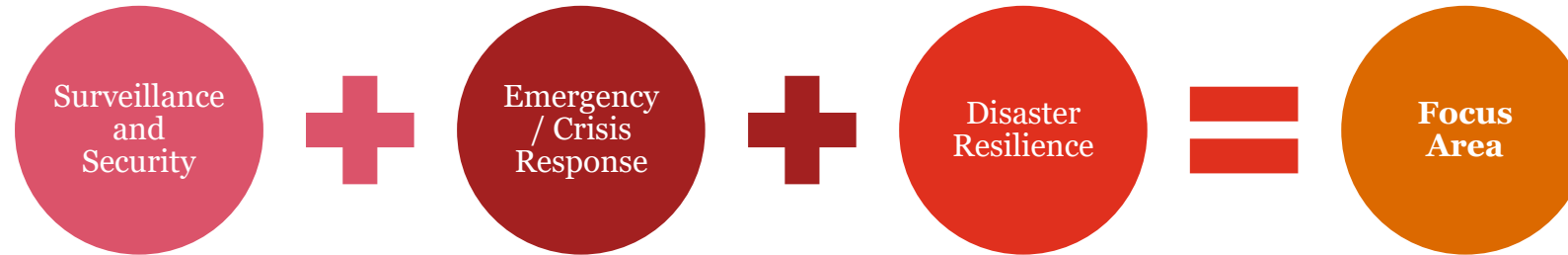

Surveillance Coverage: Locations, Areas, Hot Spots	Type and number of Cameras to be installed	Standardized systems for future integration and compatibility	Alerts: Reactive / Proactive
Design Considerations for SCSS	Integration with different agencies for data and information sharing	Architecture to be adopted: centralized or decentralized or hybrid	Overall connectivity: dedicated, MPLS or hybrid, etc.
Integration of existing surveillance systems	Establishment of a Smart City Surveillance center	Reactive Analysis: Video analytics for legal evidence verification etc.	Data center establishment and capacity Building

Components of Smart City Surveillance System (SCSS)

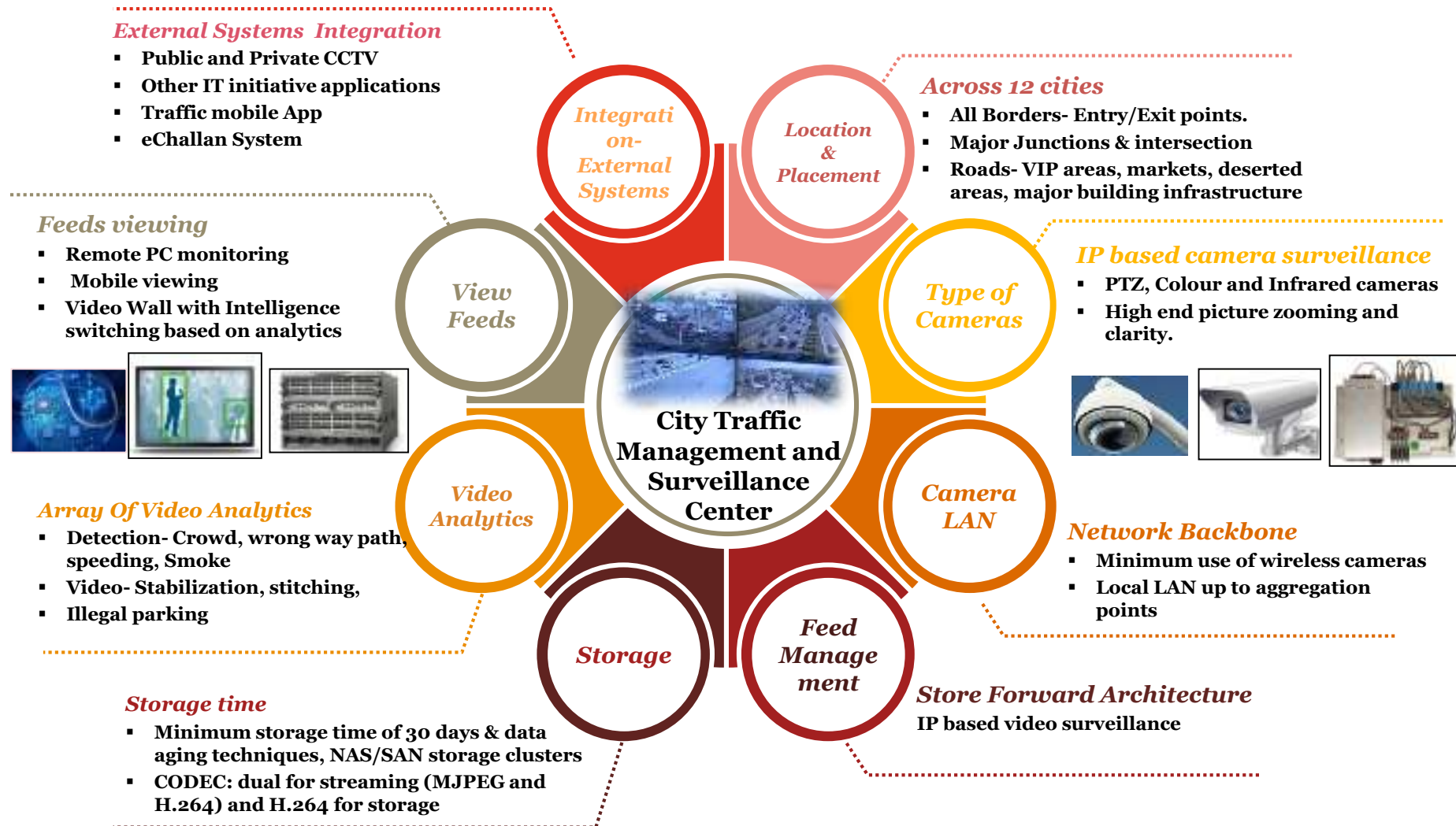

Integrated Approach - Synergies in ITMS and SCSS

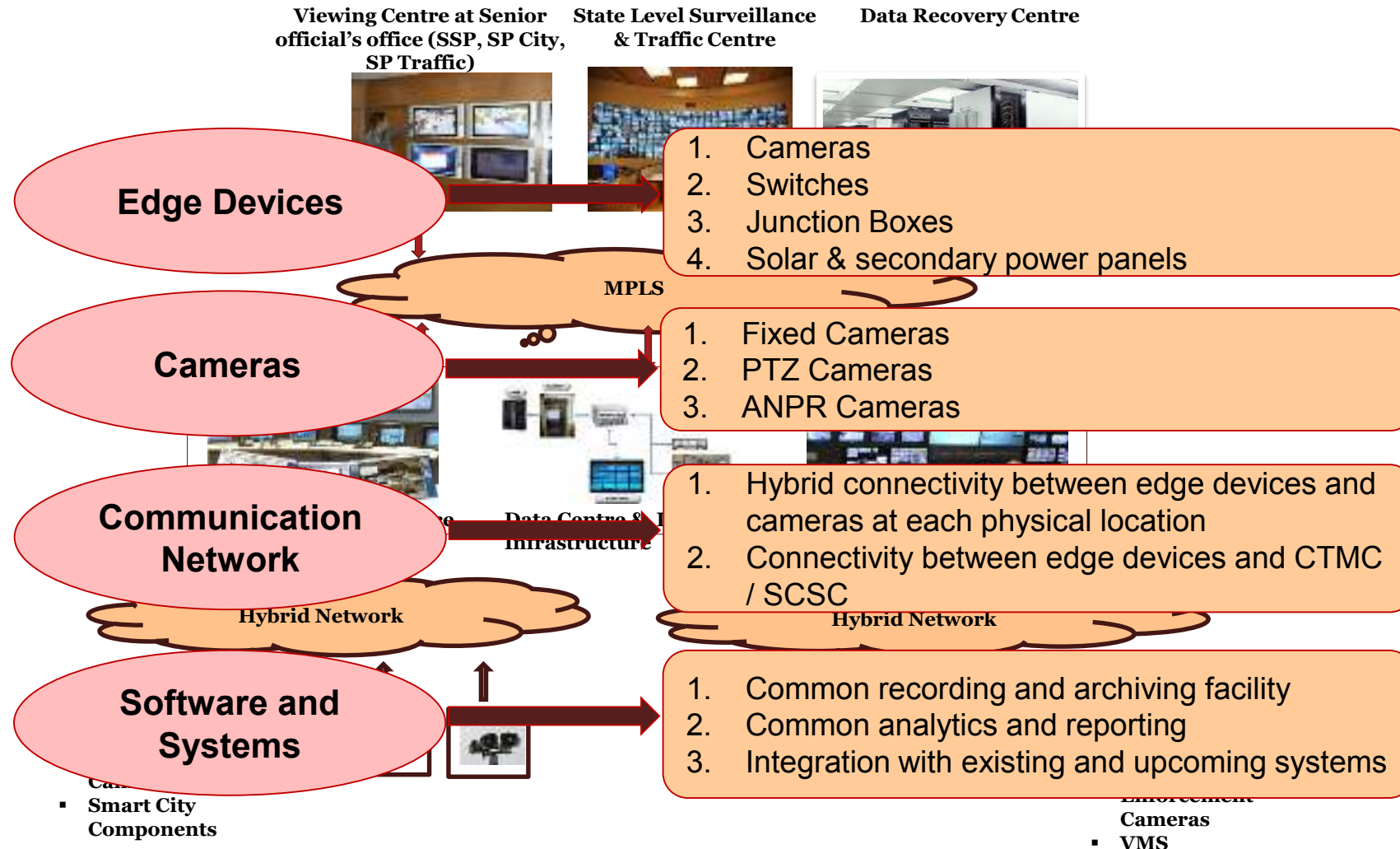

Proposed ITMS Interventions

1. Total Number of Junctions in Lucknow City – 346
2. Number of major corridors - 14
3. Total number junctions along major corridors – 225
4. Total number of junctions identified for implementation – 182
 - a. Category 1 – 101
 - b. Category 2 – 81
5. Installation of Traffic Signals – 178
 - a. Category 1 – 97
 - b. Category 2 – 81
6. Installation of Traffic Surveillance Camera – 100 Junctions
7. Installation of Variable Message Sign – 30 Locations
8. Installation of Red Light Violation Detection – 10 Locations
9. Installation of Pelican Signals – 50 Locations

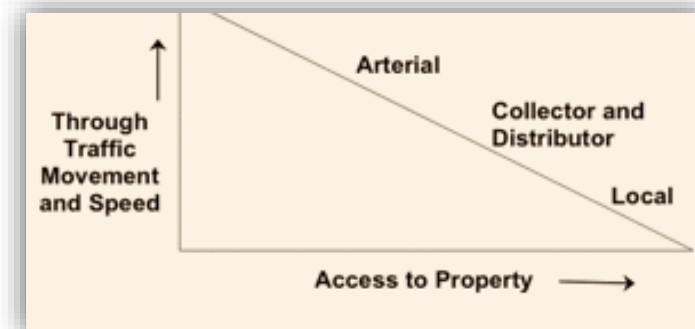
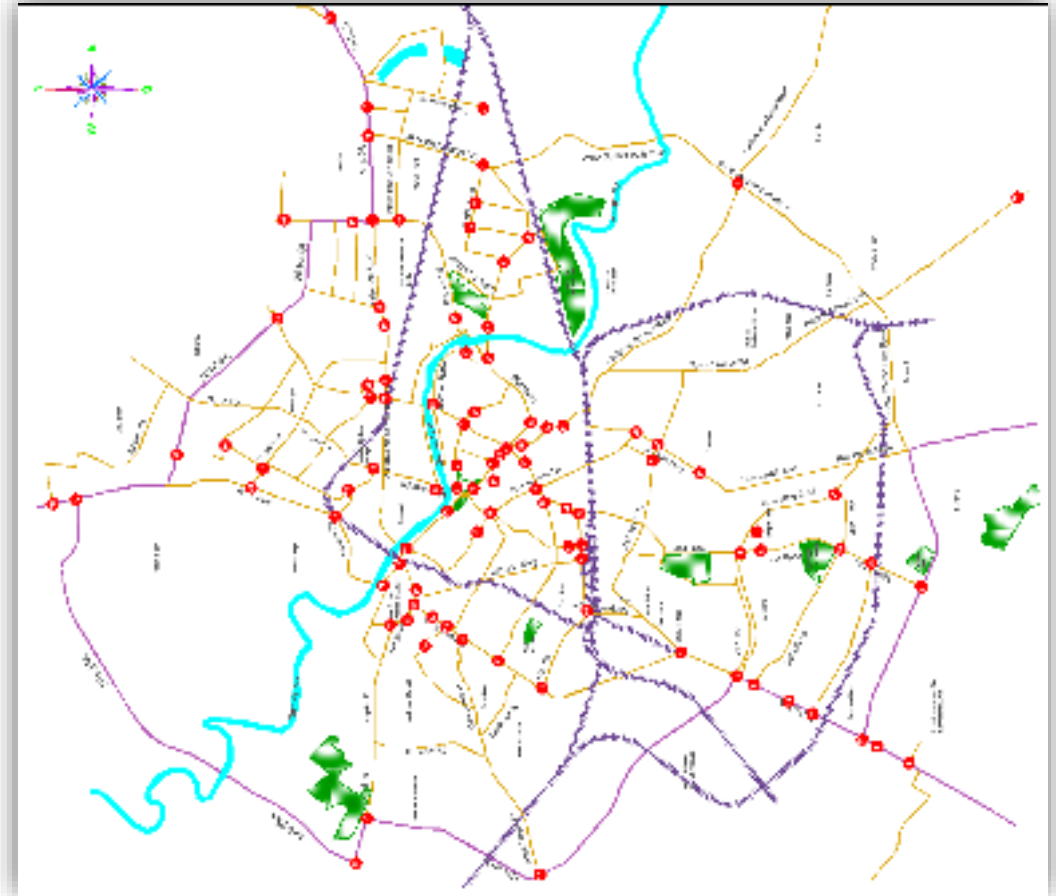

Simulations for proposed ITMS solution for Hazratganj



Option 1



Option 2

Proposed SCSS Interventions

S.No.	Name of the Police Station/Region	Total No. of Locations	Total No. of Cameras	Type of Cameras			IR-Illuminator
				Fixed	PTZ	ANPR	
1	East	11	85	16	7	62	16
2	Trans Gomti	10	104	0	0	104	0
3	West	1	10	0	0	10	0
Grand Total		22	199	16	7	176	16

State Level Center Details

1. Camera feeds Monitoring: 100 Nos.
2. ANPR Cameras Monitoring: 50 Nos.
3. Video Storage: 30 days
4. Video Analytics: 50 Nos.
5. C4i Application Software
6. Network Connectivity for each city to State Center: 12 Nos.

State Level ITMS Details

S. No.	Proposed Improvements	Ghaziabad	Meerut	Agra	Moradabad	Bareilly	Aligarh	Lucknow	Kanpur	Gautam Budh Nagar	Allahabad	Gorakhpur	Varanasi
1	Junction Improvements – C1	41	39	28	23	33	22	97	114	70	57	48	49
2	Junction Improvements – C2	6	--	--	46	26	36	81	-	31	49	23	12
3	Vehicle Actuated Traffic Signals – C1	40	38	23	20	33	19	97	114	70	55	48	46
4	Vehicle Actuated Traffic Signals – C2	6	--	--	46	26	36	81	-	31	49	23	12
5	Traffic Surveillance Camera	40	39	28	23	33	22	100	114	70	55	48	49
6	Red Light Violation Detection Cameras	5	3	3	3	3	3	10	10	10	5	5	5
7	Variable Message Sign Boards	15	10	10	10	10	10	30	30	30	12	15	15
8	Pelican Signals	21	15	15	15	15	15	50	50	25	20	25	25
9	Corridor Improvement	3	2	2	2	2	2	5	5	3	3	3	3
10	Area Traffic Control System	Yes	Yes	Yes	Yes	Yes	Yes	Yes	Yes	Yes	Yes	Yes	Yes
11	City Traffic Management Centre	1	1	1	1	1	1	1	1	1	1	1	1
12	Training Program	1	1	1	1	1	1	1	1	1	1	1	1

State Level SCSS Details

#	City Name	Number of Locations	Fixed Cameras	PTZ Cameras	ANPR Cameras	PA System
1	Agra	39	132	39	28	9
2	Aligarh	50	139	50	6	50
3	Allahabad	16	54	16	64	16
4	Bareilly	67	222	54	34	0
5	Gautam Buddh Nagar	202	624	198	56	202
6	Ghaziabad	144	392	88	65	127
7	Gorakhpur	71	223	54	28	34
8	Kanpur	59	204	54	40	59
9	Lucknow	22	16	7	176	0
10	Meerut	48	164	53	44	48
11	Moradabad	61	201	54	64	16
12	Varanasi	65	230	64	34	14
Total		773	2601	731	639	575

Integrated Implementation Architecture

- Edge Devices, including Cameras, Sensors & Traffic Signals
- Communication Backbone
- One common CTMC and SCSC in every city, supported by Data Center
- State Level Traffic Management and Surveillance Center, supported by Data Center
- Integration with current and upcoming systems
- Standard Operating Procedures and Guidelines

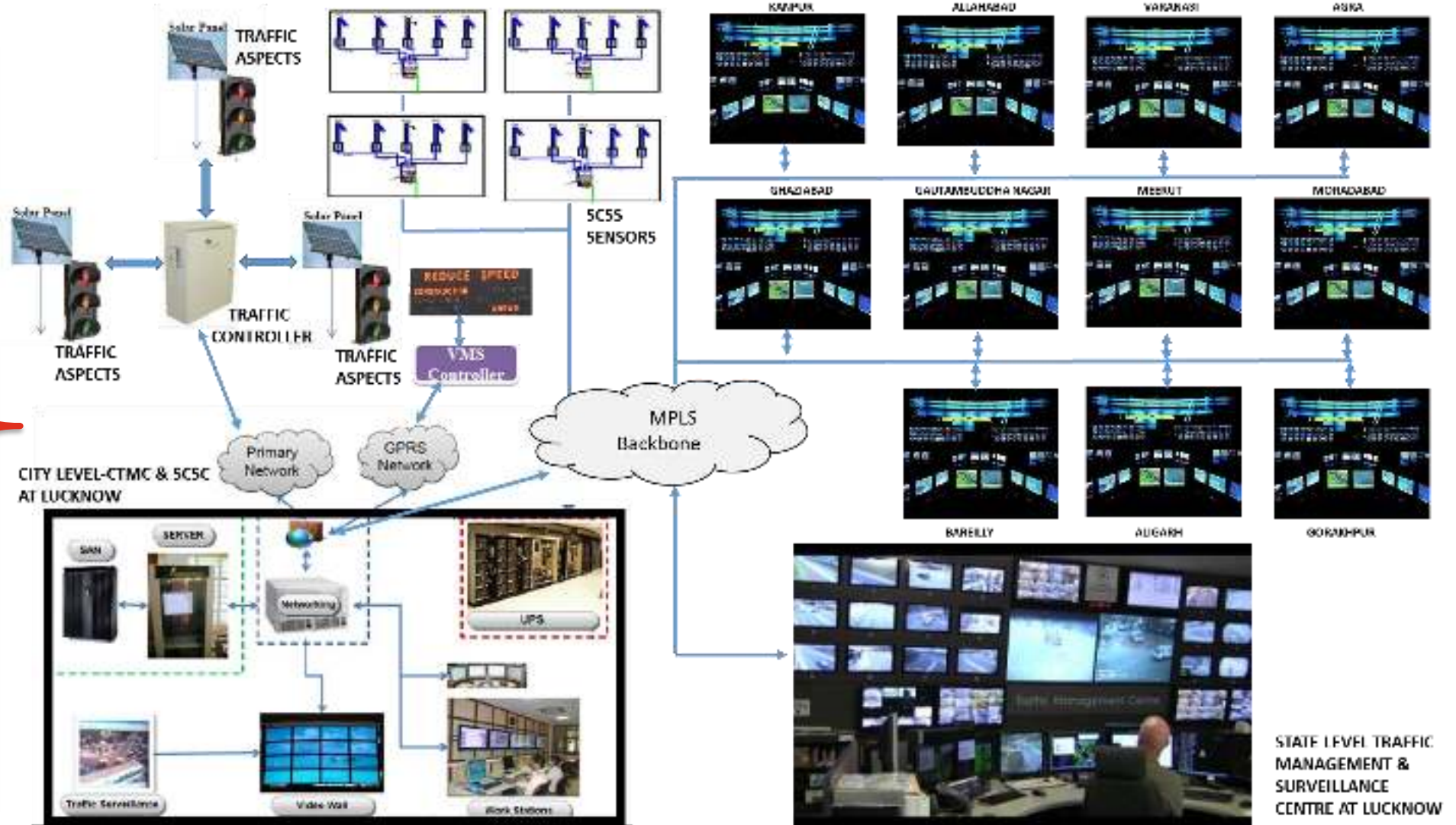

Implementation Strategy

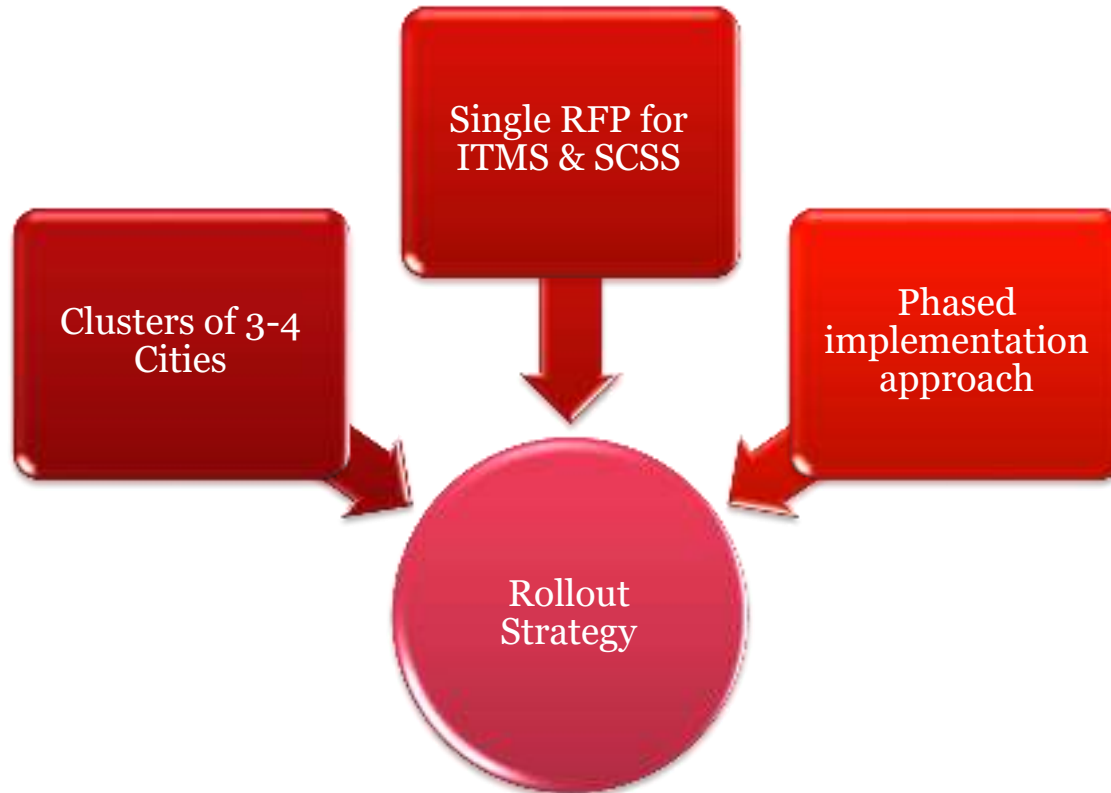

1. Number of Clusters proposed = 3 / 4
2. Consolidated Single RFP for both ITMS and SCSS –
Single vendor for entire implementation in cluster of cities
3. Phased implementation approach for both ITMS and SCSS, including integration with existing IT Infrastructure

Institutional Mechanism for Implementation

1. Steering Committee at state level, with following members:
 - a. Chief Secretary – Chairman
 - b. Principal Secretary (Home) – Convener
 - c. Principal Secretary (Finance) – Member
 - d. Principal Secretary (Justice) – Member
 - e. Principal Secretary (Information Technology) – Member
 - f. Principal Secretary (Transport) – Member
 - g. Principal Secretary (Urban Development) – Member
 - h. Principal Secretary (Planning) – Member
 - i. Principal Secretary (PWD) – Member
2. District level committee, with following members:
 - a. Divisional Commissioner – Chairman
 - b. DIG – Member
 - c. DM – Member
 - d. SSP – Member Secretary
 - e. Vice President (Development Authority) – Member
 - f. Municipal Commissioner – Member
 - g. PWD, Forest and other departmental officials - Member
3. To ensure standardized and smooth implementation of the project across the 12 cities of the state, following are proposed:
 - a. RFPs for required clusters to be provided by Consultants
 - b. Consultants to assist Bid Process Management
 - c. Bid Process Management at State Level

Working together for making Integrated Traffic Management System (ITMS) and Smart City Surveillance System (SCSS) a success in Uttar Pradesh...

Thank You

This publication has been prepared for general guidance on matters of interest only, and does not constitute professional advice. You should not act upon the information contained in this publication without obtaining specific professional advice. No representation or warranty (express or implied) is given as to the accuracy or completeness of the information contained in this publication, and, to the extent permitted by law, PricewaterhouseCoopers Private Limited, its members, employees and agents do not accept or assume any liability, responsibility or duty of care for any consequences of you or anyone else acting, or refraining to act, in reliance on the information contained in this publication or for any decision based on it.

© 2016 PricewaterhouseCoopers Private Limited. All rights reserved. In this document, “PwC” refers to PricewaterhouseCoopers Private Limited which is a member firm of PricewaterhouseCoopers International Limited, each member firm of which is a separate legal entity.

Proposed Junction Improvements – Examples (5)

Parao, Varanasi

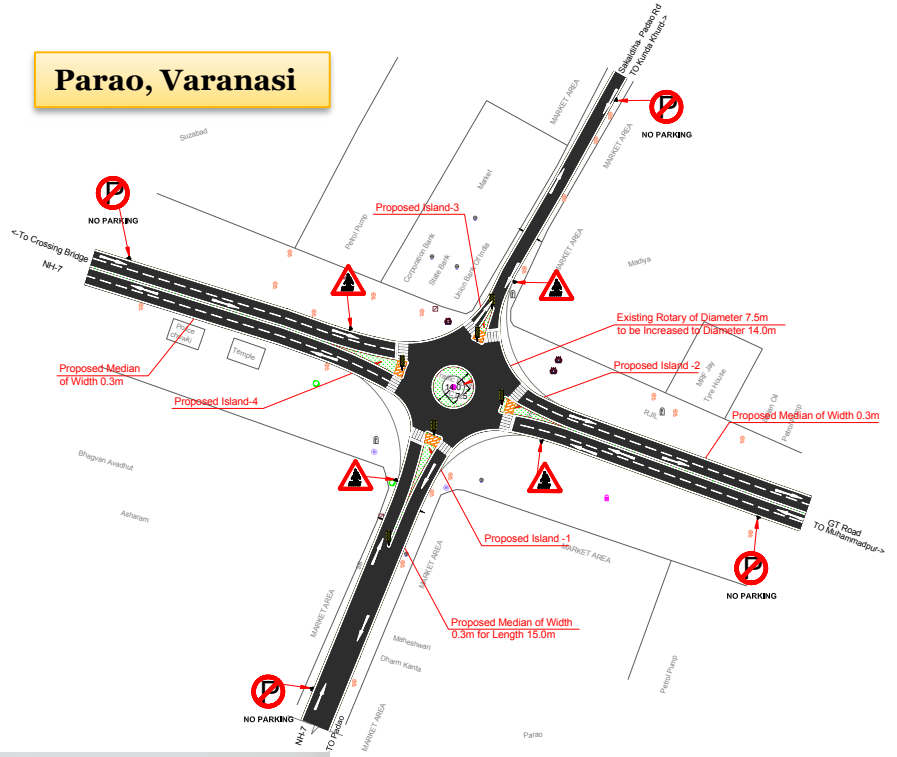

Zero Point, Moradabad

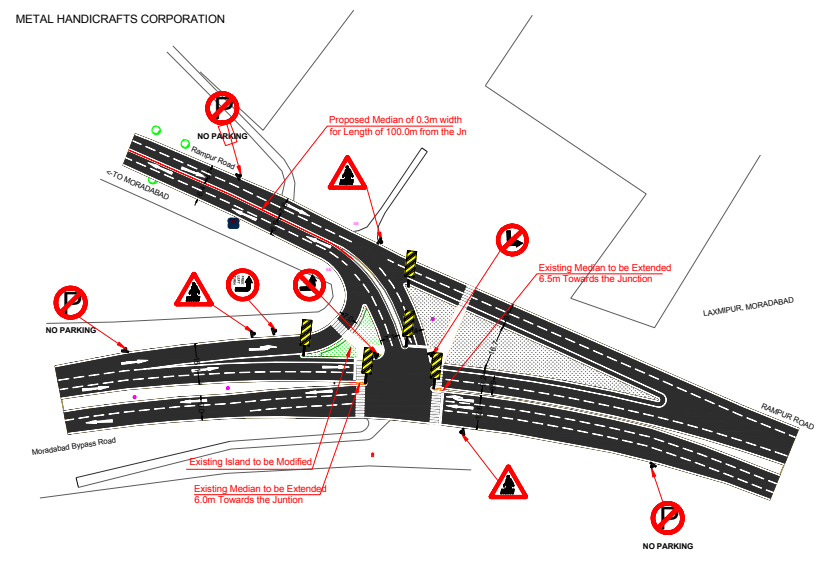

Lahoorvir Chouraha, Varanasi

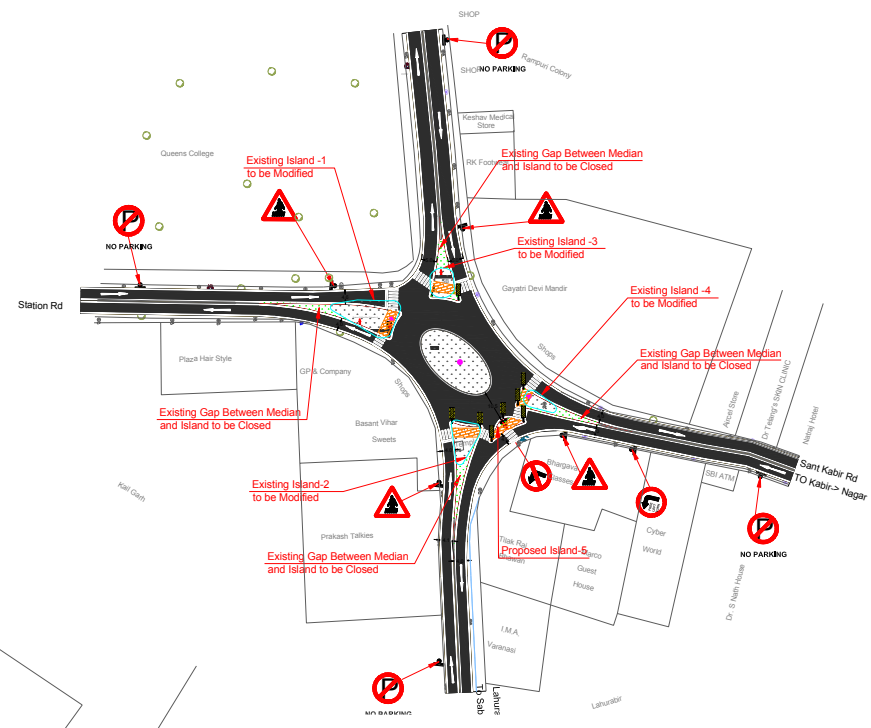

Proposed Junction Improvements – Examples (6)

Lal Imli Chouraha, Kanpur

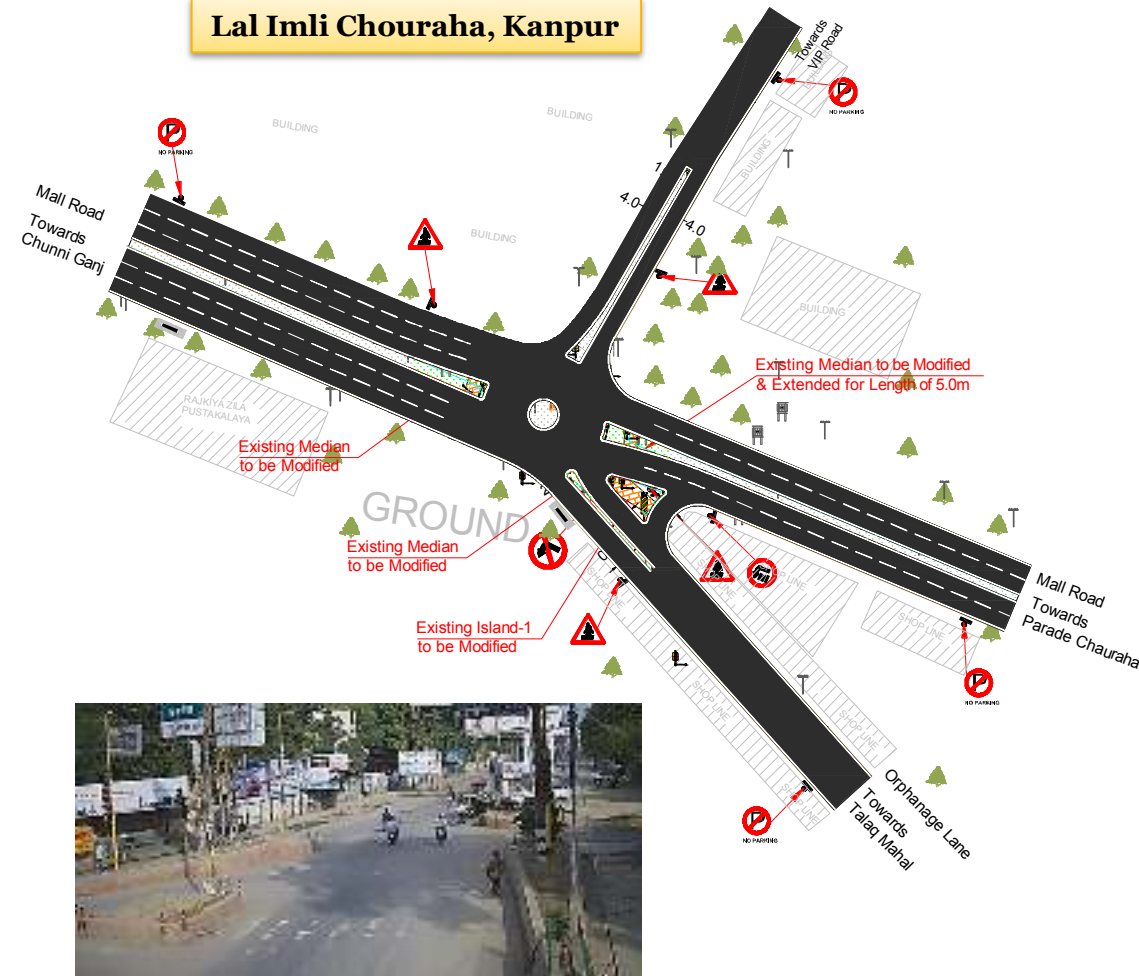

Rushtampur Chouraha, Gorakhpur

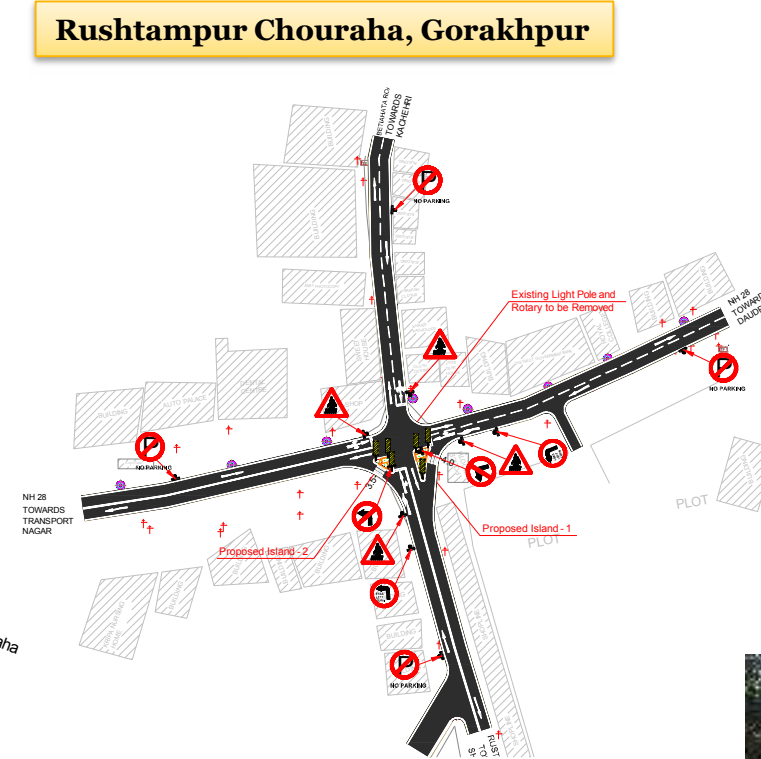

Fawara Chowk, Moradabad

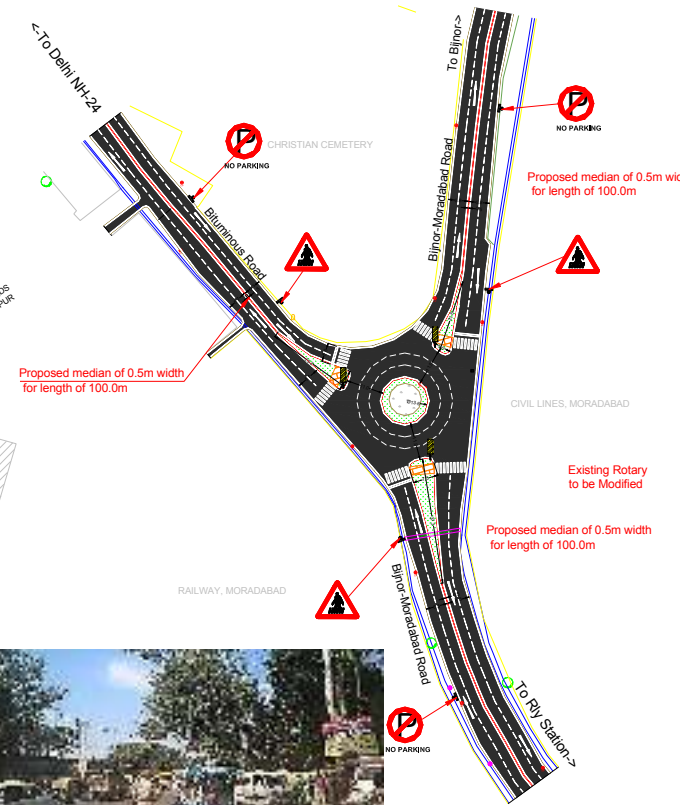

Proposed Junction Improvements – Examples (7)

Jila Jail, Bareilly

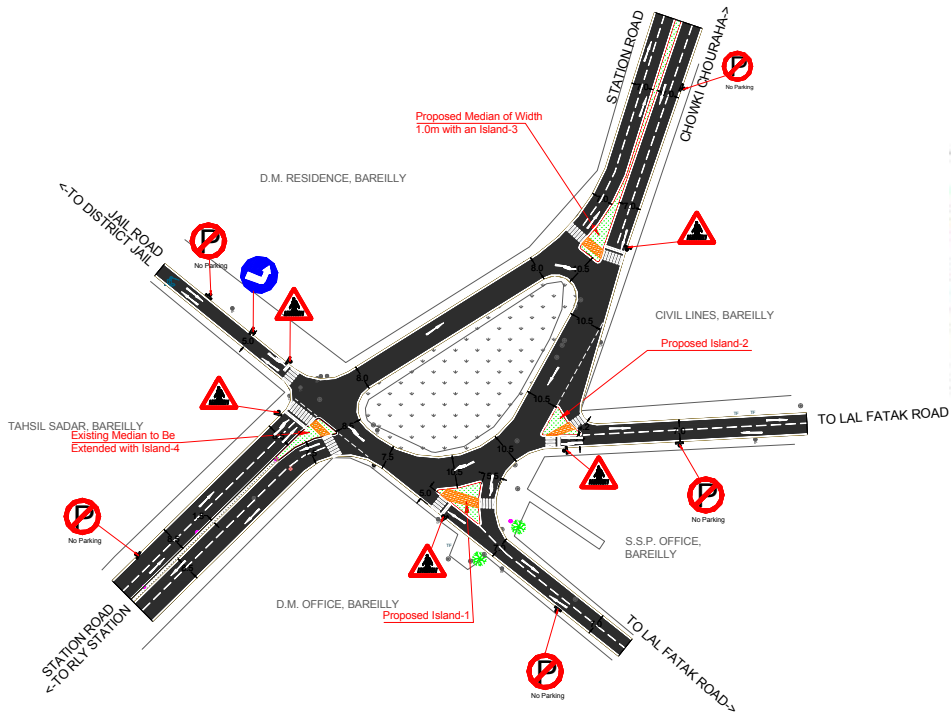

Gandhi Setu, Lucknow

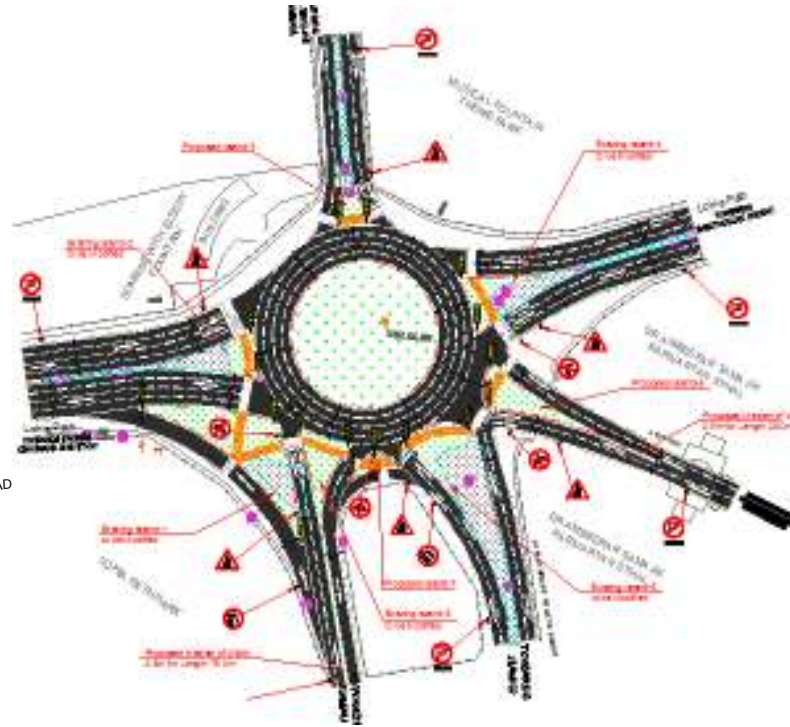

Heera Halwai, Allahabad



भारतीय गैर न्यायिक

एक सौ रुपये

Rs. 100

रु. 100

ONE
HUNDRED RUPEES

सत्यमेव जयते

भारत INDIA

INDIA NON JUDICIAL

उत्तर प्रदेश UTTAR PRADESH

CW 700843

23 FEB 2016

MEMORANDUM OF UNDERSTANDING

This Memorandum of Understanding (hereinafter referred to as the "MOU") is entered into at Lucknow on this 22nd day of March, 2016.

BY AND BETWEEN

Lucknow Municipal Corporation, a municipal corporation constituted under the Municipal Act 2 of 1959, having its principal office at Triloknath Marg, Lalbagh, Lucknow - 226001 (hereinafter referred to as "LMC" which expression shall unless excluded by or repugnant to the context, be deemed to include its administrators, successors and assigns) of **One Part**

AND

Lucknow City Transport Services Limited, a company incorporated and registered under the provisions of the Companies Act, 2013 and having its registered office at Nagar Nigam, Triloki Nath Marg, Lalbagh, Lucknow - 226001, Uttar Pradesh (hereinafter referred to as "LCTSL" which expression shall unless excluded by or repugnant to the context, be deemed to include its administrators, successors and assigns) of **Second Part**

Lucknow City Transport Services Limited

Lucknow Municipal Corporation

Additional Municipal Commissioner
Municipal Corporation, Lucknow

(Hereinafter the parties of the First Part and Second Part are collectively referred to as "Parties" and individually as "Party", as the context demands.)

WHEREAS:

- A. Ministry of Urban Development, Government of India has launched Smart City Mission in 2015 with an objective is to promote cities that provide core infrastructure and give a decent quality of life to its citizens, a clean and sustainable environment and application of 'Smart' Solutions. The focus is on sustainable and inclusive development and the idea is to look at compact areas, create a replicable model which will act like a light house to other aspiring cities. The initiative intends to develop 100 cities and towns in the country as smart cities.
- B. Lucknow is one of the candidate city for Smart City Mission from the state of Uttar Pradesh and is participating in the challenge round by submitting its Smart City Proposal. LMC is the nodal agency for Smart City project and it shall be forming a Special Purpose Vehicle (SPV) with State Government for planning, designing, financing, implementation, operation and maintenance of Smart City Projects. After incorporation of SPV, all rights and obligations of LMC with regards to Smart City Projects shall be transferred to SPV.
- C. LCTSL operates a city based bus service under JnNURM scheme of Government of India in the city of Lucknow. It covers the entire city and is used by daily commuters.
- D. LMC and LCTSL have evinced interest in exploring possibility of ICT solutions for the city bus services for efficient and effective operations of under Pan City Proposal of Lucknow Smart City Proposal.

Now, pursuant to the ongoing discussions between the Parties, this MOU purports to summarize the principal terms of intended engagement. This MOU records the preliminary understanding between them.

1. Purpose

The Purpose of this MOU is to define area of collaboration between LMC and LCTSL for planning, designing, financing, implementation, operation and maintenance of proposed Smart City Projects in Lucknow under Smart City Mission of Government of India.

2. Area of Collaboration

The area of collaboration between the Parties shall be provision of ICT solutions for the city bus services under Pan City Proposal of Lucknow Smart City Proposal, which includes but not limited to:

- i. Installation of GPS based vehicle tracking system;
- ii. Installation of CCTV camera on board buses;

Lucknow City Transport Services Limited

(ए. रहमान)
प्रबंध निदेशक
Lucknow City Transport Services Limited

Lucknow Municipal Corporation
Additional Municipal Commissioner
Municipal Corporation, Lucknow

- iii. Installation of on board electronic display boards;
- iv. Installation of automatic fare collection system and integration with unified smart travel card;
- v. Integration of vehicle tracking system with passenger information system at smart bus shelters;
- vi. Development of smart bus shelters; and
- vii. Establishment of bus services operations command centre & its Integration with smart city ICT operations centre

The area of collaboration between the Parties shall also include Development of Smart City Management System/Portal wherein the Parties agree to

- Sharing of Data by LCTSL with LMC/SPV (facilities & Infrastructure, projects, schemes, operations and bus fleet data etc)
- Nomination of IT officials / staff of LCTSL for training to be imparted by LMC/SPV for use and updation of Smart City Management System/Portal

The Parties shall exchange necessary information required for feasibility assessment, formulation of project etc. The Parties shall jointly undertake the assessment of feasibility for the smart city projects and communicate to other Party the support (physical, regulatory, administrative, manpower or otherwise) it requires for the project. The Parties agree to congregate funds available to it (viz. Smart City Mission Grants, Dedicated Urban Transport Fund etc.) for funding the projects.

The Parties also agree that this MOU does not constitute legally-binding commitment in respect of the possible partnership. Definitive agreement shall be subject to further negotiation between the Parties.

3. Non-exclusivity

The relationship of the Parties under this MOU shall be non-exclusive and both Parties shall be free to pursue other agreements or collaborations of any kind. However, when entering into a definitive agreement related to strategic area, the Parties may agree to limit each Party's right to collaborate with others on that subject.

4. Term and Termination

Both the Parties may terminate this MOU at any time by notice with immediate effect if it reasonably believes that its performance, financial viability or any aspect of it, results, or might breach any legal, regulatory, ethical or audit independence requirement in the jurisdiction, or any other reason. This MOU shall be valid for a period of 2 (two) years from the date of signing, unless it is terminated earlier:

- i. By way of consummation of a definitive agreement; or
- ii. By either Party for any reason what so ever.

This MOU is issued solely for the purpose of communicating the intent on part of the Parties to collaborate with each other. All the terms and conditions shall be

Lucknow City Transport Services Limited

(ए० रहमान)
प्रबन्ध निदेशक
लखनऊ सिटी ट्रांजपोर्ट सर्विसेज लिमिटेड

Lucknow Municipal Corporation

Additional Municipal Commissioner
Municipal Corporation, Lucknow

finalized on the basis of a definitive agreement. If no definitive agreement is consummated, this MOU shall be treated as null and void.

5. Sharing of Information

As may be appropriate from time to time, each Party may share information with the other on a regular basis regarding the arrangement under this MOU. Both the Parties will be solely and entirely responsible for any third party information or materials, that they will share with each other, with regards to its requisite rights, authorizations or agreements, in place, enabling accessibility and usage of such information.

6. Confidentiality

The Parties agree and acknowledge that sensitive information and confidential data will be exchanged between the Parties pursuant to this MOU. Such data will be marked confidential ("**Confidential Information**"). Each Party agrees that it will maintain confidentiality of the Confidential Information disclosed to it by the other Party under this MOU and will ensure that this clause is strictly adhered to by its officers, employees, agents, consultants and representatives. In case of expiry or termination of this MOU, each Party will promptly return all confidential information, to the disclosing Party upon request after expiry/ termination of this MOU.

7. Expenses

Unless otherwise specifically agreed to in writing by the Parties, each Party shall bear the respective cost of carrying out the obligations under this MOU.

8. Entire Agreement

This MOU contains the entire understanding between the Parties hereto and supersedes all prior arrangements, understandings and agreements, written or oral, on the subject hereof. Any part of this MOU which is not enforceable due to any reason whatsoever will be deemed to be inoperative and the rest of the MOU shall continue to be valid and binding on the Parties hereto.

9. Representation

Each Party hereby represents to the other that it has all necessary power and authority to execute and deliver this MOU.

10. Cooperation

LMC and LCTSL acknowledge that they have entered into this MOU in good faith and will cooperate in good faith to achieve the objectives set herein.

11. Liability

This MOU shall attract no liability whatsoever to either of the Parties.

Lucknow City Transport Services Limited

(एम सीटीएस)
एलसीटीएस
लखनऊ सिटी ट्रांसपोर्ट सर्विसेज लिमिटेड

Lucknow Municipal Corporation
Additional Municipal Commissioner
Municipal Corporation, Lucknow

12. Governing Law

This MOU will be governed and construed in accordance with the laws in force in India. The Parties hereby expressly consent to the jurisdiction of Courts in Lucknow for any lawsuit filed, arising from or related to this MOU.

In witnesses whereof the Parties hereto have signed this MOU in the presence of witnesses on the day, month and year first above written.

For and on behalf of **Lucknow Municipal Corporation**

For and on behalf of **Lucknow City Transport Services Limited**

(Authorized Signatory)
Name: **Additional Municipal Commissioner**
Designation: **Municipal Corporation, Lucknow**

(Authorized Signatory)
Name: **(ए० रहमान)**
Designation: **ग्रन्थ निदेशक**
लखनऊ सिटी ट्रांसपोर्ट सर्विसेज लिमिटेड

Witness:

1.

(Dawood ul Kar Gang)
ARM Dubanga Dept. U.S.

2.

जयदेव प्रतापसिंह
एन० एन० एन० - पटना
एन० एन०

प्रेषक,

रंज बहादुर सिंह,
उप सचिव,
उत्तर प्रदेश शासन।

सेवा में,

निदेशक,
नगरीय परिवहन निदेशालय,
उत्तर प्रदेश लखनऊ।

नगर विकास अनुभाग-5

लखनऊ: दिनांक 22 फरवरी, 2016

विषय:- डेडिकेटेड अर्बन ट्रान्सपोर्ट फण्ड में उपलब्ध/प्रावधानित धनराशि से विभिन्न कार्यों हेतु धनराशि के व्यय की स्वीकृति।

महोदय,

उपर्युक्त विषय के सम्बन्ध में मुझे यह कहने का निदेश हुआ है कि मुख्य सचिव, उ०प्र० शासन की अध्यक्षता में गठित समर्पित नगरीय परिवहन निधि (डेडिकेटेड अर्बन ट्रान्सपोर्ट फण्ड) प्रबन्ध समिति की बैठक दिनांक 19.01.2016 तथा तत्काल में पत्र संख्या-12एमएस(2)/नौ-5-2016-83सा/2009टीसी, दिनांक 15.02.2016 को निर्गत कार्यवृत्त द्वारा डेडिकेटेड अर्बन ट्रान्सपोर्ट फण्ड से विभिन्न मदों में कुल ₹0 15361.00 लाख (₹0 एक अरब तिरपन करोड़ इक्सठ लाख मात्र) की धनराशि नगरीय परिवहन निदेशालय, उत्तर प्रदेश के निर्वहन पर रखे जाने की संस्तुति की गई है। समिति द्वारा संस्तुत उक्त धनराशि को एतद्वारा आपके निर्वहन पर रखे जाने व निधि के खाते में रक्षित धनराशि से आवश्यकतानुसार आहरित कर व्यय किये जाने पर श्री राज्यपाल निम्नांकित विवरण, शर्तों एवं प्रतिबन्धों के अधीन सहर्ष स्वीकृति प्रदान करते हैं-

(धनराशि लाख ₹ में)

क्र०	एसपीसी/कार्य का नाम	सन्दर्भ/विवरण	स्वीकृत धनराशि
1	विभिन्न सिटी ट्रान्सपोर्ट सर्विसेज लिमिटेड हेतु	घाटे की प्रतिपूर्ति हेतु	4500.00
2	विभिन्न क्रिया-कलापों और अध्ययनों के लिए परामर्शदाताओं को आवद्ध करने में अर्न्तगृह्य व्यय	-	43.00
3	बस बेंचे की वृद्धि करना-24शीटर बस सेवा	-	5407.00
4	प्रशिक्षण कार्यक्रम/संगोष्ठी/सम्मेलन	-	582.00
5	नगर निगम, लखनऊ के ट्रैफिक पाक के उच्चोत्थरण हेतु	-	300.00
6	लखनऊ नगर के नगरीय बस स्टाफ एवं बस स्टेशनों को ग्रीन लखनऊ के आधार पर उच्चोत्थरण करने हेतु	-	1000.00
7	नगरीय परिवहन निदेशालय के अन्य व्यय हेतु	-	113.00
8	प्रवर्तन/ट्रेफिक नियंत्रण दल हेतु	-	395.00
9	हेल्पलाइन स्थापित करने-नगर बस हेल्प लाइन सेवा	-	21.00
10	आईटीएसएस प्रणाली लागू करने हेतु	-	3000.00
		योग	15361.00

- (1) शासनादेश संख्या-95/2015/2089/नौ-5-15-83सा/2009टीसी, दिनांक 31 मार्च, 2015 द्वारा वित्तीय वर्ष 2014-15 में डेडिकेटेड अर्बन ट्रान्सपोर्ट फण्ड में प्रावधानित धनराशि के सापेक्ष उत्तर प्रदेश जल निगम के पीएलए में रक्षित धनराशि ₹0 15454.85 लाख (₹0 एक अरब चौद्वन करोड़ चौद्वन लाख पचासी हजार मात्र) को आहरित कर निधि के लिए राष्ट्रीकृत बैंक में खोले गये खाते में रखा जायेगा तथा डेडिकेटेड अर्बन ट्रान्सपोर्ट फण्ड प्रबन्ध समिति द्वारा संस्तुत धनराशि का व्यय आवश्यकतानुसार निधि के खाते में रखी धनराशि से आहरित कर किया जायेगा।
- (2) सम्बन्धित सिटी ट्रान्सपोर्ट सर्विसेज लिमिटेड द्वारा धनराशि का व्यय उन्हीं मदों में किया जायेगा, जिसके लिए धनराशि स्वीकृत की गयी है।
- (3) कर एवं निबन्धन अनुभाग-5 के शासनादेश संख्या-क-नि-5-1149/11-2013-312(268)/2001, दिनांक 13.09.2013 में प्रावधानित व्यवस्थाओं का अनुपालन सुनिश्चित किया जायेगा।
- (4) सम्बन्धित सिटी ट्रान्सपोर्ट सर्विसेज लिमिटेड द्वारा निधि से स्वीकृत धनराशि का उपयोग का उपयोगिता प्रमाण-पत्र निदेशक, नगरीय निकाय, उ०प्र०/नगरीय परिवहन निदेशालय, उ०प्र० तथा महालेखाकार, उ०प्र० इलाहाबाद को प्रस्तुत करना अनिवार्य होगा।

- (5) उक्त वित्तीय स्वीकृति उत्तर प्रदेश समर्पित नगरीय परिवहन निधि नियमावली, 2015 के प्रावधानों के अन्तर्गत निहित उद्देश्यों के तहत निर्गत की जा रही है। अतः सन् 2015 के नियमावली के प्रावधानों का अनुपालन सम्बन्धित सिटी ट्रान्सपोर्ट सर्विसेज लिमिटेड/नगरीय परिवहन निदेशालय द्वारा सुनिश्चित किया जायेगा।
- (6) यदि सम्बन्धित सिटी ट्रान्सपोर्ट सर्विसेज लिमिटेड के लिए स्वीकृत धनराशि के उपयोग करायें जाने वाले कार्यों में बचत होती है, तो बचत की धनराशि का उपयोग अन्य कार्यों में शासन की अनुमति के बिना नहीं किया जायेगा।
- (7) लिपि से स्वीकृत धनराशि का लेखा और अन्य सुसंगत अभिलेखों का रख-रखाव किया जायेगा तथा वार्षिक लेखा विवरण नगरीय परिवहन निदेशालय, 30प्र0 को उपलब्ध कराया जायेगा।

2- इस शासनादेश में वित्त विभाग द्वारा निर्धारित विशिष्ट शर्तों का अनुपालन विभागों/उपक्रमों में तैनात वित्त नियंत्रक/मुख्य/वरिष्ठ/लेखाधिकारी अथवा सहायक लेखाधिकारी, जैसी भी स्थिति हो, सुनिश्चित करेंगे। यदि निर्धारित शर्तों का किसी प्रकार का विचलन हो, तो सम्बन्धित वित्त नियंत्रक इत्यादि का दायित्व होगा कि उनके द्वारा मामले की सूचना पूर्ण विवरण सहित तत्काल प्रशासकीय तथा वित्त विभाग को दी जायेगी।

3- यह आदेश वित्त विभाग के कार्यालय जाप संख्या-2/2015/बी-1-925/दस-2015/231/2015, दिनांक 30 मार्च, 2015 द्वारा प्रशासकीय विभाग को प्रतिनिधानित अधिकारों के अन्तर्गत निर्गत किये जा रहे हैं।

भवदीय,

(रंग बहादुर सिंह)
उप सचिव।

संख्या-26/2016/482 (1)/नौ-5-16-83सा/2009टीसी, तदिनांक)

प्रतिनिधि निम्नलिखित को सूचनार्थ एवं आवश्यक कार्यवाही हेतु प्रेषित:-

- 1- महानेखाकार, उत्तर प्रदेश इलाहाबाद।
- 2- अध्यक्ष/मण्डलायुक्त, सिटी ट्रान्सपोर्ट सर्विसेज लिमिटेड, आगरा, लखनऊ, कानपुर, मेरठ, इलाहाबाद एवं वाराणसी।
- 3- जिलाधिकारी, आगरा, लखनऊ, कानपुर, मेरठ, इलाहाबाद एवं वाराणसी।
- 4- वरिष्ठ कोषाधिकारी/कोषाधिकारी, जवाहर भवन कोषागार, लखनऊ।
- 5- कोषाधिकारी, लखनऊ।
- 6- कोषाधिकारी, आगरा, लखनऊ, कानपुर, मेरठ, इलाहाबाद एवं वाराणसी।
- 7- निदेशक, नगर निकाय, उत्तर प्रदेश, लखनऊ।
- 8- संयुक्त निदेशक, नगरीय परिवहन निदेशालय, 30प्र0 लखनऊ।
- 9- सहायक निदेशक (लेखा)/वित्त नियंत्रक, नगर निकाय, उत्तर प्रदेश, लखनऊ।
- 10- प्रबन्ध निदेशक, 30प्र0 परिवहन निगम लिमिटेड, लखनऊ।
- 11- प्रबन्ध निदेशक, 30प्र0 जल निगम, लखनऊ।
- 12- निदेशक, स्थानीय निधि लेखा परीक्षक, उत्तर प्रदेश इलाहाबाद।
- 13- निदेशक, सूचना एवं जनसम्पर्क विभाग, 30प्र0 लखनऊ।
- 14- वित्त (व्यय-नियंत्रण) अनुभाग-8/वित्त(आय-व्यय) अनुभाग-1/2
- 15- गार्ड फाईल/कम्प्यूटर सेल वेबसाट पर अपलोड किये जाने हेतु।

आज्ञा से,

(रंग बहादुर सिंह)
उप सचिव।

प्रयत्न

आयुक्त,
लखनऊ मण्डल,
लखनऊ

सेवा में

सचिव,
नगर विकास विभाग,
उजाला बाजार



21/04/2016
21/04/2016

पत्रांक: 4159 एलसीटी/15 एलसीटी/15

दिनांक 21 दिसम्बर 2015

विषय:- डेडीकॉटेड अर्बन ट्रांसपोर्ट फण्ड (DUTIF) से सिटी बसों की ट्रेकिंग एण्ड कम्पाउंड सेक्टर की स्थापना हेतु धनराशि आवसुक्त किये जाने के सम्बन्ध में।

न्देय,

लखनऊ शहर जो कि भारत सरकार द्वारा स्टाट सिटी के रूप में चयनित किया गया है, जिसने एनएनएनएनआरएनएन योजनागत सेवागत नगर बसों में जीएपीएनएनएनएन योजना जाना प्रस्तावित है इस हेतु रु० 200 करोड़ के निष्पाद पूरा में एक संख्या 1-50एलसीटी / 19-53एलसीटी दिनांक 21.04.2016 हल की जा चुकी है।

दिनांक 02/12/2015 के लिए निम्नलिखित लखनऊ के कंभू जलजलय में बैठक हुई जिसमें (Consultant M/s Innovest Advisory Services Pvt. Ltd. व/ श्री नीतिन मिश्रा द्वारा शिर्षी वक्तों में जीएपीएनएनएनएन के बारे में जानकारी एण्ड कम्पाउंड सेक्टर की आवश्यकता बताई गयी। उनमें द्वारा बताया गया कि इस ट्रेकिंग एण्ड कम्पाउंड सेक्टर की स्थापना हेतु रु० 700 करोड़ का व्यय आयोग। M/s Innovest Advisory Services Pvt. Ltd. द्वारा 500 करोड़ तथा रु० 200 करोड़ एण्ड कम्पाउंड सेक्टर स्थापना किये जाने हेतु अनुमानित कर का निश्चय है-गैल के माध्यम से उपलब्ध कराया गया है जिसकी प्रति पत्र का साथ संलग्न के जा रही है।

कृपया नोट किया कि कृपया ट्रेकिंग एण्ड कम्पाउंड सेक्टर की व्यवस्था हेतु रु० 700 करोड़ की धनराशि उपलब्ध करने का करार करें।
संलग्नक-1 पत्रांक।

ASMM (P/S/2015)
ANN-1 (P/S/2015)

भवदीय,

(महेश कुमार गुप्ता)

आयुक्त, लखनऊ मण्डल /
अध्यक्ष, लखनऊ सिटी ट्रांसपोर्ट सर्विसेज
विभिन्न

प्रतिनिधि समसंलोक / समीक्षाकित :- निम्नलिखित को सूचनाय एवं आवश्यक कार्यवाही हेतु प्रेषित:-
1. नगर विकास विभाग, लखनऊ।
2. नगर आयुक्त, नगर विभाग लखनऊ।

(महेश कुमार गुप्ता)
आयुक्त, लखनऊ मण्डल /
अध्यक्ष, लखनऊ सिटी ट्रांसपोर्ट सर्विसेज
विभिन्न

21/11/15

भारतीय गैर न्यायिक

एक सौ रुपये

Rs. 100

रु. 100

ONE HUNDRED RUPEES



सत्यमेव जयते

भारत INDIA

INDIA NON JUDICIAL

उत्तर प्रदेश UTTAR PRADESH

MEMORANDUM OF UNDERSTANDING



This Memorandum of Understanding (hereinafter referred to as the "MOU") is entered into at Lucknow on this 02nd day of APRIL, 2016.

BY AND BETWEEN

Lucknow Municipal Corporation, a municipal corporation constituted under the Municipal Act 2 of 1959, having its principal office at Triloknath Marg, Lalbagh, Lucknow - 226001 (hereinafter referred to as "**LMC**" which expression shall unless excluded by or repugnant to the context, be deemed to include its administrators, successors and assigns) of **One Part**

AND

Lucknow Metro Rail Corporation Limited, a company incorporated and registered under the provisions of the Companies Act, 2013 and having its registered office at Administrative Building Vipin Khand, Gomti Nagar, Near Dr Ambedkar Samajik Parivartan Sthal, Lucknow - 226010, Uttar Pradesh (hereinafter referred to as "**LMRC**" which expression shall unless excluded by or repugnant to the context, be deemed to include its administrators, successors and assigns) of **Second Part**

(Hereinafter the parties of the First Part and Second Part are collectively referred to as "**Parties**" and individually as "**Party**", as the context demands.)

Lucknow Metro Rail Corporation Limited
(Mahendra Kumar)
Director (Rolling Stock & Systems)
Lucknow Metro Rail Corporation Limited



PL
Lucknow Municipal Corporation
Additional Municipal Commissioner
Municipal Corporation, Lucknow

WHEREAS:

- A. Ministry of Urban Development, Government of India has launched Smart City Mission in 2015 with an objective is to promote cities that provide core infrastructure and give a decent quality of life to its citizens, a clean and sustainable environment and application of 'Smart' Solutions. The focus is on sustainable and inclusive development and the idea is to look at compact areas, create a replicable model which will act like a light house to other aspiring cities. The initiative intends to develop 100 cities and towns in the country as smart cities.
- B. Lucknow is one of the candidate city for Smart City Mission from the state of Uttar Pradesh and is participating in the challenge round by submitting its Smart City Proposal. LMC is the nodal agency for Smart City project and it shall be forming a Special Purpose Vehicle (SPV) with State Government for planning, designing, financing, implementation, operation and maintenance of Smart City Projects. After incorporation of SPV, all rights and obligations of LMC with regards to Smart City Projects shall be transferred to SPV.
- ✓ C. LMRC is a special purpose vehicle (SPV) jointly promoted by Government of India and Government of Uttar Pradesh for development and operation of Lucknow Metro Rail Project as an integrated mass public transport system that meets the mobility and accessibility needs of people of city of Lucknow.
- D. LMC and LMRC have evinced interest in exploring possibility of Unified Smart Travel Card under Pan City Solution of Lucknow Smart City Proposal.

Now, pursuant to the ongoing discussions between the parties, this MOU purports to summarize the principal terms of intended engagement. This MOU records the preliminary understanding between them.

1. Purpose

The Purpose of this MOU is to define area of collaboration between LMC and LMRC for planning, designing, financing, implementation, operation and maintenance of proposed Smart City Projects in Lucknow under Smart City Mission of Government of India.

2. Area of Collaboration

The area of collaboration between the Parties will be provision of Unified Smart Travel Card under Pan City Solution of Lucknow Smart City Proposal.

The area of collaboration between the Parties shall also include Development of Smart City Management System/Portal wherein the Parties agree to

- Sharing of Data by LMRC with LMC/SPV (facilities & infrastructure, projects, schemes, operations etc)

Lucknow Metro Rail Corporation Limited



Lucknow Municipal Corporation
Additional Municipal Commissioner
Municipal Corporation, Lucknow

- Nomination of IT officials / staff of LMRC for training to be imparted by LMC/SPV for use and updation of Smart City Management System/Portal

The Parties shall exchange necessary information required for feasibility assessment, formulation of project etc. LMC/SPV shall undertake the assessment of feasibility for Unified Smart Travel Card and communicate to LMRC the support (physical, regulatory, administrative, manpower or otherwise) it requires for the project. The Parties agree that this MOU does not constitute legally-binding commitment in respect of the possible partnership. Definitive agreement shall be subject to further negotiation between the Parties and the due diligence to be conducted by the Parties.

3. Non-exclusivity

The relationship of the Parties under this MOU shall be non-exclusive and both Parties shall be free to pursue other agreements or collaborations of any kind. However, when entering into a definitive agreement related to strategic area, the Parties may agree to limit each Party's right to collaborate with others on that subject.

4. Term and Termination

Both the Parties may terminate this MOU at any time by notice with immediate effect if it reasonably believes that its performance, financial viability or any aspect of it, results, or might breach any legal, regulatory, ethical or audit independence requirement in the jurisdiction, or any other reason. This MOU shall be valid for a period of 2 (two) years from the date of signing, unless it is terminated earlier:

- By way of consummation of a definitive agreement; or
- By either Party for any reason what so ever.

This MOU is issued solely for the purpose of communicating the intent on part of the Parties to collaborate with each other. All the terms and conditions shall be finalized on the basis of a definitive agreement. If no definitive agreement is consummated, this MOU shall be treated as null and void.

5. Sharing of Information

As may be appropriate from time to time, each Party may share information with the other on a regular basis regarding the arrangement under this MOU. Both the Parties will be solely and entirely responsible for any third party information or materials, that they will share with each other, with regards to its requisite rights, authorizations or agreements, in place, enabling accessibility and usage of such information.

6. Confidentiality

The Parties agree and acknowledge that sensitive information and confidential data will be exchanged between the Parties pursuant to this MOU. Such data will be marked confidential ("**Confidential Information**"). Each Party

Lucknow Metro Rail Corporation Limited



Lucknow Municipal Corporation
Additional Municipal Commissioner
Municipal Corporation, Lucknow

agrees that it will maintain confidentiality of the Confidential Information disclosed to it by the other Party under this MOU and will ensure that this clause is strictly adhered to by its officers, employees, agents, consultants and representatives. In case of expiry or termination of this MOU, each Party will promptly return all confidential information, to the disclosing Party upon request after expiry/ termination of this MOU.

7. Expenses

Unless otherwise specifically agreed to in writing by the Parties, each Party shall bear the respective cost of carrying out the obligations under this MOU.

8. Entire Agreement

This MOU contains the entire understanding between the Parties hereto and supersedes all prior arrangements, understandings and agreements, written or oral, on the subject hereof. Any part of this MOU which is not enforceable due to any reason whatsoever will be deemed to be inoperative and the rest of the MOU shall continue to be valid and binding on the Parties hereto.

9. Representation

Each Party hereby represents to the other that it has all necessary power and authority to execute and deliver this MOU.

10. Cooperation

LMC and LMRC acknowledge that they have entered into this MOU in good faith and will cooperate in good faith to achieve the objectives set herein.

11. Liability

This MOU shall attract no liability whatsoever to either of the Parties.

12. Governing Law

This MOU will be governed and construed in accordance with the laws in force in India. The Parties hereby expressly consent to the jurisdiction of Courts in Lucknow for any lawsuit filed, arising from or related to this MOU.

In witnesses whereof the Parties hereto have signed this MOU in the presence of witnesses on the day, month and year first above written.

For and on behalf of **Lucknow Municipal Corporation**

Additional Municipal Commissioner
Municipal Corporation, Lucknow

For and on behalf of **Lucknow Metro Rail Corporation Limited**



Lucknow Metro Rail Corporation Limited

Lucknow Municipal Corporation

(Authorized Signatory)

Name:

Designation:

(Authorized Signatory)

Name: MAHENDRA KUMAR

Designation: DIRECTOR (ROLLING STOCK SYSTEMS)

LUCKNOW METRO RAIL CORPORATION LTD.

Witness:

1. 
 (RAMUL SAHA)
 Deputy Chief Engineer/Civil
 LMRCL Ltd.

2. 
 (महेंद्र कुमार) महेंद्र कुमार
 एडिटर, - गैर-परिचालन
 (गैर-परिचालन)



भारतीय गैर न्यायिक

एक सौ रुपये

Rs. 100

₹. 100

ONE
HUNDRED RUPEES

सत्यमेव जयते

भारत INDIA

INDIA NON JUDICIAL

उत्तर प्रदेश UTTAR PRADESH



MEMORANDUM OF UNDERSTANDING

This Memorandum of Understanding (hereinafter referred to as the "MOU") is entered into at Lucknow on this 26th day of March, 2016.

BY AND BETWEEN

Lucknow Municipal Corporation, a municipal corporation constituted under the Municipal Act 2 of 1959, having its principal office at Triloknath Marg, Lalbagh, Lucknow - 226001 (hereinafter referred to as "LMC" which expression shall unless excluded by or repugnant to the context, be deemed to include its administrators, successors and assigns) of **One Part**

AND

Uttar Pradesh State Transport Corporation, constituted under the provisions of the Road Transport Act, 1950, having its principal office at Tehri Kothi, Mahatma Gandhi Marg, Lucknow - 226 001 (hereinafter referred to as "UPSRTC" which expression shall,

Uttar Pradesh State Transport Corporation
C. P. State Road Transport Corporation
Lucknow Region

Lucknow Municipal Corporation
Additional Municipal Commissioner
Municipal Corporation, Lucknow

unless it be repugnant to the context or meaning thereof, include its successors) of **Second Part**

(Hereinafter the parties of the First Part and Second Part are collectively referred to as "Parties" and individually as "Party", as the context demands.)

WHEREAS:

- A. Ministry of Urban Development, Government of India has launched Smart City Mission in 2015 with an objective is to promote cities that provide core infrastructure and give a decent quality of life to its citizens, a clean and sustainable environment and application of 'Smart' Solutions. The focus is on sustainable and inclusive development and the idea is to look at compact areas, create a replicable model which will act like a light house to other aspiring cities. The initiative intends to develop 100 cities and towns in the country as smart cities.
- B. Lucknow is one of the candidate city for Smart City Mission from the state of Uttar Pradesh and is participating in the challenge round by submitting its Smart City Proposal. LMC is the nodal agency for Smart City project and it shall be forming a Special Purpose Vehicle (SPV) with State Government for planning, designing, financing, implementation, operation and maintenance of Smart City Projects. After incorporation of SPV, all rights and obligations of LMC with regards to Smart City Projects shall be transferred to SPV.
- C. UPSRTC is a public sector passenger road transport corporation of Department of Transport, Government of Uttar Pradesh and is involved in operating intrastate and interstate bus services. UPSRTC has one of its bus terminal with an underground parking complex ("**Qaiserbagh Bus Stand**") located within the area (Qaiserbagh) selected for retrofitting under Area Based Development of Lucknow Smart City Proposal.
- D. LMC and UPSRTC have been discussing the Lucknow Smart City Proposal including projects in the area (Qaiserbagh) selected for retrofitting under Area Based Development and Pan City Proposal.

Now, pursuant to the ongoing discussions between the Parties, this MOU purports to summarize the principal terms of intended collaboration. This MOU records the preliminary understanding between them.

1. Purpose

The Purpose of this MOU is to define area of collaboration between LMC and UPSRTC for planning, designing, financing, implementation, operation and maintenance of proposed Smart City Projects in Lucknow under Smart City Mission of Government of India.

2. Area of Collaboration

Uttar Pradesh State Transport Corporation
Lucknow Region
State Road Transport Corporation
Lucknow Region

Lucknow Municipal Corporation
Additional Municipal Commissioner
Municipal Corporation, Lucknow

The area of collaboration between the Parties shall include, both, Pan City Proposal and Area Based Development and more specifically defined herein below:

PAN CITY PROPOSAL includes but not limited to:

- i. Development of Urban Mobility Node¹(s) across the City; and
- ii. Development of Smart City Management System/Portal
 - Sharing of Data by UPSRTC with LMC/SPV (Facility & Infrastructure, projects, schemes, operations and bus fleet data etc); and
 - Nomination of IT officials / staff of UPSRTC for training to be imparted by LMC/SPV for use and updation of Smart City Management System/Portal.

FOR AREA BASED DEVELOPMENT includes but not limited to:

- i. Reduction in number of bus schedules at Qiserbagh Bus Stand;
- ii. Development of Urban Mobility Node at Qiserbagh and
- iii. Installation of smart parking solution in existing underground parking at Qiserbagh Bus Stand.
- iv. To reduce the bus operation considerably we need to have satellite bus stations so that buses can be diverted to these places. In this regard process is on with awas vikas lucknow and V.C LDA Lucknow for acquiring P-4 parking space and jankipuram bus station free of cost.

The Parties shall exchange necessary information required for feasibility assessment, formulation of Smart City project etc.

UPSRTC shall provide due support (physical, regulatory, administrative, manpower or otherwise) and land required for Smart City projects subject to availability on mutually acceptable terms. LMC, being the nodal agency for Smart City Mission for Lucknow City, shall implement the Smart City projects through SPV. The Parties agree that this MOU does not constitute legally-binding commitment in respect of the possible partnership. Definitive agreement shall be subject to further negotiation between the Parties and the due diligence to be conducted by the Parties.

3. Non-exclusivity

The relationship of the Parties under this MOU shall be non-exclusive and both Parties shall be free to pursue other agreements or collaborations of any kind. However, when entering into a definitive agreement related to strategic area, the Parties may agree to limit each Party's right to collaborate with others on that subject.

4. Term and Termination

¹ Urban Mobility Nodes are proposed to be an integrated solution for IPT Hub, Parking, Small Food Court, Public Wifi, Public Bicycle Sharing System, e-services etc. The outcomes of urban mobility node would be reduction in traffic congestion, easy utility bill payment, promotion of Non Motorized Transport mode (eco-friendly), local employment & revenue generation.

Both the Parties may terminate this MOU at any time by notice with immediate effect if it reasonably believes that its performance, financial viability or any aspect of it, results, or might breach any legal, regulatory, ethical or audit independence requirement in the jurisdiction, or any other reason. This MOU shall be valid for a period of 2 (two) years from the date of signing, unless it is terminated earlier:

- i. By way of consummation of a definitive agreement; or
- ii. By either Party for any reason what so ever.

This MOU is issued solely for the purpose of communicating the intent on part of the Parties to collaborate with each other. All the terms and conditions shall be finalized on the basis of a definitive agreement. If no definitive agreement is consummated, this MOU shall be treated as null and void.

5. Sharing of Information

As may be appropriate from time to time, each Party may share information with the other on a regular basis regarding the arrangement under this MOU. Both the Parties will be solely and entirely responsible for any third party information or materials, that they will share with each other, with regards to its requisite rights, authorizations or agreements, in place, enabling accessibility and usage of such information.

6. Confidentiality

The Parties agree and acknowledge that sensitive information and confidential data will be exchanged between the Parties pursuant to this MOU. Such data will be marked confidential ("**Confidential Information**"). Each Party agrees that it will maintain confidentiality of the Confidential Information disclosed to it by the other Party under this MOU and will ensure that this clause is strictly adhered to by its officers, employees, agents, consultants and representatives. In case of expiry or termination of this MOU, each Party will promptly return all confidential information, to the disclosing Party upon request after expiry/ termination of this MOU.

7. Expenses

Unless otherwise specifically agreed to in writing by the Parties, each Party shall bear the respective cost of carrying out the obligations under this MOU.

8. Entire Agreement

This MOU contains the entire understanding between the Parties hereto and supersedes all prior arrangements, understandings and agreements, written or oral, on the subject hereof. Any part of this MOU which is not enforceable due to any reason whatsoever will be deemed to be inoperative and the rest of the MOU shall continue to be valid and binding on the Parties hereto.

9. Representation

Each Party hereby represents to the other that it has all necessary power and authority to execute and deliver this MOU.

10. Cooperation

Uttar Pradesh State Transport Corporation
Regional Offices
U.P. State Road Transport Corporation
Lucknow Region

Lucknow Municipal Corporation
Additional Municipal Commissioner
Municipal Corporation, Lucknow

कार्यालय क्षेत्रीय प्रबन्धक
उत्तर प्रदेश राज्य सड़क परिवहन निगम
लखनऊ।

पत्रांक: 2282/ल0क्षे0/क्षे0प्र0/संचा0/के-100/16
सेवा में,

दिनांक 21 मार्च 2015

अपर नगर आयुक्त,
नगर निगम लखनऊ।

विषय:- दिनांक: 15.03.2016 को नगर आयुक्त, कार्यालय के मीटिंग हाल में आयोजित बैठक में उपलब्ध कराये गये एम0ओ0यू0 के सम्बन्ध में।

महोदय,

कृपया उपरोक्त विषयक आप अपने पत्र संख्या: D-530/AMC-PK/2015 दिनांक: 16.03.2016 का संदर्भ ग्रहण करने का कष्ट करें, जिसके माध्यम से स्मार्ट सिटी प्रपोजल(फास्ट ट्रैक) तैयार किये जाने के सम्बन्ध में दिनांक: 15.03.2016 को सम्पन्न बैठक का कार्यवृत्त इस निर्देश के साथ प्रेषित किया गया है कि पत्र में उल्लिखित बिन्दुओं पर तत्काल कार्यवाही करते हुये कृत कार्यवाही से अवगत कराना सुनिश्चित करें।

विषयांकित संदर्भ में अवगत कराना है कि अधोहस्ताक्षरी द्वारा पत्र संख्या: 2136 दिनांक: 17.03.2016 के माध्यम से पूर्व में ही आख्या/प्रपोजल प्रेषित किया गया है। जिसमें स्पष्ट रूप से उल्लेख किया गया है कि कैसरबाग बस स्टेशन को अन्य स्थान पर शिफ्ट किये जाने की कोई योजना नहीं है। उक्त के अतिरिक्त वर्तमान में परिवहन निगम द्वारा निम्नलिखित सुविधाएं यात्रियों को उपलब्ध करायी जा रही है।

1. कैसरबाग बस स्टेशन पर यात्रियों हेतु उच्चस्तरीय खान-पान व्यवस्था हेतु आई0आर0सी0 टी0सी0 द्वारा कैंटीन संचालित की जा रही है।
2. यात्रियों को समाजवादी वाटर ए0टी0एम से न्यूनतम शुल्क लेकर शुद्ध आर0ओ0 का पानी उपलब्ध है।
3. प्रत्येक बस वी0टी0एस0 सिस्टम युक्त है, जिससे हर समय बस की लोकेशन व उसकी स्पीड को ट्रैक किया जा सकता है।
4. यात्रियों को स्मार्ट कार्ड सुविधा।
5. ए0सी0/लक्जरी बसों में नि:शुल्क यात्रा दर्पण पत्रिका जिसके माध्यम से विभिन्न रोचक जानकारियों प्राप्त की जा सकती है।
6. ए0सी0 बसों में नि:शुल्क फिल्टर वाटर।
7. ए0सी0 बसों में फी वाई-फाई सुविधा।
8. कैसरबाग बस स्टेशन पर भूमिगत पार्किंग की पर्याप्त व्यवस्था है, जिसमें वाहनों के आने एवं जाने में किसी प्रकार की समस्या नहीं है।
9. सभी प्रकार की बसों की समय-सारणी उ0प्र0 परिवहन निगम की बेवसाइट UPSRTC.COM पर उपलब्ध है।
10. विभिन्न प्रकार की बैठकों/प्रशिक्षण हेतु अधोहस्ताक्षरी के स्तर से क्षेत्र के सहायक क्षेत्रीय प्रबन्धकों नामित किया जाता है।
11. वर्तमान में कैसरबाग बस स्टेशन से 418 बसों का संचालन किया जा रहा है जिनके 1053 टिप्स निर्धारित है।
12. बस स्टेशनों पर यात्रियों को घरेलू सामान ले जाने हेतु कारियर-पार्सल की सुविधा उपलब्ध करायी जा रही है।

(2)

13. उपरोक्त के अतिरिक्त उ०प्र० परिवहन निगम में आई०टी०एम०एस० परियोजना के तहत यात्रियों को निम्नवत् अत्याधुनिक सुविधाएं प्राप्त करायी जा रही हैं:-
- (अ) यात्रियों को मासिक/साप्ताहिक पास से यात्रा सुविधा।
(ब) हाईएण्ड, लकजरी ए०सी० बसें जैसे-स्कैनिया, वाल्वो एवं शताब्दी सेवाओं में आनलाइन बुकिंग की सुविधा।
(स) बस स्टेशनों पर सी०सी०टी०वी० कैमरे लगाये गये हैं।
(द) बस स्टेशनों पर एल०ई०डी० टी०वी० के माध्यम से विभिन्न प्रकार की जानकारी उपलब्ध करायी जा रही है।

कृपया अवगत होना चाहें।

सादर प्रेषित।

भवदीय,

क्षेत्रीय प्रबन्धक
लखनऊ

प्रतिलिपि: निम्नलिखित को सूचनार्थ एवं आवश्यक कार्यवाही हेतु सादर प्रेषित।

1. जिलाधिकारी महोदय, लखनऊ।
2. आवास आयुक्त, उ०प्र० आवास एवं विकास परिषद लखनऊ।
3. उपाध्यक्ष, लखनऊ विकास प्राधिकरण लखनऊ।
4. मुख्य प्रधान प्रबन्धक (संचालन), परिवहन निगम मुख्यालय लखनऊ, को इस अनुरोध के साथ कि इस कार्यालय के पत्र संख्या: 2136/ल०क्षे०/क्षे०प्र०/संचा०/कै-100/16 दिनांक: 17.03.2016 के साथ संलग्न एम०ओ०यू० पर अग्रेतर कार्यवाही करना चाहें।
5. अधिशासी अभियन्ता (पूर्व), परिवहन निगम मुख्यालय लखनऊ।

क्षेत्रीय प्रबन्धक
लखनऊ।

कार्यालय क्षेत्रीय प्रबन्धक
उत्तर प्रदेश राज्य सड़क परिवहन निगम
लखनऊ।

पत्रांक: 2136 / ल0क्षे0 / क्षे0प्र0 / संचा0 / के-100 / 16
सेवा में,

दिनांक: 17 मार्च 2015

नगर आयुक्त,
नगर निगम लखनऊ।

विषय:- दिनांक: 15.03.2016 को नगर आयुक्त, कार्यालय के मीटिंग हाल में आयोजित बैठक में उपलब्ध कराये गये एम0ओ0यू0 के सम्बन्ध में।

महोदय,

उपरोक्त विषयक इस कार्यालय के पत्र संख्या: 12163 दिनांक: 09.11.2015 का संदर्भ ग्रहण करने का कष्ट करें, जिसके माध्यम से अवगत कराया गया है कि वर्तमान में लखनऊ शहर में तीन बस स्टेशन स्थापित हैं, क्रमशः चारबाग, आलमबाग एवं कैसरबाग, आलमबाग बस स्टेशन को तोड़कर पी0पी0पी0 माडल पर विकसित किये जाने की कार्यवाही गतिशील है। आलमबाग बस स्टेशन का निर्माण कार्य पूर्ण होने के उपरान्त चारबाग बस स्टेशन को आलमबाग में शिफ्ट किया जाना है।

कैसरबाग में स्थापित बस स्टेशन को शिफ्ट करने की कोई योजना नहीं है, क्योंकि कैसरबाग बस स्टेशन के पुराने स्वरूप को तोड़कर नवीन सुविधाओं युक्त आधुनिक बस स्टेशन विकसित कर यात्रियों को निम्नवत् परिवहन सुविधाएं उपलब्ध करायी जा रही है:-

1. मुख्यतः ग्रामीण अंचलों के लिए ग्रामीण सेवाएं संचालित की जाती है।
2. नागरिकों को परिवहन की उच्च स्तरीय परिवहन सुविधाएं प्राप्त हो रही है।
3. भूमिगत पार्किंग की भी व्यवस्था होने के कारण वाहनों की पार्किंग आदि की समस्या नहीं है, जिससे यातायात बाधित नहीं होता है।
4. यात्रियों को यहाँ से विभिन्न प्रकार के सरकारी कार्य अथवा व्यवसायिक कार्य पूर्ण कर अपने ग्रह जनपद जाने हेतु समय एवं किराये की बचत होती है।

इसके अतिरिक्त चारबाग एवं कैसरबाग बस स्टेशन का दबाव कम करने के लिए प्रस्ताव जिलाधिकारी महोदय, लखनऊ को प्रेषित किया गया है, जिसके क्रम में निम्न स्थानों पर भूमि उपलब्ध कराने के सम्बन्ध में कार्यवाही गतिशील है:-

1. गोमतीनगर, विभूतिखण्ड में बस स्टेशन हेतु उपलब्ध भूमि पर पी0पी0पी0 माडल पर बस स्टेशन विकसित करने की कार्यवाही गतिशील है।
2. पी-4 पार्किंग स्थल, शहीद पथ के निकट रायबरेली रोड लखनऊ में भूमि उपलब्ध कराये जाने हेतु कार्यवाही गतिशील है। इस सम्बन्ध में आवास आयुक्त, उ0प्र0 आवास एवं विकास परिषद लखनऊ, को जिलाधिकारी महोदय, के स्तर से पत्र संख्या: 456/एडीएम (सीई)/15 दिनांक: 10.12.2015 एवं अधोहस्तारी के स्तर से पत्र संख्या: 13194/ल0क्षे0 /क्षे0प्र0/भूमि-भवन/विविध/15 दिनांक: 18.01.2016 प्रेषित किये गये हैं। इसके अतिरिक्त आयुक्त महोदय, आवास एवं विकास परिषद से व्यक्तिगतरूप से मिलकर परिवहन निगम के पक्ष में निःशुल्क भूमि आवंटित किये जाने का प्रयास किया जा रहा है।
3. सीतापुर रोड पर जानकी पुरम् के निकट कामर्शियल सेक्टर-ई में बस-ट्रक टर्मिनस हेतु आवंटित भूमि को परिवहन निगम के पक्ष में आवंटित किये जाने हेतु इस कार्यालय के पत्र संख्या: 12532/ल0क्षे0/क्षे0प्र0/भूमि-भवन/विविध/15 दिनांक: 22.11.2015 एवं पत्र संख्या: 980/ल0क्षे0/क्षे0प्र0/भूमि-भवन/विविध/15 दिनांक: 05.02.2016 के माध्यम से अनुरोध किया गया है। यदि लखनऊ विकास प्राधिकरण द्वारा उक्त भूमि परिवहन निगम

क्रमशः.....2 पर

(2)

के पक्ष में आवंटित कर दी जाती है तो आधुनिक सुविधाओं युक्त माइयूलर बस स्टेशन का निर्माण कराया जा सकेगा, जिससे फैजाबाद मार्ग से सीतापुर मार्ग की ओर जाने वाली सेवाएं कैसरबाग न आकर सीधे जानकीपुरम स्थित बस स्टेशन पर यात्रियों को परिवहन सुविधा उपलब्ध करायेगी। इसके साथ-साथ शहर के यातायात को भी नियंत्रित किया जा सकेगा तथा लखनऊ को कलात्मक शहर से स्मार्ट सिटी बनाने में परिवहन निगम की भी विशेष भूमिका होगी।

कृपया अवगत होना चाहें।

सादर प्रेषित।

भवदीय,



(ए०के० सिंह)
क्षेत्रीय प्रबन्धक

प्रतिलिपि: निम्नलिखित को सूचनार्थ एवं आवश्यक कार्यवाही हेतु सादर प्रेषित। ६८

1. जिलाधिकारी महोदय, लखनऊ।
2. आवास आयुक्त, उ०प्र० आवास एवं विकास परिषद लखनऊ।
3. उपाध्यक्ष, लखनऊ विकास प्राधिकरण लखनऊ।
4. मुख्य प्रधान प्रबन्धक (संचालन), परिवहन निगम मुख्यालय लखनऊ।
5. अधिशासी अभियन्ता (पूर्व), परिवहन निगम मुख्यालय लखनऊ।

सेल नं० ५०० की द्वाया प्रति।

क्षेत्रीय प्रबन्धक
लखनऊ।

६८

12/03/14

2009/AN/02/01/05
कलकत्ता क्षेत्रीय प्रबन्धक
उत्तर प्रदेश राज्य सरकार परिवहन विभाग

पत्रांक: 12801 / 2010 / 2020 / 2010 / के-73 / 15
दिनांक: 5 दिसम्बर 2015



विभाग- लखनऊ कलात्मक शील्ड शहर करने विषयक दिनांक: 03.12.2015 आयोजित बैठक में कैसरबाग
द्वारा स्थान के समन्वय में कार्योन्मत्त।

न्यायव्य.

उपरोक्त विषयक अवगत करने है कि दिनांक 03.12.2015 को आयोजित बैठक में लखनऊ की
कलात्मक शहर के स्मार्ट-शहर के रूप में विकसित किये जाने के सम्बन्ध में श्री निधि मिश्रा (शिटी कन्सल्ट),
स्टार्ट सिटी श्री एन कम्पान प्रबन्ध निदेशक, आरपी परिवहन विभाग मुख्यालय एवं श्री आरपी के. विपार्ट, सहायक
डिप्टी प्रबन्धक, वाराणसी हेमो द्वारा प्रतिभाग किया गया। जका बैठक में कैसरबाग वरू स्थान को विस्थापित किये
जाने के सम्बन्ध में विस्तृत चर्चा की गयी।

अतएव कथना है कि लखनऊ शहर के पर्यटन एवं कैसरबाग वरू स्थेशन पर आने वाली बसों के
चक्र को बन्द किये जाने विषयक पत्र नुमा में इस कार्यालय द्वारा पत्र संख्या 12183 दिनांक: 03.11.2015 के माध्यम
से प्रेषित किया गया है। इसके आशिरित बस नौ कन्वैल कराना है कि कैसरबाग वरू स्थेशन पर जाने वाली बसों
के चक्र को आर्थिक रूप करने हेतु निम्नवत योजना कार्यान्वित की जा रही है-

1. गोपलनगर के विधुविद्युत में पीपीपीसी मॉडल पर वरू स्थान विकसित किये जाने की कार्यवाही
रिक्त मुख्यालय स्तर पर मतिस्थिर है इस बस स्थेशन से गुवावाला क ओर से आकर मरिचम की ओर
जाने वाली बसों के राह-साह लागवगी, डैज बाय, गोपलपुर एवं वरसाइय मार्ग की योजना का
संशोधन करना जा सकेंगे तिसमें कैसरबाग वरू स्थेशन पर लक्ष्य 200 बसों एवं उनके 502 रिफ़
का आवागमन समाप्त हो जायगा।

2. इस प्रकार कील पुर जोड पर भूशि उपलब्ध कराये जाने विषयक पत्र संख्या: 12532 दिनांक: 22.11.2015
संलग्नक निकाला पाश्र्चिमतप के शिरी विभाग गया है। गोपलपुर लेक पर बस स्थेशन के निर्माण
की योजना से उत्तर-मरिचम की ओर जाने वाली बसों जैसे-कैसरबाग-वरली-दिल्ली
सीतापुर-लखीमपुर विद्युत मार्ग की योजना का संशोधन सीतापुर एवं शिवां वरू स्थेशन से करके
जाने से लक्ष्य 157 बसों एवं उनके 362 रिफ़ का आवागमन समाप्त हो जायगा।

इस प्रकार कैसरबाग वरू स्थेशन से लखनऊ, महमूदाबाद, नौरावां एवं हैदराबाद मार्ग हेतु ही
संशोधन एवं कार्यवाही किए गए जायगा नही एवं एत उनके 167 रिफ़ का संशोधन किया जाना है जका संशोधन से
कैसरबाग वरू स्थेशन एवं लखनऊ शहर मार्ग के आवागमन को उत्प्रेरक कम किया जा सकेगा तथा जान की समस्य
के घटकारा मिल सकेगा जका परिस्थितिओं के सुनिश्च करिबाग वरी पुराने एवं मालदुर्ग वरू स्थेशन को
विस्थापित किए जाने की आवश्यकता नहीं होगी तथा शहर के आवागमन को सुव्यवस्थित करने एवं शहर को स्मार्ट
बनाने में लक्ष्य मिल सकेगा।

भवदीय,

श्री.पी. प्रबन्धक

लखनऊ

1. विस्तारित की, लखनऊ।
2. मुख्य प्रधान प्रबन्धक (कैसरबाग), परिवहन विभाग मुख्यालय लखनऊ।
3. एडवा. सहायक (विभागाध्यक्ष/विभागाध्यक्ष), परिवहन विभाग मुख्यालय लखनऊ।
4. सहायक क्षेत्रीय प्रबन्धक, 2020 परिचालन विभाग वाराणसी/कैसरबाग शिवां।

क्षेत्रीय प्रबन्धक
लखनऊ।



उत्तर प्रदेश UTTAR PRADESH

MEMORANDUM OF UNDERSTANDING

This Memorandum of Understanding (hereinafter referred to as the "MOU") is entered into at Lucknow on this 02nd day of APRIL, 2016.

BY AND BETWEEN

Lucknow Municipal Corporation, a municipal corporation constituted under the Municipal Act 2 of 1959, having its principal office at Triloknath Marg, Lalbagh, Lucknow - 226001 (hereinafter referred to as "**LMC**" which expression shall unless excluded by or repugnant to the context, be deemed to include its administrators, successors and assigns) of **One Part**

AND

Uttar Pradesh Housing & Development Board, constituted under the Uttar Pradesh Avas Evam Vikas Parishad Adhiniyam, 1965, having its main office at 104, Mahatma Gandhi Road, Lucknow - 226001, Uttar Pradesh, (hereinafter referred to as "**UPAVP**" which expression shall, unless it be repugnant to the context or meaning thereof, include its successors) of **Second Part**

(Hereinafter the parties of the First Part and Second Part are collectively referred to as "**Parties**" and individually as "**Party**", as the context demands.)

Uttar Pradesh Housing & Development Board

(वी० एन० पी०डी०)
अधीक्षण अभियन्ता, प्रथम वृत्त
उ०प्र० आवास एवं विकास परिषद

Lucknow Municipal Corporation
Additional Municipal Commissioner
Municipal Corporation, Lucknow

WHEREAS:

- A. Ministry of Urban Development, Government of India has launched Smart City Mission in 2015 with an objective is to promote cities that provide core infrastructure and give a decent quality of life to its citizens, a clean and sustainable environment and application of 'Smart' Solutions. The focus is on sustainable and inclusive development and the idea is to look at compact areas, create a replicable model which will act like a light house to other aspiring cities. The initiative intends to develop 100 cities and towns in the country as smart cities.
- B. Lucknow is one of the candidate city for Smart City Mission from the state of Uttar Pradesh and is participating in the challenge round by submitting its Smart City Proposal. LMC is the nodal agency for Smart City project and it shall be forming a Special Purpose Vehicle (SPV) with State Government for planning, designing, financing, implementation, operation and maintenance of Smart City Projects. After incorporation of SPV, all rights and obligations of LMC with regards to Smart City Projects shall be transferred to SPV.
- C. UPAVP strives its best to ensure affordable housing in environmentally invigorating habitats with inclusive facilities especially for the economically weaker section, low and middle income groups and competitive price options for the other sections of the society. UPAVP has anchored many integrated developments in Lucknow and is looking after its maintenance.
- D. LMC and UPAVP have been discussing the Lucknow Smart City Proposal including projects in the area (Qaiserbagh) selected for retrofitting under Area Based Development and Pan City Proposal.

Now, pursuant to the ongoing discussions between the Parties, this MOU purports to summarize the principal terms of intended collaboration. This MOU records the preliminary understanding between them.

1. Purpose

The Purpose of this MOU is to define area of collaboration between LMC and UPAVP for planning, designing, financing, implementation, operation and maintenance of proposed Smart City Projects in Lucknow under Smart City Mission of Government of India.

2. Area of Collaboration

The area of collaboration between the Parties shall include:

- i. Development of Urban Mobility Node¹(s) across the City;

¹ Urban Mobility Nodes are proposed to be an integrated solution for IPT Hub, Parking, Small Food Court, Public Wifi, Public Bicycle Sharing System, e-services etc. The outcomes of urban

Uttar Pradesh Housing & Development Board

(वी० एन० बोर्ड)
अधीक्षण अभियन्ता, प्रथम वृत्त
संयोजित आवास एवं विकास परिषद
लखनऊ

Lucknow Municipal Corporation
Additional Municipal Commissioner
Municipal Corporation, Lucknow

- ii. Installation of smart parking solution in existing parking(s) of UPAVP; and
- iii. Development of Smart City Management System/Portal
 - Sharing of Data by UPAVP with LMC/SPV (facilities & infrastructure network, projects, schemes etc); and
 - Nomination of IT officials / staff of UPAVP for training to be imparted by LMC/SPV for use and updation of Smart City Management System/Portal.

The Parties shall exchange necessary information required and jointly undertake the feasibility assessment, formulation of Smart City project etc. UPAVP shall provide due support (physical, regulatory, administrative, manpower or otherwise) and land required for Smart City projects subject to availability on mutually acceptable terms. LMC, being the nodal agency for Smart City Mission for Lucknow City, shall implement the Smart City projects through SPV. The Parties agree to congregate funds available to it for funding the smart city projects.

The Parties also agree that this MOU does not constitute legally-binding commitment in respect of the possible partnership. Definitive agreement shall be subject to further negotiation between the Parties and the due diligence to be conducted by the Parties.

3. Non-exclusivity

The relationship of the Parties under this MOU shall be non-exclusive and both Parties shall be free to pursue other agreements or collaborations of any kind. However, when entering into a definitive agreement related to strategic area, the Parties may agree to limit each Party's right to collaborate with others on that subject.

4. Term and Termination

Both the Parties may terminate this MOU at any time by notice with immediate effect if it reasonably believes that its performance, financial viability or any aspect of it, results, or might breach any legal, regulatory, ethical or audit independence requirement in the jurisdiction, or any other reason. This MOU shall be valid for a period of 2 (two) years from the date of signing, unless it is terminated earlier:

- i. By way of consummation of a definitive agreement; or
- ii. By either Party for any reason what so ever.

This MOU is issued solely for the purpose of communicating the intent on part of the Parties to collaborate with each other. All the terms and conditions shall be finalized on the basis of a definitive agreement. If no definitive agreement is consummated, this MOU shall be treated as null and void.

mobility node would be reduction in traffic congestion, easy utility bill payment, promotion of Non Motorized Transport mode (eco-friendly), local employment & revenue generation.

Uttar Pradesh Housing & Development Board

(वी० एन० सी० वी०)

अधीक्षण अभियन्ता, प्रथम वृत्त
सं० प्र० आवास एवं विकास परिषद
लखनऊ

Lucknow Municipal Corporation

Additional Municipal Commissioner
Municipal Corporation, Lucknow

5. Sharing of Information

As may be appropriate from time to time, each Party may share information with the other on a regular basis regarding the arrangement under this MOU. Both the Parties will be solely and entirely responsible for any third party information or materials, that they will share with each other, with regards to its requisite rights, authorizations or agreements, in place, enabling accessibility and usage of such information.

6. Confidentiality

The Parties agree and acknowledge that sensitive information and confidential data will be exchanged between the Parties pursuant to this MOU. Such data will be marked confidential ("**Confidential Information**"). Each Party agrees that it will maintain confidentiality of the Confidential Information disclosed to it by the other Party under this MOU and will ensure that this clause is strictly adhered to by its officers, employees, agents, consultants and representatives. In case of expiry or termination of this MOU, each Party will promptly return all confidential information, to the disclosing Party upon request after expiry/ termination of this MOU.

7. Expenses

Unless otherwise specifically agreed to in writing by the Parties, each Party shall bear the respective cost of carrying out the obligations under this MOU.

8. Entire Agreement

This MOU contains the entire understanding between the Parties hereto and supersedes all prior arrangements, understandings and agreements, written or oral, on the subject hereof. Any part of this MOU which is not enforceable due to any reason whatsoever will be deemed to be inoperative and the rest of the MOU shall continue to be valid and binding on the Parties hereto.

9. Representation

Each Party hereby represents to the other that it has all necessary power and authority to execute and deliver this MOU.

10. Cooperation

LMC and UPAVP acknowledge that they have entered into this MOU in good faith and will cooperate in good faith to achieve the objectives set herein.

11. Liability

This MOU shall attract no liability whatsoever to either of the Parties.

12. Governing Law

This MOU will be governed and construed in accordance with the laws in force in India. The Parties hereby expressly consent to the jurisdiction of Courts in Lucknow for any lawsuit filed, arising from or related to this MOU.

Uttar Pradesh Housing & Development Board

(गोपनीयता के अधीन)
अधीक्षण अभियन्ता, प्रथम वृत्त
उ०प्र० आवास एवं विकास परिषद

Lucknow
Additional Municipal Commissioner
Municipal Corporation, Lucknow

In witnesses whereof the Parties hereto have signed this MOU in the presence of witnesses on the day, month and year first above written.

For and on behalf of **Lucknow Municipal Corporation**

For and on behalf of **Uttar Pradesh Housing & Development Board**

(Authorized Signatory)
Name: **Municipal Commissioner, Lucknow**
Designation:

(५१० एन० दीक्षित)
अधीक्षण अनियन्ता, प्रथम वृत्त
उ०प्र० आवास एवं विकास परिषद

(Authorized Signatory)
Name:
Designation:

Witness:

1.
[E. K. P. Tripathi]
Executive Engineer
Construction Div-31
U.P. Avasth Vikas Parishad,
Vindhyavan Yojna, Lucknow.

2.
(राजेंद्र प्रताप सिन्हा)
सी० लोकाकार, नगराकार
लुकाकार

भारतीय गैर न्यायिक

एक सौ रुपये

Rs. 100

रु. 100

ONE
HUNDRED RUPEES

सत्यमेव जयते

भारत INDIA

INDIA NON JUDICIAL

उत्तर प्रदेश UTTAR PRADESH

CW-700845

23 FEB 2016

MEMORANDUM OF UNDERSTANDING

This Memorandum of Understanding (hereinafter referred to as the "MOU") is entered into at Lucknow on this 07th day of April, 2016.

BY AND BETWEEN

Lucknow Municipal Corporation, a municipal corporation constituted under the Municipal Act 2 of 1959, having its principal office at Triloknath Marg, Lalbagh, Lucknow - 226001 (hereinafter referred to as "LMC" which expression shall unless excluded by or repugnant to the context, be deemed to include its administrators, successors and assigns) of **One Part**

AND

Directorate of U. P. State Archaeology Department, under the administrative control of Department of Culture, Government of Uttar Pradesh and having its principal office at Chhatar Manjil Parishad, Mahatma Gandhi Marg, Lucknow - 226 001 (hereinafter referred to as "State Archaeology Department" which expression shall, unless it be repugnant to the context or meaning thereof, include its successors) of **Second Part**

(Hereinafter the parties of the First Part and Second Part are collectively referred to as "Parties" and individually as "Party", as the context demands.)

Lucknow Municipal Corporation

**Additional Municipal Commissioner
Municipal Corporation, Lucknow**

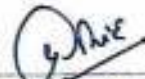
Directorate of U. P. State Archaeology Department

**प्रा. को. सिंह
उप निदेशक
उत्तर प्रदेश पुरातत्व विभाग
छतर मंजिल परिसर, कैसरबाग
लखनऊ**

WHEREAS:

- A. Ministry of Urban Development, Government of India has launched Smart City Mission in 2015 with an objective is to promote cities that provide core infrastructure and give a decent quality of life to its citizens, a clean and sustainable environment and application of 'Smart' Solutions. The focus is on sustainable and inclusive development and the idea is to look at compact areas, create a replicable model which will act like a light house to other aspiring cities. The initiative intends to develop 100 cities and towns in the country as smart cities.
- B. Lucknow is one of the candidate city for Smart City Mission from the state of Uttar Pradesh and is participating in the challenge round by submitting its Smart City Proposal. LMC is the nodal agency for Smart City project and it shall be forming a Special Purpose Vehicle (SPV) with State Government for planning, designing, financing, implementation, operation and maintenance of Smart City Projects. After incorporation of SPV, all rights and obligations of LMC with regards to Smart City Projects shall be transferred to SPV.
- C. The State Archaeology Department controls all the archaeological activities under the Department of Culture, Government of Uttar Pradesh. Major archaeological excavations and research projects are carried by it and its major responsibilities include:
- Exploration of archaeological sites
 - Conducting archaeological excavations
 - Conservation, preservation and Protection of monuments.
 - Publication regarding the above activities.
 - Creation of public awareness and public interest in Archaeology
- D. LMC and State Archaeology Department have been discussing the Lucknow Smart City Proposal including projects in the area (Qaiserbagh) selected for retrofitting under Area Based Development and Pan City Proposal.

Now, pursuant to the ongoing discussions between the Parties, this MOU purports to summarize the principal terms of intended collaboration. This MOU records the preliminary understanding between them.

1. Purpose

The Purpose of this MOU is to define area of collaboration between LMC and State Archaeology Department for planning, designing, financing, implementation, operation and maintenance of proposed Smart City Projects in Lucknow under Smart City Mission of Government of India.

2. Area of Collaboration

The area of collaboration between the Parties shall include:

Lucknow Municipal Corporation

**Additional Municipal Commissioner
Municipal Corporation, Lucknow**

Directorate of U. P. State Archaeology Department

**पी० के० सिंह
उप निदेशक
उत्तर राज्य पुरातत्व विभाग
छतर नजिल परिसर, क़ैसरबाग
लखनऊ**

- i. Development of Culture & Heritage Centre at Chattar Manzil Building;
- ii. Development of Archaeology Research & Heritage Centre at Roshan-ud-Daula Kothi Building;
- iii. Development of Public Library at Darshan Vilas Kothi;
- iv. Establishment of Heritage Conservation Institute at Kothi Gulishtan-eram;
- v. Façade Lighting & Restoration of other State Protected Monuments in the concerned area;
- vi. City Branding initiatives; and
- vii. Removal of all the encroachments, offices, additional constructions in and around the protected monuments, for which the consent has been taken/sought from the district authorities, by the LMC.

The Parties shall exchange necessary information required for feasibility assessment, formulation of Smart City project etc. The Parties shall provide due support (physical, regulatory, administrative, manpower or otherwise) to each other for Smart City projects on mutually acceptable terms. LMC, being the nodal agency for Smart City Mission for Lucknow City, shall coordinate with State Archaeology department for the implementation of Smart City projects and provide requisite operational support during operation of the projects which may include marketing/promotion, adequate utility/services, transport connectivity etc. The Parties also agree to congregate funds available to it for funding the projects.

The Parties agree that this MOU does not constitute legally-binding commitment in respect of the possible partnership. Definitive agreement shall be subject to further negotiation between the Parties and the due diligence to be conducted by the Parties.

3. Non-exclusivity

The relationship of the Parties under this MOU shall be non-exclusive and both Parties shall be free to pursue other agreements or collaborations of any kind. However, when entering into a definitive agreement related to strategic area, the Parties may agree to limit each Party's right to collaborate with others on that subject.

4. Term and Termination

Both the Parties may terminate this MOU at any time by notice with immediate effect if it reasonably believes that its performance, financial viability or any aspect of it, results, or might breach any legal, regulatory, ethical or audit independence requirement in the jurisdiction, or any other reason. This MOU shall be valid for a period of 2 (two) years from the date of signing, unless it is terminated earlier:

- i. By way of consummation of a definitive agreement; or
- ii. By either Party for any reason what so ever.

 Lucknow Municipal Corporation
 Additional Municipal Commissioner
 Municipal Corporation, Lucknow

 Directorate of U. P. State Archaeology Department
 पीठ को सिंह
 उप निदेशक
 उत्तराखण्ड राज्य पुरातत्व विभाग
 उत्तर मजिल परिसर, कैंसरबाग
 लखनऊ

This MOU is issued solely for the purpose of communicating the intent on part of the Parties to collaborate with each other. All the terms and conditions shall be finalized on the basis of a definitive agreement. If no definitive agreement is consummated, this MOU shall be treated as null and void.

5. **Sharing of Information**

As may be appropriate from time to time, each Party may share information with the other on a regular basis regarding the arrangement under this MOU. Both the Parties will be solely and entirely responsible for any third party information or materials, that they will share with each other, with regards to its requisite rights, authorizations or agreements, in place, enabling accessibility and usage of such information.

6. **Confidentiality**

The Parties agree and acknowledge that sensitive information and confidential data will be exchanged between the Parties pursuant to this MOU. Such data will be marked confidential ("**Confidential Information**"). Each Party agrees that it will maintain confidentiality of the Confidential Information disclosed to it by the other Party under this MOU and will ensure that this clause is strictly adhered to by its officers, employees, agents, consultants and representatives. In case of expiry or termination of this MOU, each Party will promptly return all confidential information, to the disclosing Party upon request after expiry/ termination of this MOU.

7. **Expenses**

Unless otherwise specifically agreed to in writing by the Parties, each Party shall bear the respective cost of carrying out the obligations under this MOU.

8. **Entire Agreement**

This MOU contains the entire understanding between the Parties hereto and supersedes all prior arrangements, understandings and agreements, written or oral, on the subject hereof. Any part of this MOU which is not enforceable due to any reason whatsoever will be deemed to be inoperative and the rest of the MOU shall continue to be valid and binding on the Parties hereto.

9. **Representation**

Each Party hereby represents to the other that it has all necessary power and authority to execute and deliver this MOU.

10. **Cooperation**

LMC and the State Archaeology Department acknowledge that they have entered into this MOU in good faith and will cooperate in good faith to achieve the objectives set herein.

11. **Liability**

This MOU shall attract no liability whatsoever to either of the Parties.

Lucknow Municipal Corporation
Additional Municipal Commissioner
Municipal Corporation, Lucknow

Directorate of U. P. State Archaeology Department

प्रा. को. सिंह
उप निदेशक
उत्तर प्रदेश पुरातत्व विभाग
छतर भवन परिसर, अमरगढ
लखनऊ

12. Governing Law

This MOU will be governed and construed in accordance with the laws in force in India. The Parties hereby expressly consent to the jurisdiction of Courts in Lucknow for any lawsuit filed, arising from or related to this MOU.

In witnesses whereof the Parties hereto have signed this MOU in the presence of witnesses on the day, month and year first above written.

For and on behalf of **Lucknow
Municipal Corporation**

(Authorized Signatory)
Name: **Additional Municipal Commissioner**
Designation: **Municipal Corporation, Lucknow**

For and on behalf of **Directorate of
U. P. State Archaeology
Department**

(Authorized Signatory)
Name:
Designation;

पी० के० सिंह
उप निदेशक
उत्तर प्रदेश पुरातत्व विभाग
अरर मजिल परिसर, अररबाग
लखनऊ

Witness:

1. **आतापी**
का मुलापिक
उत्तर प्रदेश पुरातत्व विभाग
लखनऊ
2. **स. वि. वि.**
अरर मजिल, लखनऊ

प्रेमक,

निदेशक,
उ०प्र० राज्य पुरातत्व विभाग,
छत्तर मंजिल परिसर, कैसरबाग,
लखनऊ ।

सेवा में,

नगर आयुक्त,
नगर निगम,
लखनऊ ।

पत्र संख्या 1504 / द्वितीय-98 (7)/2015. दिनांक 22 मार्च, 2016

विषय: स्मार्ट सिटी प्रोजेक्ट तैयार किये जाने के संबंध में एम०ओ०यू० हस्ताक्षरित किया जाना।

महोदय,

कृपया उपर्युक्त विषयक जिलाधिकारी के पत्र सं० D-541/AMC-PK/2015 दिनांक 19.03.2016 का सन्दर्भ लेने का कष्ट करें जिसके द्वारा स्मार्ट सिटी के प्रस्ताव के संबंध में दिनांक 21.03.2016 को आहूत बैठक में उपनिदेशक को भाग लेने की सूचना दी गयी है। प्रश्नगत बैठक में भाग लिया गया। इसमें यह बताया गया कि एम०ओ०यू० को साइन कराकर दिनांक 27.3.2016 को प्रत्येक दशा में उपलब्ध कराया जाये जिससे कि सगय रो केन्द्र सरकार को प्रेषित किया जा सके।

पुरातत्व विभाग को उपलब्ध कराये गये एम०ओ०यू० के संबंध में चर्चा की गयी और इसके बिन्दु-2 के संबंध में जिलाधिकारी महोदय को निम्नवत् अवगत कराया गया :

1. सर्वप्रथम यह अवगत कराया गया कि एम०ओ०यू० के पैरा-2 के बिन्दु-1 में सम्मिलित कार्य में पुरातत्व विभाग एवं नगर निगम का परस्पर सहयोग इंगित नहीं है। विभाग की इस योजना में वह क्या सहयोग करेंगे को स्पष्ट किये जाने की आवश्यकता है। उन्हें यह भी बताया गया कि छत्तर मंजिल को सांस्कृतिक एवं धरोहर केन्द्र के रूप में विकसित किये जाने के संबंध में एक योजना पुरातत्व विभाग के द्वारा बनायी गयी है जो ग० मुख्यमंत्री जी के विकास एजेण्डा में भी सम्मिलित की गई है। इण्टेक द्वारा तैयार की गयी इसकी डी०पी०आर० लगभग रू० 96 करोड़ मात्र की है, जिसे उनके द्वारा मुख्य सचिव की अध्यक्षता में गठित टास्कफोर्स के समक्ष अनुमोदनार्थ प्रस्तुत किया गया था।

शासन के द्वारा कार्यवाही संस्था उ०प्र० राजकीय निर्माण निगम, लखनऊ उ०प्र० नामित की गयी है। योजना के प्रथम चरण में अनुरक्षण एवं परिरक्षण का कार्य लिया गया है। निर्माण निगम के द्वारा प्रस्तुत प्रथम चरण के कार्य के आगमन के सापेक्ष अग्री तक रू० 181+600+200+51.33 लाख कुल धनराशि रू० 1032.33 लाख शासन के द्वारा अवमुक्त की गयी है, जो उन्हें उपलब्ध करा दी गयी है। अनुरक्षण एवं परिरक्षण कार्य विशिष्ट तकनीकी होने के कारण उच्च स्तरीय संस्था को परामर्शी संस्था के रूप में नियुक्त किये जाने हेतु प्रस्ताव शासन स्तर पर विवाराधीन है। प्रथम चरण में छतर मंजिल के अनुरक्षण एवं परिरक्षण हेतु कार्यवाही संस्था उ०प्र० राजकीय निर्माण निगम, लखनऊ के द्वारा गठित आगमन धनराशि रू० 2074.24 लाख का परीक्षण प्रयोजना रचना एवं मूल्यांकन प्रभाग द्वारा कराते हुए कार्य की लागत रू० 1862.39 लाख मूल्यांकित की गयी है।

छतर मंजिल का अनुरक्षण परिरक्षण एवं इसे सांस्कृतिक एवं पर्यटन केन्द्र के रूप में विकसित किये जाने हेतु इण्टैक द्वारा की गयी डी०पी०आर० में निम्नलिखित चरण है :

- (क) अनुरक्षण परिरक्षण एवं भवन का सुदृढीकरण।
 - (ख) नगर संग्रहालय के रूप में पुर्नउपयोग।
 - (ग) स्थलीय विकास एवं प्रबन्ध।
 - (घ) सांस्कृतिक एवं पर्यटन संकुल का निर्माण एवं स्थापना।
2. एम०ओ०यू० में प्रस्तावित राज्य संरक्षित स्मारक रोशननुद्दौला कोठी में सांस्कृतिक क्लब स्थापित किये जाने के संबंध में उन्हें अवगत कराया गया कि राज्य संरक्षित स्मारक पर अनुरक्षण एवं परिरक्षण का कार्य हो रहा है। इस भवन में अन्य कार्यालय भी स्थापित है, साथ ही अतिक्रमण भी है। किसी भी गतिविधि को आरम्भ करने से पूर्व तत्सम्बन्धी समस्याओं का निदान किया जाना आवश्यक है। सांस्कृतिक क्लब की स्थापना का उद्देश्य उसका विवरण, एम०ओ०यू० में सुस्पष्ट नहीं है।
3. एम०ओ०यू० के बिन्दु-3 में कैसरबाग स्थित अन्य स्मारकों (लाल बारादरी, फरहत बख्श कोठी, गुलिस्ताने इरम एवं दर्शन विलास कोठी) की फसाड जाइंटिंग एवं रेस्टोरेशन के बिन्दु के संबंध में उन्हें यह अवगत कराया गया कि इन स्मारकों में पुरातत्व विभाग की निम्नांकित योजनाएं गतिमान हैं।

13वें वित्त आयोग के अन्तर्गत प्राप्ता अनुदान के अन्तर्गत निम्नांकित स्मारकों पर कार्यवाही संस्था उ०प्र० आवास एवं विकास परिषद द्वारा कार्य कराये जा रहे हैं :

1. लाल बारादरी - 247.88 लाख
2. रोशनूद्दौला कोठी - 355.00 लाख
3. दर्शन विकास कोठी - 372.00 लाख
4. गुलिस्ताने इरम - 337.99 लाख

उपर्युक्त कार्य हेतु कार्यदायी संस्था के द्वारा डी०पी०आर० गठित किये गये हैं जिसमें अनुरक्षण, परिरक्षण, सुदृढ़ीकरण एवं विद्युतीकरण के कार्य सम्मिलित हैं। लाल बारादरी भवन में उ०प्र० राज्य ललित कला अकादमी का कार्यालय एवं प्रदर्श मालरियां स्थापित हैं। राज्य संरक्षित स्मारक दर्शन विलास कोठी में लोक निर्माण विभाग एवं स्वास्थ्य विभाग के कब्जे में रही है। कक्ष खाली हो गये हैं किन्तु नागरिक सुरक्षा का कार्यालय अभी अन्यत्र स्थापित नहीं हो पाया है जिसके लिए जिलाधिकारी, लखनऊ से अनुरोध किया गया है। भवन के रिक्त होने के पश्चात् इसमें पुस्तकालय स्थापित किये जाने का विचार है। गुलिस्ताने इरम कोठी से स्वास्थ्य विभाग का कब्जा हटाया गया है। भवन पुरातत्व निदेशालय ने प्राप्त कर लिया है और इसमें अनुरक्षण एवं परिरक्षण का कार्य चल रहा है। भवन से सटाकर बनाये गये जनरेटर रूम एवं इसके भीतर कर्मचारी रांध का कार्यालय तथा भवन के पीछे निर्मित संचारी रोग विभाग इत्यादि को हटाने जाने की आवश्यकता है। इस भवन में ए.के.टी.टू व पुरातत्व विभाग के संयुक्त तत्वावधान में उ०प्र० राज्य धरोहर संरक्षण संस्थान को स्थापित किये जाने पर विचार किया जा सकता है।

राज्य संरक्षित स्मारक रोशनूद्दौला कोठी में पुरातत्व निदेशालय का कार्यालय स्थापित था जिसे इस भवन की जजरित अवस्था को देखते हुए छतर मंजिल परिसर के एक नवीन भवन में स्थानान्तरित कर दिया गया है। स्मारक भवन में स्थित निर्वाचन कार्यालय तथा अवैध कब्जों को हटाने के लिए जिलाधिकारी, लखनऊ से अनुरोध किया गया है। अनुरक्षण एवं परिरक्षण के उपरान्त इस भवन को दर्शनीय बनाने हेतु इसमें उ०प्र० पुरातात्विक शोध एवं धरोहर केन्द्र की स्थापना पर विचार किया जा सकता है। पर्यटन की दृष्टि से इस भाँति स्मारक के आकर्षण में कई गुना वृद्धि हो सकेगी।

जिलाधिकारी गहोदय के द्वारा तदनुसार यह निर्णय किया गया कि चूंकि स्मारकों के अनुरक्षण व परिरक्षण का कार्य विशिष्ट प्रकृति का है इसलिये इसमें हस्तक्षेप करना उचित न होगा। उन्होंने पुरातत्व विभाग से यह अपेक्षा की कि चल रही योजनाओं व प्रस्ताव का विवरण संक्षेप में नगर निगम को उपलब्ध करा दिया जाये जिससे एम०ओ०यू०

में आवश्यक संशोधन हो सके। विभाग चाहें तो स्वयं एम0ओ0यू0 संशोधित कर हस्ताक्षर कर उपलब्ध करा सकता है। स्मार्ट सिटी का प्रस्ताव तैयार कराने हेतु नियत परामर्शी संस्था के प्रतिनिधि को जिलाधिकारी के द्वारा यह निर्देशित किया गया कि वह पुरातत्व निदेशालय में सम्पर्क कर यथावाञ्छित विवरण प्राप्त कर लें। श्री नितिन मिश्रा के द्वारा दिनांक 22.03.2016 को इस कार्यालय में सम्पर्क किया गया और विभाग के अधिकारियों के साथ उनका विचार-विमर्श हुआ तथा उन्हें यथावश्यक सुझाव नोट करा दिये गये हैं।

जिलाधिकारी, लखनऊ की अपेक्षा के अनुसार कैसरबाग क्षेत्र में स्थित विभिन्न राज्य संरक्षित स्मारकों के अनुरक्षण परिरक्षण एवं विकास से सम्बन्धित परियोजनाओं का संक्षिप्त विवरण तालिका अनुसार समुचित अग्रोत्तर कार्यवाही हेतु प्रेषित किया जा रहा है।

भवदीय,
0
(तुलसी राम) 22/3/16
निदेशक

संख्या _____ / द्वितीय-98 () / 15 तददिनांक।

प्रतिलिपि :

जिलाधिकारी, लखनऊ को सूचनार्थ एवं आवश्यक कार्यवाही हेतु प्रेषित।

/
(तुलसी राम)
निदेशक

दृपक,

निदेशक,

उत्तर प्रदेश पुरातन विभाग,
ऊपर मण्डिल, बरौली, मध्याह्न नगरी नगर,
लखनऊ, उत्तरप्रदेश।

संबंध में,

नगर आभुखला,
नगर निगम, लखनऊ।

संख्या १००६ / विभा-६६ (3) / 2015

दिनांक ५ दिसम्बर 2015

विषय : स्मार्ट सिटी योजनाओं के सार्वभूमिक।

महोदय,

कृपया उपरोक्त विषय के संदर्भ में नगर निगम, लखनऊ के पत्र नं० D-453/MC/AMC

P 15/15 दिनांक 18.11.2015 का संदर्भ लेने का कष्ट करें। उक्त संदर्भ में विभा-६६ द्वारा

विभिन्न विभागों के बीच दिनांक 10.11.2015 का आयोजित बैठक में पुरातन निदेशालय के प्रतिनिधि श्री

संस्थित हुए।

लखनऊ नगर को स्मार्ट सिटी के रूप में विकसित करने हेतु प्राचीन स्मारकों को सार्वजनिक

विकसित करने का निर्णय लिया गया है। अतः आवश्यक है कि उत्तर प्रदेश पुरातन विभाग द्वारा

लखनऊ नगर में ऐतिहासिक स्मारक उद्घाटन कार्य स्थिति है।

आगत बाग पैदल भवन

Amr 1 PR

1- सैशन-उद्घाटन कार्य के संयोजन

2- दर्शन विलास कोठी

3- मुस्लिमान इस्थान

4- नगर आभुखला

5- लखनऊ नगर निगम

6- लखनऊ नगर निगम

7- उत्तर प्रदेश

PS

उक्त स्मारकों में से तीन बाग भवन, सैशन-उद्घाटन कार्य, दर्शन विलास कोठी, मुस्लिमान इस्थान

इसके अलावा बागभवन के अनुसंधान एवं परिरक्षण का कार्य 18 वें क्षेत्र आयुक्त की अनुमति पर ही

कराया जा रहा है, जो कार्य पूर्ण हो जाने पर उक्त कार्य के लिए मैं निश्चित हो जायगा।

ऊपर उल्लिखित एवं संदर्भित लखनऊ कोठी के अनुसंधान एवं कार्य कार्यवाही संस्था सार्वजनिक निर्माण

विभाग द्वारा करवाया जा रहा है, इस प्रकार राज्य सरकार द्वारा परीक्षण लखनऊ नगर के अनुसंधान

10.12.15 एवं बागभवन परीक्षण एवं परिरक्षण के संदर्भित एवं उक्त कार्य के लिए मैं निश्चित हो जायगा।

यदि यह भी उल्लेखित है कि सैशन-उद्घाटन कार्य के संयोजन के लिए मैं निश्चित हो जायगा।

निवास कर रहे लोगों के कारण परीक्षण स्मारक का सार्वजनिक उपयोग असाध्य हो रहा है, विलास वृत्त

कार्यालय की वृत्त स्थित है। आभुखला उत्तिकरण कार्य के लिए मैं निश्चित हो जायगा।

परिपूरण सुवर्धनार्थक बनाया जा सके।

दस्तावेजों को उत्तिकरण के लिए मैं निश्चित हो जायगा। यह आभुखला नगर है। आभुखला नगर

के सार्वजनिक स्थानों के विकास के लिए मैं निश्चित हो जायगा।

21/12/15
10/12/15
आभुखला नगर निगम
नगर निगम, लखनऊ

गहों है तथा मजदूर तबगी रखती है। कबला साबरक के आराम-धरा से अधिकतम हटाया जाना चाहिये।

वीसर सरकार द्वारा विचार सचन है जो एडवोकेट के समाने स्थित है जो जका भारत में नागरिक सुरक्षा का कायाजय भी है। अन्य सरक्षित भवन जेदी मुसलमाने सुरग से सीताकर साबरक गगन का जगरेतर कथ निमित्त किया गया है जिसमें होने वाले कथन से जर्जरित सरकार को क्षति नो संकरी है। इसी मे इनका कर्मचारी संगठन करना नो स्थापित है तथा पीछे की ओर के दिवस स्थान में अतिस्थित निर्माण भी कर दिया गया है। इन्हें हटाए जाने की आवश्यकता है। परिसरों को आकर्षक बनाने के लिये वरिसार को अच्छे प्रकार विकसित किया जाना है। स्मारकों की नरन्त का कर्ष करारया जा रहा है।

कना: आपसे अनुरोध है कि लुपुठ नगरकार द्वारा नरबनर नगर में स्थित लुपुठ सरक्षित स्मारकों को स्मार्क सिटी के अनुक्रम विकसित करने हेतु उपरोक्तानुसार अतिक्रमण हटाये जाने की निगान्त आवश्यकता है।

भारतीय
Kamlesh
(नाम विनाल निर)
निदेशक

भारतीय गैर न्यायिक

एक सौ रुपये

Rs. 100

रु. 100

ONE
HUNDRED RUPEES

सत्यमेव जयते

भारत INDIA

INDIA NON JUDICIAL

उत्तर प्रदेश UTTAR PRADESH

MEMORANDUM OF UNDERSTANDING

CW 607999

This Memorandum of Understanding (hereinafter referred to as the "MOU") is entered into at Lucknow on this 01st day of APRIL, 2016.

BY AND BETWEEN

Lucknow Municipal Corporation, a municipal corporation constituted under the Municipal Act 2 of 1959, having its principal office at Triloknath Marg, Lalbagh, Lucknow - 226001 (hereinafter referred to as "**LMC**" which expression shall unless excluded by or repugnant to the context, be deemed to include its administrators, successors and assigns) of **One Part**

AND

Directorate of Tourism - Uttar Pradesh, under the administrative control of Department of Tourism, Government of Uttar Pradesh and having its principal office at Rajarshi Purshottam Das Tandon Paryatan Bhavan, C-13, Vipin Khand, Gomti Nagar, Lucknow - 226010, Uttar Pradesh (hereinafter referred to as "**UP Tourism**" which expression shall unless excluded by or repugnant to the context, be deemed to include its administrators, successors and assigns) of **Second Part**

(Hereinafter the parties of the First Part and Second Part are collectively referred to as "**Parties**" and individually as "**Party**", as the context demands.)



राजेन्द्र प्रसाद यादव
क्षेत्रीय पर्यटक अधिकारी
Directorate of Tourism - Uttar Pradesh
लखनऊ/काँनपुर मण्डल



Additional Municipal Commissioner
Municipal Corporation, Lucknow

WHEREAS:

- A. Ministry of Urban Development, Government of India has launched Smart City Mission in 2015 with an objective is to promote cities that provide core infrastructure and give a decent quality of life to its citizens, a clean and sustainable environment and application of 'Smart' Solutions. The focus is on sustainable and inclusive development and the idea is to look at compact areas, create a replicable model which will act like a light house to other aspiring cities. The initiative intends to develop 100 cities and towns in the country as smart cities.
- B. Lucknow is one of the candidate city for Smart City Mission from the state of Uttar Pradesh and is participating in the challenge round by submitting its Smart City Proposal. LMC is the nodal agency for Smart City project and it shall be forming a Special Purpose Vehicle (SPV) with State Government for planning, designing, financing, implementation, operation and maintenance of Smart City Projects. After incorporation of SPV, all rights and obligations of LMC with regards to Smart City Projects shall be transferred to SPV.
- C. UP Tourism is engaged in the development of tourism infrastructure and promotion of tourism in the state of Uttar Pradesh. As part of this endeavor, it hosts many events, fairs including Lucknow Mahotsava. UP Tourism has the experience and management bandwidth to host events and fairs for promotion of tourism & culture, city branding and destination marketing.
- D. LMC and UP Tourism LMC and LDA have been discussing the Lucknow Smart City Proposal in general and components relating to tourism and culture in particular.

Now, pursuant to the ongoing discussions between the parties, this MOU purports to summarize the principal terms of intended collaboration. This MOU records the preliminary understanding between them.

1. Purpose

The Purpose of this MOU is to define area of collaboration between LMC and GGL for planning, designing, financing, implementation of various Smart City initiatives



राजेन्द्र प्रसाद यादव
Directorate of Tourism - Uttar Pradesh
क्षेत्रीय पर्यटक अधिकारी
लखनऊ/कानपुर मण्डल



Lucknow Municipal Corporation

Additional Municipal Commissioner
Municipal Corporation, Lucknow

planned under Smart City Mission of Government of India.

2. Area of Collaboration

The area of collaboration between the Parties will be promotion of tourism, culture and destination marketing for city of Lucknow through organisation of events, fairs and various forms of campaigns aimed at City Branding of Lucknow.

The area of collaboration between the Parties shall also include Development of Smart City Management System/Portal wherein the Parties agree to

- Sharing of Data by UP Tourism with LMC/SPV (tourism facilities & infrastructure, projects, schemes, tourist spots & destinations etc)
- Nomination of IT officials / staff of UP Tourism for training to be imparted by LMC/SPV for use and updation of Smart City Management System/Portal

The Parties shall jointly undertake the design and formulation of initiatives/ activities aimed at City Branding for Lucknow Smart City and communicate to other Party the support (physical, administrative, manpower or otherwise) it requires for the City Branding initiatives/ activities. The Parties shall exchange necessary information required for this purpose and agree to congregate funds available to it for funding the City Branding initiatives/ activities. The Parties agree that this MOU does not constitute legally-binding commitment in respect of the possible partnership. Definitive agreement shall be subject to further negotiation between the Parties and the due diligence to be conducted by the Parties.

3. Non-exclusivity

The relationship of the Parties under this MOU shall be non-exclusive and both Parties shall be free to pursue other agreements or collaborations of any kind. However, when entering into a definitive agreement related to strategic area, the Parties may agree to limit each Party's right to collaborate with others on that subject.

4. Term and Termination

Both the Parties may terminate this MOU at any time by notice with immediate effect if it reasonably believes that its performance, financial viability or any aspect of it, results, or might breach any legal, regulatory, ethical or audit independence requirement in the jurisdiction, or any other reason. This MOU shall be valid for a period of 2 (two) years from the date of signing, unless it is terminated earlier:



Directorate of Tourism - Uttar Pradesh

राजेन्द्र प्रसाद यादव
क्षेत्रीय पर्यटक अधिकारी
लखनऊ/कानपुर मण्डल



Lucknow Municipal Corporation

Additional Municipal Commissioner
Municipal Corporation, Lucknow

- i. By way of consummation of a definitive agreement; or
- ii. By either Party for any reason what so ever.

This MOU is issued solely for the purpose of communicating the intent on part of the Parties to collaborate with each other. All the terms and conditions shall be finalized on the basis of a definitive agreement. If no definitive agreement is consummated, this MOU shall be treated as null and void.

5. **Sharing of Information**

As may be appropriate from time to time, each Party may share information with the other on a regular basis regarding the arrangement under this MOU. Both the Parties will be solely and entirely responsible for any third party information or materials, that they will share with each other, with regards to its requisite rights, authorizations or agreements, in place, enabling accessibility and usage of such information.

6. **Confidentiality**

The Parties agree and acknowledge that sensitive information and confidential data will be exchanged between the Parties pursuant to this MOU. Such data will be marked confidential ("**Confidential Information**"). Each Party agrees that it will maintain confidentiality of the Confidential Information disclosed to it by the other Party under this MOU and will ensure that this clause is strictly adhered to by its officers, employees, agents, consultants and representatives. In case of expiry or termination of this MOU, each Party will promptly return all confidential information, to the disclosing Party upon request after expiry/ termination of this MOU.

7. **Expenses**

Unless otherwise specifically agreed to in writing by the Parties, each Party shall bear the respective cost of carrying out the obligations under this MOU.

8. **Entire Agreement**

This MOU contains the entire understanding between the Parties hereto and supersedes all prior arrangements, understandings and agreements, written or oral, on the subject hereof. Any part of this MOU which is not enforceable due to any reason whatsoever will be deemed to be inoperative and the rest of the MOU shall continue to be valid and binding on the Parties hereto.



Directorate of Tourism - Uttar Pradesh
राजेंद्र प्रसाद यादव
क्षेत्रीय पर्यटक अधिकारी
लखनऊ/कानपुर मण्डल



Lucknow Municipal Corporation
Additional Municipal Commissioner
Municipal Corporation, Lucknow

9. Representation

Each Party hereby represents to the other that it has all necessary power and authority to execute and deliver this MOU.

10. Cooperation

LMC and UP Tourism acknowledge that they have entered into this MOU in good faith and will cooperate in good faith to achieve the objectives set herein.

11. Liability

This MOU shall attract no liability whatsoever to either of the Parties.

12. Governing Law

This MOU will be governed and construed in accordance with the laws in force in India. The Parties hereby expressly consent to the jurisdiction of Courts in Lucknow for any lawsuit filed, arising from or related to this MOU.

In witnesses whereof the Parties hereto have signed this MOU in the presence of witnesses on the day, month and year first above written.

For and on behalf of **Directorate of Tourism - Uttar Pradesh**





राजेन्द्र प्रसाद यादव
(Authorized Signatory)
देशीय पर्यटक अधिकारी
Name: राजेन्द्र प्रसाद यादव
Designation: कानपुर मण्डल

For and on behalf of **Lucknow Municipal Corporation**



(Authorized Signatory)
Name: Additional Municipal Commissioner
Designation: Municipal Corporation, Lucknow

Witness:

1. 
विनीतपाल
2. 
श्री ० प ० कापिल, लखनऊ
मेहेन्द्र शोप मोडेय
श्री ० ल ० का, लखनऊ सिगस
लखनऊ

कार्यालय-नाम

शहरी भारत सरकार के शहरी विकास मंत्रालय द्वारा वर्तमान में कई नई योजनाओं/कार्यक्रमों विशेषकर-अटल मिशन फॉर रिजुवनेशन एण्ड अर्बन ट्रांसफॉर्मेशन (AMRUT-Atal Mission for Rejuvenation and Urban Transformation), स्मार्ट सिटी मिशन, स्वच्छ भारत मिशन, हाउसिंग फॉर ओल-अर्बन, हेरिटेज सिटी विकास एवं आगोमेन्टेशन योजना-इदय (HRIDAY) आदि हेतु दिशा-निर्देश निर्गत किये गये हैं, जिनके सम्यक् अध्ययन के पश्चात् दिशा-निर्देशों के अनुरूप कार्यवाही करते हुए प्रदेश की अधिक से अधिक परियोजनाओं/कार्यों को स्वीकृत कराया जाना है। यह सभी कार्य समयबद्ध रूप से किये जाने हैं। अतः सन्दर्भित योजनाओं/कार्यक्रमों के प्रदेश में क्रियान्वयन के परिप्रेक्ष्य में राज्य सरकार एवं मिशन निदेशक/निदेशक, नगरीय निकाय निदेशालय को आवश्यक सहयोग प्रदान किये जाने हेतु क्षेत्रीय नगर एवं पर्यावरण अध्ययन केन्द्र, लखनऊ विश्वविद्यालय, लखनऊ को एतद्वारा रिसोर्स सेन्टर नामित किये जाने पर श्री राज्यपाल सहर्ष स्वीकृति प्रदान करते हैं।

श्रीप्रकाश सिंह,
सचिव।

संख्या-4466(1)/नी-5-15-227सा/2015 तददिनांक।

- प्रतिलिपि निम्नलिखित को सूचनार्थ एवं आवश्यक कार्यवाही हेतु प्रेषित-
- (1) सचिव, भारत सरकार, शहरी विकास मंत्रालय, नई दिल्ली।
 - (2) प्रमुख सचिव, मा0 मुख्यमंत्री जी, उत्तर प्रदेश शासन।
 - (3) प्रमुख स्टाफ आफिसर, मुख्य सचिव, उत्तर प्रदेश शासन।
 - (4) निजी सचिव, मा0 मंत्री जी/मा0 राज्यमंत्री जी, नगर विकास विभाग।
 - (5) निजी सचिव, सचिव, नगर विकास विभाग, 30प्र0 शासन।
 - (6) मिशन निदेशक/निदेशक, नगरीय निकाय निदेशालय, 30प्र0 लखनऊ।
 - (7) समस्त मण्डलायुक्त/जिलाधिकारी, उत्तर प्रदेश।
 - (8) समस्त मा0 महापौर/नगर आयुक्त, नगर निगम, उत्तर प्रदेश।
 - (9) समस्त अध्यक्ष/अधिसासी अधिकारी, नगर पालिका परिषद्/नगर पंचायत, उत्तर प्रदेश।
 - (10) प्रबन्ध निदेशक, 30प्र0 जल निगम, लखनऊ।
 - (11) निदेशक, सीएण्डडीएस, 30प्र0 जल निगम, लखनऊ।
 - (12) निदेशक, सूडा, उत्तर प्रदेश।
 - (13) निदेशक, क्षेत्रीय नगर एवं पर्यावरण अध्ययन केन्द्र, लखनऊ विश्वविद्यालय, लखनऊ।
 - (14) गाई फाइल/कम्प्यूटर सेल।

आना से,
(उमा शंकर सिंह)
विशेष कार्यधिकारी।



URC/1206/24/2015-16
19/1/16

rcues
Lucknow

ए० के० गुप्ता
अपर निदेशक
A.K. GUPTA
Additional Director

क्षेत्रीय नगर एवं पर्यावरण अध्ययन केन्द्र
(शहरी विकास मंत्रालय भारत सरकार)
Regional Centre for Urban & Environmental Studies, Lucknow
Ministry of Urban Development, Government of India

To,

Dr. Hemant Darbari,
Executive Director,
Centre For Development of
Advanced Computing (CDAC)
Pune University Campus, Ganeshkhind,
Pune, Pin-411007, India
Tel: +91-2025704100, Fax:+91-2025694004

Subject: MOU between CDAC Pune and Regional Centre for Urban & Environment Studies, Lucknow

Dear Sir,

With the reference of above subject regarding MOU with your organization, please find enclosed herewith One signed original set of approved Memorandum of Understanding between **CDAC Pune and Regional Centre for Urban & Environment Studies, Lucknow**. After notary the MOU, kindly send us one copy of MOU for our record.

Your Sincerely,

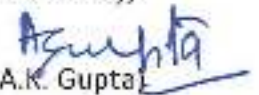
(A.K. Gupta)

MEMORANDUM OF UNDERSTANDING
BETWEEN
CENTRE FOR DEVELOPMENT OF
ADVANCED COMPUTING (C-DAC)
AND
REGIONAL CENTRE FOR URBAN AND
ENVIRONMENTAL STUDIES
(ESTD. BY MINISTRY OF URBAN
DEVELOPMENT, GOVERNMENT OF INDIA)

4th January 2016



 Centre for Development of Advanced Computing, having its headquarter at Pune University Campus, Ganeshkhind, Pune - 411007, India (hereinafter referred as 'C-DAC', which expression will include its successors and permitted assigns, unless repugnant to the context or meaning), acting through its Director (Admin & Legal) and Head (Admin) **Mr. R.Y. Deshpande**, of the first part

And

Regional Centre For Urban And Environmental Studies (Estd. by Ministry of Urban Development, Government of India and nominated as a Resource Centre by Government of Uttar Pradesh, vide G. O. No. 4466(1)/नौ-5-15-227सा/2015 dated July 30, 2015), Lucknow, (hereinafter referred to as 'RCUES' which expression will include its successors and permitted assigns, unless repugnant to the context or meaning) acting through its Additional Director, **Mr. A. K. Gupta** of the second part

C-DAC and RCUES are hereinafter individually referred to as 'Party' and collectively as 'Parties', as the context may require.

Whereas,

1. The Government of India has envisaged '**Smart Cities Mission**' considering the need for an all-round, socio-economic development of the country. The initiative intends to develop 100 cities and towns in the country as smart cities and is expected to generate a large number of opportunities for the industry in terms of deploying state of the art technologies, provision of value added and sustainable services, and, investment opportunities.
2. C-DAC was set up by then Department of Electronics (now renamed as Department of Electronics and Information Technology (DeitY), Govt. of India) to emerge as a premier R&D institution for the design, development and deployment of electronic and ICT technologies and applications for socio-economic advancement with the mission of expanding the frontiers of Information and Communication Technologies, evolving technology solutions, architectures, systems and standards for nationally important problems, achieving rapid and effective spread of knowledge by overcoming language barriers through application of technologies, sharing experience and know-how to help build advanced competence in the field of Information Technology, bringing benefits of Information Technology to society in the form of Smart Cities.
3. RCUES is an autonomous institution under the Ministry of Urban Development, Government of India. It is one of the premier Research and Capacity Building Centres of Ministry of Urban Development, Government of India, in the country to provide 'knowledge-based' services for various aspects of municipal governance. RCUES has been nominated as a Resource Centre by Government of Uttar Pradesh, vide







G. O. No. 4466(1)/नौ-5-15-227सा/2015 dated July 30, 2015 for carrying out different activities in selected cities under Smart City Mission.

C-DAC has constituted a committee on Smart Cities to undertake the following:

(i) Departmental Diagnosis: AS-IS Analysis of the existing departments to explore the gap and to assist selected Municipal Bodies in their development as a 'Smart Cities'.

(ii) Restorative Recommendations: Based on the departmental diagnosis, put forward ICT based smart solutions intended to make the department self-sustained with qualitative empowerment. Identification of pilot / showcase / developmental projects to enable the creation of the necessary infrastructure including any upgradation and renovation of existing facilities so as to provide smart city capabilities and services to the residents of the selected cities.

(iii) Project Advisory and Implementation: To advise on main aspects of implementation of identified projects (hereinafter collectively referred to as 'Scope of Services') and assist in the subsequent implementation to realise the 'Smart City' initiative of the Government of India.

5. RCUES has identified many urban challenges faced by cities in UP. Some of them are:

- Management of daily generated Municipal Solid Waste
- Poor Management for natural and man-made disasters
- Health related facilities and awareness amongst citizen
- Improvement of traffic management in the cities
- Need of adequate public transport to cater to the growing populations of the cities
- Development of road infrastructure to meet ideal road density as per norms
- Improvement in management of distribution of water supply, especially in the fringe areas of the cities
- Management of land & assets for infrastructure development to cater to financial requirements for improving infrastructure

After interactions at various levels, parties intend to work together in the areas of common interest and NOW THEREFORE, in consideration of the mutual promises and covenants contained herein, the Parties agree as follows:

1. Purpose:

The Parties are entering into this 'Non-binding' MOU to record the terms and conditions on which C-DAC will provide the Scope of Services to the selected Municipal Bodies for their development as a 'Smart Cities'.







2105
1113
24.5.18
10
INDIA
Responsibilities:

C-DAC's Responsibilities

C-DAC hereby agrees that it will undertake, either itself or through one or more of the committee members, reasonable endeavours to advise on /provide the Scope of Services in accordance with and to the extent requested by identified Municipal Bodies through RCUES with the objective of developing the cities as a 'Smart City', which will also include the following:

- i. C-DAC will advise Municipal Bodies through RCUES on development of vision, goals & strategies for the cities as a Smart City and thereafter support implementation of the same in cities through agreed upon Terms and Conditions by both the parties, as and when required.
- ii. C-DAC, through its appointed Nodal Officer, will work in collaboration with Municipal Bodies in sectors illustrated in para 5 above and in areas like:
 - a) Creation of Information Technology based Application proposals for various sectors & creation of innovative sources of sustenance for the Municipal Bodies
 - b) Technological & knowledge based matters
 - c) Project based support in areas such as:
 1. Transport
 2. Solid Waste Management
 3. Water Supply
 4. Health
 5. Tourism
 6. Climate and earth sciences
 7. Housing
 8. Sewerage
 9. Education
 10. e-Governance
 11. Storm Water Drainage
 12. Disaster Management
 13. Social Welfare
 14. Culture & Heritage
 15. Citizen Participation
 16. Big Data Analytics
 17. Computational Infrastructure through PARAM Supercomputers
 18. Miscellaneous (as mutually agreed)

Deepak

Deepak





d) Capacity building to plan, design and execute projects efficiently

e) Workshop to identify the challenges and solutions

iii. Propose to implement its best technological solutions in particular in disaster management, citizen health planning, water and sanitation, sustainable mobility and other digital technologies

iv. C-DAC, in association with Municipal Bodies through RCUES, will provide technology support to the Smart City projects through its various R&D Departments.

v. C-DAC will assist Municipal Bodies through RCUES required consultation and advisory inputs for executing projects, relevant to the development of cities, under the Smart Cities initiative to achieve the goal of making cities smart.

vi. Build Capacity and Capability in Smart Cities amongst Municipal Bodies Officials. Roll out Smart City training workshops at the Municipal level.

2.2 RCUES s' Responsibilities

RCUES shall ensure that RCUES and Municipal Bodies:

i. will appoint a nodal officer who will be the contact point for the interaction with the Municipal Bodies and will also be responsible for the smart city initiative.

ii. will allow C-DAC to conduct smart city workshops / Conferences / Conclaves as and when required to promote cities as an Investment destination.

iii. will work jointly with C-DAC to drive the smart city initiatives for cities through nodal officer and the consultants appointed by the Municipal Bodies / RCUES.

iv. shall provide all required / requested complete, correct, and accurate inputs / information / charts / figures / diagrams / reports etc. enabling C-DAC to fulfil its responsibilities under this MoU.

v. shall accord and communicate all required / requested approvals / acceptances / sanctions in a time-bound manner.

vi. shall acknowledge C-DAC's contribution in media / publicity material.

2.3 RCUES agrees and accept that C-DAC and RCUES shall work together / collaborate for all smart city projects in UP state, under this MoU, in addition to following cities which have been selected at present for smart city project:

- o Agra
- o Aligarh
- o Allahabad
- o Bareilly
- o Ghaziabad
- o Jhansi
- o Kanpur
- o Lucknow

[Handwritten signature]

[Handwritten signature]





- o Moradabad
- o Rampur
- o Saharanpur
- o Varanasi

3. Terms for Termination

This MoU will be valid for 3 years unless terminated as provide herein.

Both the Parties may terminate this MoU at any time by notice with immediate effect if it reasonably believes that other party's performance, or any aspect of it, results, or might breach any legal, regulatory, ethical or audit independence requirement in the jurisdiction, or any other reason. In other cases, parties may terminate this MoU with or without assigning any reason by giving 30day's written notice by Regd / Speed Post AD to other party. In the vent of termination / expiry of this MoU, parties shall return the material/documents of other party.

This MoU will automatically expire on completion of 3 years. The MoU can be renewed on mutually agreed terms and conditions duly signed by authorized signatories of the parties.

4. Other Terms:

4.1 Sharing of Information

As may be appropriate from time to time, each Party may share information with the other on a regular basis regarding the arrangement under this MoU. Both the parties will be solely and entirely responsible for any third party information or materials, that they will share with each other, with regards to its requisite rights, authorizations or agreements, in place, enabling accessibility and usage of such information. C-DAC shall be exclusive owner of any reports / charts / inputs / advice / SW / HW / material etc. created / generated / designed / developed / given by it to RCUES.

4.2 Confidentiality

The Parties agree and acknowledge that sensitive information and confidential data will be exchanged between the Parties pursuant to this MoU. Such data will be marked confidential ('Confidential Information'). Each Party agrees that it will maintain confidentiality of the Confidential Information disclosed to it by the other Party under this MoU and will ensure that this clause is strictly adhered to by its officers, employees, agents, consultants and representatives. In case of expiry or termination of this MoU, each party will promptly return all confidential information, to the disclosing Party upon request after expiry / termination of this MoU.

In the event of any party required to disclose the confidential information in pursuance of any court / govt / judicial / quasi-judicial authority, the other party shall give notice of at least 10 days to enable it to seek appropriate remedy / relief against such order.

Devyale

RCUES



4.3 Expense and No Liability

Unless otherwise specifically agreed to in writing by the Parties for implementing the Scope of Services, for any future activity, the financial Terms and Conditions will be decided on case to case basis, as and when required.

Municipal Bodies acknowledge and agree that C-DAC and RCUES will endeavour to do above mentioned activities / responsibilities subject to availability of financial, manpower and other resources for the purpose of this MoU.

Municipal Bodies further acknowledge and agree that C-DAC and RCUES shall not be responsible and liable to Municipal Bodies / its officials / employees / consultants / contractors etc. or any citizen / user / other person for any direct / indirect / consequential damages / loss (monetary or otherwise including but not limited to loss of profits / reputation / money / opportunity / data / goodwill etc.) arising out of or incidental to this MoU.

4.4 Counterparts

The Memorandum of Understanding (MOU) may be signed in one original and the party retaining original shall give notarized and certified true copy/ies to other party/ies. Both copies together will constitute valid MoU. The Memorandum of Understanding may be signed, executed and transmitted by facsimile transmission and will be as valid and effectual as if executed as an original.

4.5 Entire Agreement

This MoU contains the entire understanding between the Parties hereto and supersedes all prior arrangements, understandings and agreements, written or oral, on the subject hereof. Any part of this MoU which is not enforceable due to any reason whatsoever will be deemed to be inoperative and the rest of the MoU will continue to be valid and binding on the Parties hereto. This MoU may be amended in writing only when duly signed by parties.

4.6 Representation

Each Party hereby represents to the other that it has all necessary power and authority to execute and deliver this MoU.

4.7 Co-operation

C-DAC and RCUES acknowledge that they have entered into the Memorandum of Understanding (MoU) in good faith and will cooperate in good faith to achieve the objectives set herein. In case of any differences / disputes, parties shall resolve by discussion / negotiations between them. Unresolved differences / disputes shall be

Signature

Signature





referred to respective heads who or their nominees shall attempt to arrive at mutually acceptable solution. Such discussions will take place at Pune/Lucknow.

In witness whereof, the undersigned Parties have executed this MoU as of the date indicated above.

On Behalf of

Centre For Development of Advanced Computing (C-DAC)

By: *R. Y. Deshpande*

Name: R. Y. Deshpande

Title: Director (Admin & Legal) and Head (Admin), C-DAC, Pune

Date: 04/01/2016

On Behalf of

A. K. Gupta
Regional Centre for Urban & Environmental Studies (RCUES)
Lucknow

By:

Name: Mr. A. K. Gupta

Title: ADD. DIRECTOR
RCUES, LUCKNOW

Date: : 04/01/2016



BEFORE ME

T. W. Bansode
T. W. BANSODE
NOTARY GOVT. OF INDIA
DIST PUNE
3 FEB 2016



T. W. BANSODE
GOVT. OF INDIA
DIST PUNE

T. W. BANSODE
GOVT. OF INDIA
DIST PUNE



Saturday, 05 December 2015

Memorandum of Understanding

Between

Lucknow Municipal Corporation

and

European Business and Technology Centre

1. Parties

The **Lucknow Municipal Corporation** (hereinafter called **LMC**) is the municipal corporation responsible for the civic infrastructure and administration of the city of Lucknow, Uttar Pradesh, India

European Business and Technology Centre (hereinafter called **EBTC**) is a program co-funded by the European Union and implemented by EUROCHAMBERS, the Association of European Chambers of Commerce and Industry, through a company incorporated in India. EBTC is the reference point for promoting and indigenizing European technologies to suit the local needs in India. EBTC's efforts focus on four main sectors: Biotechnology, Energy, Environment and Transport.

The *contact point* related to this MoU is Mr. Poul V. Jensen, Director, EBTC located at DLTA Complex, South Block, 1st Floor, 1, Africa Avenue, New Delhi 110 029, India. Signatory to the MoU will be Mr. Poul V. Jensen, Director, EBTC.

2. Objective of the MoU

LMC would like to mandate EBTC as the "Handholding Agency for the Lucknow Smart Cities Project". LMC believes that EBTC has significant strengths in the areas identified below that could be complimentary to each other and hence would like to explore a mutually beneficial collaborative relationship with regards to connecting European Smart City solutions for the Lucknow Smart City Project.





3. Perceived synergy areas to collaborate

1. Provide access to real time solutions and best practices from Europe for the Lucknow Smart City Project. LMC through its consultant will identify the problem areas (demand) and inform EBTC, who will then provide relevant solutions based on EU expertise and knowledge (supply).
2. An "EU India Smart Cities Knowledge and Innovation Program" is already set up which will provide access to real time solutions for the Lucknow Smart City Project.
3. Capacity building in evolving areas of smart city initiatives from Europe will be conducted for the Lucknow Municipal Corporation.
4. EBTC can provide access to EU policy frameworks which could be used as a template for the Lucknow Smart City Project.
5. Joint events/seminars/workshops/webinars and Expert missions from Europe can be entertained and met with by LMC.
6. EBTC can introduce LMC to EU funding agencies across Europe for the smart city projects.
7. An "Experts Mission" from Lucknow Municipal Corporation consisting of key decision makers can be organised to showcase EU Smart Cities. EBTC will organise the meetings in Europe.

4. Compensation

The Parties agree that the principle of the collaboration is on pro-bono basis without any cost implication by either party. Parties will support and bear their own costs if any mutually agreed activity requires funding.

5. Confidentiality

Both parties acknowledge that as a consequence of this agreement, certain confidential information may be disclosed by either party to each other, including without limitation, the terms of this Agreement, technical information, and Product pricing information (collectively the "Confidential Information"). Both parties acknowledge that the Confidential Information shall be and remain, solely the property of the party where it originates from and agrees and covenants that during the term of this Agreement and at all times after its expiration or termination:

- (a) the Confidential Information shall be kept confidential and secret; and
- (b) neither party, nor its directors, officers, agents or employees shall use the Confidential Information for any purpose or disclose the Confidential Information to any third person, except to the extent the Confidential Information must necessarily be used for the performance of this Agreement or, is generally available to the public or subsequently becomes part of the public domain, is or was known by any of parties prior to disclosure, is or was lawfully acquired by any of the parties &/or from a third party, is or was independently developed without the use of the Confidential Information or is required by law to be disclosed.





6. Terms and Termination

- a. This MoU shall continue in full force for the duration of (12) twelve months from the date of signing unless extended by a mutual agreement by the Parties, or terminated earlier;
- b. This MoU shall be terminated:
 - i. with the mutual consent of Parties.
 - ii. With provision of 7 days' notice by one Party that the other Party has breached any of the terms and conditions of this MoU.
- c. Any termination of this MoU shall not affect the liability or obligations of either of the Parties and/or its affiliates and/or subsidiaries hereto, which liability or obligations arose prior to the date of such termination, whether known or not known at the date of such termination.

7. Amendments

No change or modification of this MoU shall be valid or binding unless the same is in writing, referencing this MoU and signed by both Parties. Failure to enforce any of the terms of the MoU by any Party at any time shall not in any way limit or waive such Party's rights thereafter to enforce or require compliance with the terms of this MoU.

8. Communication

All communication regarding LMC to be sent to office of the undersigned and all communications to EBTC to Mr.Poul V. Jensen at jensen@ebtc.eu . The parties will have a formal telecon or meeting once in every month to review progress made together.

For Lucknow Municipal Corporation

For European Business and Technology Centre

(Udayraj Singh)
Municipal Commissioner

(Poul V. Jensen)
Director



4.6

Support Letters [relating to Smart City Project & Covergence of Funds]

- U P Jal Nigam [AMRUT]
- DUDA [Slums]
- Green Gas Limited [PNG]
- Sikka Broadband [Public WiFi]
- D S Group [Public Toilets]

कार्यालय महाप्रबन्धक, योजनाी प्रदूषण नियन्त्रण इकाई, 30590 जल निगम, लखनऊ

पत्रांक 3546 / W-25 / 101 दिनांक 8/12/2015

सेवा में,

अपर नगर आयुक्त,

नगर निगम,

लखनऊ

विषय: लखनऊ नगर में अटल मिशन योजना के अन्तर्गत सीवेज एवं जलापूर्ति सम्बन्धित कार्यों के संबंध में।
गर्हित्व,

कृपया उपरोक्त विषयक अटल मिशन कार्यक्रम के अन्तर्गत सीवेज एवं जलापूर्ति संबंधित कार्यों हेतु स्थल (सर्विस लेवल इम्प्लूमेंट प्लान) तैयार किया जा चुका है, जिसके साथै इस वित्तीय वर्ष 2015-16 में प्रस्तावित धनराशि का विवरण आदि संलग्नकर अंग्रेज कार्यावाही हेतु प्रेषित किया जा रहा है:-

क्रमांक	प्रस्तावित कार्य	प्रस्तावित धनराशि
1.	सीवेरेज कार्य	
	(अ) कुल आगमन	रु0 5950.00 करोड़
	(ब) वित्तीय वर्ष 2015-16 हेतु प्रस्तावित धनराशि	रु0 165.00 करोड़
2.	वैयजल कार्य	
	(अ) कुल आगमन	रु0 2224.00 करोड़
	(ब) वित्तीय वर्ष 2015-16 हेतु प्रस्तावित धनराशि	रु0 140.00 करोड़

संलग्नक-उपरोक्तानुसार।

नगरपालिका,
H09.12.15
(नो10 फुडर अडमट)
महाप्रबन्धक

पु0सं0 एवं दिनांक उपरोक्तानुसार।

प्रतिज्ञापि परियोजना प्रबन्धक, अन्साई गोमती प्रदूषण नियंत्रण इकाई/पैयजल द्वितीय, 30590 जल निगम,
लखनऊ को सूचनार्थ एवं आवश्यक कार्यावाही हेतु प्रेषित।

महाप्रबन्धक



STATE ANNUAL ACTION PLAN (SAAP) UTTAR PRADESH

FOJES
LUCKNOW

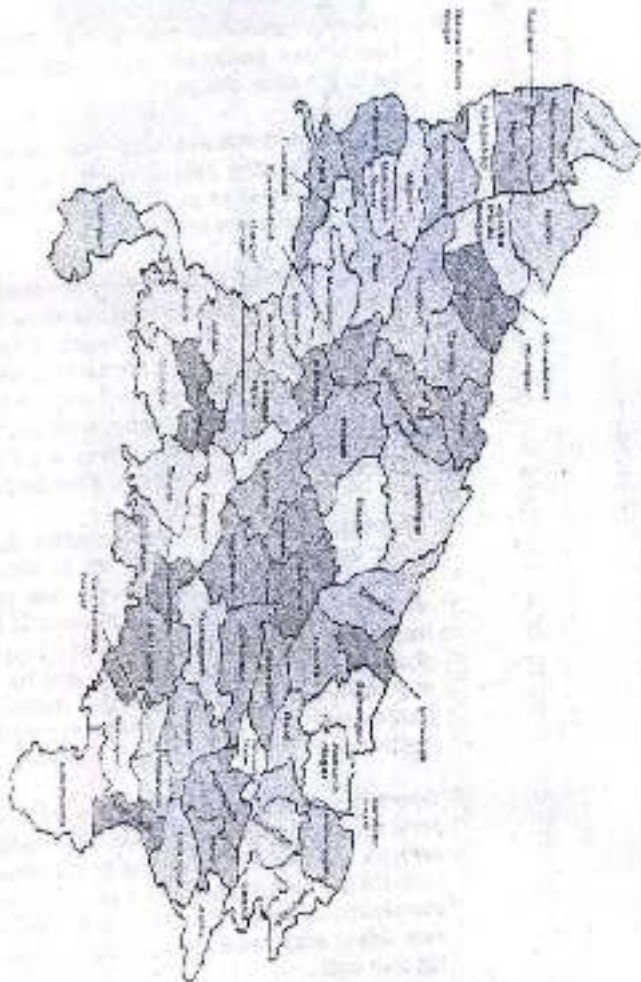

AMRUT
Atal Mission for Rejuvenation
and Urban Transformation

Submitted by,

DEPARTMENT OF URBAN DEVELOPMENT, GOVERNMENT OF UTTAR PRADESH

DIRECTORATE OF URBAN LOCAL BODIES, GOVERNMENT OF UTTAR PRADESH

REGIONAL CENTRE FOR URBAN & ENVIRONMENTAL STUDIES, LUCKNOW

STATE ANNUAL ACTION PLAN (SAAP) UTTAR PRADESH

Water Supply:

All water supply projects related to the coverage are taken up and priority has been given to those towns which have lesser coverage, five ULB projects namely: Agra, Varanasi, Lucknow, Ghazabad and Allahabad are being considered in phases.

Sewerage & Septage:

- Quick win projects having adequate infrastructure in terms coverage but lack in coverage of sewerage in this category first priority has been given to cities falling under Smart Cities Mission followed by rest of the towns.
- Ganga Towns having convergence with Namami Gange and where DPRs is also readily available and network part is also included in phases.
- Project in phasing is being considered where DPR and land is available and preference is given to ULBs having more numbers of poor household.
- For the rest of ULBs preparation of DPR work and land procurement is being initiated for consideration in following years.

STATE ANNUAL ACTION PLAN (SAAP) UTTAR PRADESH

NAME OF THE STATE: UTTAR PRADESH

Name of the City	Household level Coverage of Water Supply Connection in %	Per Capita Quantum of Water Supplied in LPCD	Project Cost Demanded by the Cities under AMRUT for Project Period	Project Cost Demanded by the Cities under AMRUT FY 2015-16	Priority No of the Projects
Agra	48	176	743	13.63	WS 1
Aizawl	36	90	656	4.41	WS 1
Allahabad	70	226	684	56.00	WS 1
Bareilly	47	126	41.51	16.88	WS 1
Firozabad	40	214	2.6	0.60	WS 1
Ghaziabad	69	119.5	932.4	45.39	WS 1
Gorakhpur	50	135	296.86	38.00	WS 1
Jhansi	35	126	812.16	224.50	WS 1
Kanpur	68	210	1028.25	135.00	WS 1
Lucknow	63	189	2774	140.00	WS 1
Merrut	51	175	127.75	74.61	WS 1
Moradabad	54	186	48.75	28.75	WS 1
Saharanpur	32	134	74	26.86	WS 1
Varanasi	67	206	469.7	75.00	WS 1
Akbarpur	23	76	23.96	9.63	WS 1
Amroha	32	45	8.81	0.12	WS 1
Azamgarh	50	196	21.52	4.37	WS 1
Budaun	38	216	19.69	3.80	WS 1
Bahraich	51	106	59.17	42.35	WS 1
Ballia	56	138	6475	4.52	WS 1

STATE ANNUAL ACTION PLAN (SAAP) UTTAR PRADESH

✓ Sewerage and Sanitation Management (SWM) (2015-16)

Name of the State: UTTAR PRADESH

Sl. No.	Name of the City	Per Capita Quantum of Water Supplied	Coverage of Latrines	Coverage of Sewer Network (%)	Total Project Cost Demanded For Sewerage System Under AMRUT for Project Period	Total Project Cost Demanded For only Septage Management Under AMRUT for Project Period	Project Cost Demanded by the Cities under AMRUT FY 2015-16	Priority of the Project	Remarks
1	Agra	176	88.00	40.58	1440.12	0.00	42.00	1	Household Connections given priority
2	Allgarh	90	95.00	3.54	738.00	88.51	0.00	1	No DPR Available
3	Allahabad	226	98.21	48.53	538.65	0.00	133.75	1	Namami Ganga, connection, sewer
4	Bareilly	125	97.00	41.40	384.50	0.00	0.00	1	No DPR Available
5	Firozabad	214	83.24	54.00	348.72	36.97	0.00	1	STP under Construction
6	Ghaziabad	119.5	92.82	83.82	684.02	0.00	307.03	4	Priority to HH Connections & Project in phasing, land is available
7	Gorakhpur	135	94.40	11.96	1338.00	0.00	50.00	1	Project in phasing & DPR & Land is available

STATE ANNUAL ACTION PLAN (SAAP) UTTAR PRADESH

Sl. No.	Name of the City	Per Capita Quantum of Water Supplied	Coverage of Latrines	Coverage of Sewer Network (%)	Total Project Cost Demanded For Sewerage System Under AMRUT for Project Period	Total Project Cost Demanded For only Septage Management Under AMRUT for Project Period	Project Cost Demanded by the Cities under AMRUT FY 2015-16	Priority of the Project	Remarks
8	Jhansi	126	85.00	0.00	2435.00	0.00	0.00	1	Feasibility of laying sewer is yet to be studied.
9	Kanpur	210	86.13	60.45	2435.00	0.00	65.00	1	For HH Coverage
10	Lucknow	189	90.00	51.00	5950.00	0.00	165.00	1	For HH Coverage & rest in phasing
11	Merrut	175	30.00	50.63	3045.41	0.00	50.00	1	For HH Coverage
12	Moradabad	186	86.88	21.60	806.94	47.37	80.00	1	HH level coverage & rest to be taken up under NGRBA
13	Saharanpur	134	98.00	18.65	412.22	2.88	53.00	1	Project in phasing, DPR is available
14	Varanasi	206	97.68	59.85	1101.07	0.00	105.00	1	Project in Phasing & DPR & Land is available
15	Alkbarpur	76	39.00	25.00	43.53	0.00	0.00	1	Land & DPR not available
16	Amroha	45	90.80	14.76	181.54	22.58	0.00	1	Land & DPR not available
17	Azamgarh	196	90.45	9.97	40.81	10.87	40.81	1	Project in Phasing & DPR & Land is available



जिला नगरीय विकास अभिकरण

चौपड अस्पताल (नवल किशोर रोड), लखनऊ

पत्रांक 1422/P.D/DUDA/LK0/2015-16

दिनांक 14-12-2015

To,

Municipal Commissioner,
Lucknow Municipal Corporation,
Trilokinath Marg, Talbagh,
Lucknow.

**Subject : Development of Infrastructure and Facilities in slums within
Area Based Development (Retrofitting-Qaiserbagh) of
Lucknow Smart City.**

Dear Sir,

This is in reference to various discussions regarding the Smart City Proposal for Lucknow.

As recommended in the Smart City Proposal, we shall provision for the funding of development of infrastructure and other community facilities in slums within area selected for Area based development in Smart City proposal. This shall be financed through various projects/programs being administered by state government and other sources.

We hereby confirm to make requisite funds available for this component subject to acceptance by the competent authority.

Thanking you.

Yours truly,

(Tadraj Singh)

Project Director

District Urban Development

Agency (DUDA)

Lucknow

As far as the development of Kaiserbagh area is concerned, Green Gas expresses its full support to Lucknow Municipal Corporation for speedy implementation of the City Gas Distribution networks.

It shall however not be out of place to mention, that the work related to the mentioned development of City Gas Distribution networks is seriously hampered due to extremely high Road Restoration charges, constrained timelines and significant delay in issuance of permissions from the land owning agencies.

Green Gas has been developing City Gas Distribution networks through advanced drilling techniques causing minimal damage to the road surface without disturbing the surrounding facilities in particular and least hindrance to general public / traffic at large.

Accordingly Green Gas requests Lucknow Municipal Corporation to provide a blanket permission for a window of 02 years for developing City Gas Distribution network in parts of the city as described above including the ABD for Kaiserbagh.

The above works being taken up by Green Gas for the city of Lucknow, shall go long way in furtherance for significant improvement in the Ranking of the Lucknow City under the Smart City Proposal of MoUD.

We thus request your good office for a meeting on 15.03.2016 to chalk out the further modalities in this regard.

Assuring you our best co-operation always.

Thanking You.

Encl.: As above

Kind Regards,

[R Chandra]
Managing Director



Lucknow Municipal Corporation

From: Municipal Commissioner,
Lucknow Municipal Corporation

To: Mr Prabhakar Mishra,
Chief Manager,
Green Gas Limited,
2nd Floor, Fortuna Tower,
10, Raza Pratap Marg,
Lucknow - 226101.

Ref: 30-520/AMC/P/12
Date: 04/03/2016

Subject : Feasibility of PNG network for Kaiserbagh Area selected for Area Based Development (ABD) under Lucknow Smart City Proposal.

Reference : Our meeting at Lucknow Municipal Corporation office on 20.02.2016

Dear Sir,

As you are aware that Lucknow stood at 79th rank in evaluation of Smart City Proposals (SCP) submitted by 97 participating cities from all over India in the Smart City Mission of Ministry of Urban Development (MoUD), Govt of India. Lucknow has been given a chance to participate in the fast track round for funding in first phase of Smart City Mission by upgrading its proposal to the benchmark level established by MoUD and 20 winning cities.

As informed during the above referred meeting, Lucknow Municipal Corporation is in the process of the upgrading the SCP of Lucknow and intend to provide for PNG network in Area Based Development (ABD) under Lucknow SCP. The extent of area selected under ABD and utilities' network within ABD has been already been shared with you by our consultant.

In this reference, you are requested undertake a quick feasibility assessment of providing PNG network for ABD and let us know your opinion on:

- Technical Feasibility for PNG network
- Estimated Cost & Estimated Implementation timeframe
- ROW requirements for various categories of roads/streets
- Support required from LMC for project implementation
- Interest of Green Gas Limited to undertake this project on priority

The upgraded Smart City Proposal of Lucknow has to be submitted to State Government by end of March 2016. Therefore, you are requested to kindly provide the above-mentioned information by 15.03.2016 so that it may be integrated as part of Lucknow Smart City Proposal. Should you require any further information or assistance, you may please contact the undersigned or our consultant Mr. Nishu Mishra (+918911373000/nishu.mishra@innovest.in).

Thanking you,

GREEN GAS LIMITED
Lucknow

Yours truly,

P. K. Srivastava
(P. K. Srivastava)
Additional Municipal Commissioner

Received

Letter No:SBPL/RN/1547
Date:March 30, 2016



Sikka
BROADBAND

I.S.P. LICENCED BY GOVT. OF INDIA

Sikka Broadband (P) Ltd.
(Formerly Gomti Cable Network (P) Ltd.)
6, La Place Bungalows, Hazratganj
Lucknow-226001. (U.P.)
Tel. : (0522) 2623700-800-900
E-mail : care@sikkanet.com

The Municipal Commissioner,
Lucknow Municipal Corporation,
Trilokinath Marg, Lalbagh,
Lucknow 226001

Subject: Support to your Lucknow Smart City initiative
Reference: Our meeting on 29.03.2016

18/1P/Amr/16
1/4/16

Dear Sir,

We at Sikka Broadband would like to take this opportunity to congratulate you and the entire Lucknow Municipal Corporation team on the ambitious plan to make Lucknow a future Smart City. We understand that your Pan City Solution under Smart City Proposal will go a long way in addressing the current challenges associated with traffic, transportation & communication in Lucknow City while Area Based Development Proposal for Qaiserbagh will set benchmarks of urban development and will steer Lucknow to become a World Class City.

We are quite excited to know about your plans to establish a Wi-Fi hotspots in all parks falling in the Qaiserbagh area selected for retrofitting under Smart City initiative and at Smart Mobility Nodes. This shall definitely lead to increased usage of parks / open spaces and foster concept of healthy living apart from strengthening community.

Sikka Broadband Pvt Ltd (formerly Gomti Cable Network Pvt Ltd) is leading Internet Service Provider from Lucknow for last 15 years. We are an ISO 27001: 2005 & ISO 9001:2008 Certified Company, licensed by Department of Telecommunication, Govt. of India vide License No. 820-1155/11-LR dated 16.1.2012.

Sikka Broadband Pvt Ltd has made Hazratganj a Free Wi-Fi zone who's permission has been granted from the office of The District Magistrate, Lucknow and it has successfully connected 1,00,000 consumers.

Sikka Broadband would like to explore partnering with Lucknow Municipal Corporation on providing Wi-Fi hotspots at identified locations and other technology oriented solutions proposed under Smart City. We can work with Lucknow Municipal Corporation to detail the roadmap for project roll out.

We shall be pleased to support Lucknow Municipal Corporation in its Smart City initiative including providing Wi-Fi hotspots at identified locations and other technology oriented solutions proposed under Smart City. We look forward to further discussions at your convenience to drive this forward.

Thanking you,

Yours Sincerely,

For Sikka Broadband Pvt Ltd

(Rajeev Nigam)
Sales Manager

www.sikkanet.com

CORPORATE SERVICES OFFERED ALL OVER UTTAR PRADESH

• Internet Lease Line - Fibre & Wireless • VPN • WiFi Hotspot • CCTV • Leasing & Laying of Optical Fibre Cable • Video Conferencing



To,

Nagar Ayukt,
Lucknow Nagar Nigam, Lucknow

Sub: Request for No Objection Certificate for initiating construction work of 30 community-managed toilets in slums of Lucknow.

Dear Sir,

Dharampal Satyapal Group (DS Group) is a multi-diversified conglomerate, has a strong presence in product segment such as Food & Beverages (F&B), Hospitality, Mouth Fresheners, Packaging, Agro forestry, Rubber Thread and infrastructure. The Group has further strengthened its presence in the F&B category by entering into Dairy and Confectionary segments. Founded in the year 1929, DS Group has remained committed towards creating premium quality products and has been credited with several breakthrough innovations over the last eight decades.

DS Group believes in building sustainable communities that are economically, environmentally, and socially healthy and resilient. Corporate Social Responsibility (CSR) initiative of the company is working towards sustainable development focusing on Livelihood improvement, Promotion of elementary education, Skill Development, Water and Sanitation and any relevant programs as per the need of communities for long term and sustainable impact.

In line with national agenda "Swachh Bharat" and to eradicate open defecation practices in slums of Lucknow we propose to construct 30 new community toilets. We are aware of the fact that community toilets are not very successful when it is constructed in slums where there is no floating population. The challenge with community toilet is its management/cleanliness. With above understanding we have tied up with one Local NGO to mobilize the community in respective sites where such community toilets to be constructed and form users group. The users group will form a committee with a Bank Account and a resolution for collection of user's fee. Such committee may be guided by the Nagar Nigam for its long term sustainability and management of such toilets in future.

A list of 30 community toilets with proposed sites for construction and Lay out design is attached herewith for your examination. We also need your support for allocation of litigation free land, connection to swage line and water line (if available nearby) to initiate construction work of community toilets in identified locations /communities.

We also request you to provide us No Objection Certificate (NOC) for all listed locations to take up construction work of community toilets in all listed locations.

With Regards

(Subodh Kumar Mahapatra)
General Manager (Sustainability and CSR)

सामुदायिक शौचालय की सूची

क्र.सं.	वार्ड	पदाधिकारी से सम्पर्क	मोबाइल नं०	स्थान एवं पता	विधानसभा
1	सआदतगंज	श्री शिवप्रकाश सिंह यादव उर्फ मुक्दू	9415024660	एकजान स्कूल के सामने वाली गली के अन्दर श्री बबुआ लोधी के घर के पास एवं श्री राम लोधी भवन के सामने मजार के पास, सुल्तानपुर गढ़ैया।	पश्चिम
2	बालागंज	श्री श्याम जीत साहू	9415784513	शनी देव मंदिर बिल्डिंग मार्केट के पीछे बालागंज चौराहा।	पश्चिम
3	पीरजलील मौलागंज	श्री मुकेश शर्मा	9005009000	बलरामपुर अस्पताल नर्स हास्टल के पीछे रिवर बैंक कालोनी एरिया।	मध्य
4	विभ्रगुप्त नगर	श्री हरसरन लाल गुप्ता	9335902525	अम्बेडकर नगर मलिन बरती पार्क में कुशा नगर चौकी से अन्दर	
5	यक्षिवागंज	श्री सुशील आगा	9336893201	कटरा अदुतराब 238/125 जामा मस्जिद के आगे मूलचन्द रस्तोगी ट्रस्ट औषधालय के बगल में।	मध्य
6	अयोध्यादास वार्ड	श्री मनोहर सिंह	9450357223	अयोध्यादास वार्ड के रूपपुर खदरा में मंदिर के पास।	उत्तर
7	कौंजी०एम०पु०	श्री योगेश कुमार शुक्ला		ट्रामा सेन्टर के सामने और गेट के अन्दर, रैन बरोरा।	मध्य
8	वार्ड	श्री विजय गुप्ता	9936584512		
9	निशातगंज	श्री राजेश सिंह गम्बर	9839025729	नेहरू इन्कलेव के पास जुगौली गाँव जुगौली कारिंग	पूर्व
10	वेपरमिल कालोनी	श्री राजेश सिंह गम्बर	9839025729	मेट्रो सिटी के सामने इनीक मोटर के सामने, नवनीतवाय द्वार के पास	पूर्व
11	इस्माइल गंज-2	श्री पी०एन०सिंह	9415425438	महिला पोलिटेक्निक के बाहर बस स्टॉप के पीछे पोलिटेक्निक तिराहा	पूर्व
12	रामतीर्थ	श्री मुकेश शर्मा	9005009000	कथा कृष्ण मंदिर लेन, नरही	मध्य
13	सुभाषचन्द्र बोस	श्री राम अतार कनीजिया	9838563367	मरी माता मंदिर के पीछे फक्का पुल	मध्य
14	पीजुल्ला गंज	श्रीमती सुमन शुक्ला	9807940142	ताड़ी खाना, अकध गेस्ट हाउस के सामने	उत्तर
15	पीजुल्ला गंज-1	श्री प्रदीप शुक्ला	8736833833	मशियाँव थाने के सामने पुल के नीचे	उत्तर
16	विनस्ट	श्री दिवाकर त्रिपाठी	9415006729	आई०आई०एम एंकेडमी सन्नी मण्डी हैनीमिन चौराहा	बीकंटी
17	हैदरगंज-2	श्री रामशंकर राजपूत	9415783360	बुद्धेश्वर मंदिर के पास शिव मंदिर के पीछे बुद्धेश्वर मंदिर चौराहा।	पश्चिम
18	ऐशबाग	श्री साकेत शर्मा	9415062538	झोपड़पट्टी के सामने दुकानों के बगल में, इस्लामिक सेन्टर के सामने।	मध्य
19	बशीरतगंज	श्री मुकेश शर्मा	9005009000		मध्य
20	तिलक नगर	श्री मुकेश शर्मा	9005009000		मध्य
21	अम्बेडकर नगर-2	श्री गणेश कनीजिया	9005009000	बिल्ता खेड़ा तिराहे के पास।	कैण्ट
22	अम्बेडकर नगर-2	श्री गणेश कनीजिया	9005009000	गैस कं० के पास युपी एग्री की कालोनी की पहारदिवारी से सटा हुआ।	कैण्ट
23	बशीरतगंज	श्री गिरिश गुप्ता	9415107848	शार्दीखाना स्कूल के सामने	मध्य
24	लालकुर्मी वार्ड	श्री अमित सोनकर-वार्धद	9336449905	लालकुर्मी वार्ड	
25	नजरबाग वार्ड	श्री मुकेश शर्मा	9005009000	राहुल सोनकर के निवास के निवास	

of 5 More toilets will be shared shortly

4.7

Letter of Understanding for
Smart Grid
[relating to ABD, Smart City Project]

Letter No. 60/NS/2015
Tuesday, December 15, 2015

The Municipal Commissioner
Lucknow Municipal Corporation
Lucknow

Subject: Letter of Understanding

Reference: Installation of Rooftop Solar Panel, Water Reuse Project and Rain Water Harvesting structures in our Campus for Lucknow Smart City Project.

Dear Sir

This has a reference to various discussions held in the context of Lucknow Smart City Project and specifically regarding the Area Based Development.

We would like to submit that we shall provide the best possible support for the Lucknow Smart City Project. As required, we shall provide to access / right of way to the implementing agency / Smart City SPV to our campus under a suitable mutually agreed arrangement for:

- Installation and operation of Solar Rooftop Panels
- Localized sewage collection, tertiary treatment and reuse of treated water for non-potable purpose.

Further, we also agree suitable rain water harvesting structures shall be developed in our campus as per the recommendations of Smart City SPV and applicable regulations. We may have a detailed discussion for implementation of above components of Smart City Project after the selection of Lucknow under Smart City Challenge Phase II.

Thanking you

Yours truly

(Vinod Kumar)
City Magistrate,
Lucknow

प्रेषक,

आयुक्त एवं सचिव,

राज्य परिषद, उ०प्र०,

अनुभाग-६, लखनऊ।

सेवा में,

नगर आयुक्त,

नगर निगम,

लखनऊ।

सं०-980R/8-नजारत-436/2015-18

दिनांक दिसम्बर, 2015

विषय-"स्मार्ट सिटी" योजना के अन्तर्गत परिषद कार्यालय भवन की छत पर सोलर पैनल तथा रेनवाटर हार्वैस्टिंग लागू करने हेतु आशय-पत्र उपलब्ध कराने हेतु के सम्बन्ध में।

महोदय,

कृपया अपने पत्र सं०-डी० 462/ए०एम०सी०/ए०एम०सी०/15 दिनांक 03.12.2015 का सन्दर्भ ग्रहण करना चाहें, जिसके अन्तर्गत परिषद परिषद में स्मार्ट सिटी योजना के अन्तर्गत कार्यालय की छत पर सोलर पैनल लगाने हेतु आवश्यकता का 10% सौर ऊर्जा उत्पादन करने तथा रेन वाटर हार्वैस्टिंग करने हेतु सहमति पत्र निर्गत किये जाने की अपेक्षा की गयी है।

उक्त के क्रम में अतःगत कराना है कि परिषद द्वारा कार्यालय की छत पर सोलर पैनल लगाकर सौर ऊर्जा उत्पादन करने एवं रेन वाटर हार्वैस्टिंग हेतु शासन से अनुमति माँगी जायेगी। शासन से प्राप्त होने वाली स्वीकृति के अनुसार दोनों विन्दुओं पर आवश्यक कार्रवाही की जायेगी।

अतः उपरोक्तानुसार कार्यवाही किये जाने हेतु आशय-पत्र आवश्यक कार्रवाही हेतु प्रेषित है।

AMM(V)/PR

CE

SR

(शुभानन्द कुमार शुक्ल)
प्रणारी अधिकारी-नजारत



From,
Director General
Medical and Health Services
Uttar Pradesh, Lucknow

To,
The Municipal Commissioner
Lucknow Municipal Corporation
Lucknow.

Letter no. : 294/310178/15/227

Lucknow : Dated 4.3. December, 2015

Subject : Letter of Understanding.

Reference : Installation of Rooftop Solar Panel, Water Reuse Project and Rain Water Harvesting structures in our Campus for Lucknow Smart City Project.

Dear Sir

This has a reference to various discussion held in the context of Lucknow Smart City Project and specifically regarding the Area Based Development.

We would like to submit that we shall provide the best possible support for the Lucknow Smart City Project. As required, we shall provide to access/right of way to the implementing agency/Smart City SPV to our campus under a suitable mutually agreed arrangement for:

- Installation and operation of Solar Rooftop Panels
- Localized sewage collection, tertiary treatment and reuse of treated water for non-potable purpose.

Further, we also agree suitable rain water harvesting structures shall be developed in our campus as per the recommendations of Smart City SPV and applicable regulations. We may have a detailed discussion for implementation of above components of Smart City Project after selection of Lucknow under Smart City Challenge Phase II.

Yours

(Vogendra Kumar)
Director General

शेखर,

प्रमुख शिक्षिका असीक्षिका,
गीरगंगा अश्वती बाई
महिला शिक्षा शाखा, लखनपुर।



शेखर मं.
श्री उदय राधा सिंह,
नगर अधिवक्ता,
नगर शिक्षण,
लखनपुर।

आदेश क्र. भा.वि. / स्टाफ / 2018-16 / 1499 थ

दिनांक 14-12-18

विषय: स्टाफ विटली योजना के अन्तर्गत कार्यलय / विद्यालय गठन की धरा पर सोलर फैनल तथा 2न गैटर
सर्वरिडिया लगाने जाने के सम्बन्ध में।

महोदय,

आशुतोष विभाग आपके पत्र क्र. 2018-16-02 / स्टाफ / 804 भा.वी. 0 / 5 दिनांक 03-12-2018 के हवाला के तहत के लिए लखनपुर में 2न सर्वरिडिया योजना संरक्षण एवं इंफ्रस्ट्रक्चर योजना के अन्तर्गत बन रहा है जिसके अन्तर्गत अशुतोष योजना तहत भवनों की छान कर सोलर फैनल लगाने वाले न्यू सलनवे बाई गैटरी के तहत काम में अग्रगण्य स्थान है के हवाला विहित व्यवस्था की धरा पर सोलर फैनल एवं 2न गैटर सर्वरिडिया लगाने के लिए प्रस्ताव प्रस्तुत किया जा रहा है।

प्रमुख शिक्षिका असीक्षिका,
गीरगंगा अश्वती बाई

भवतीबा
प्रमुख शिक्षिका असीक्षिका,
गीरगंगा अश्वती बाई,
महिला शिक्षा शाखा, लखनपुर।

पत्रांक भा.वि. / स्टाफ / 2018-16 / 1500

दिनांक

प्रति शिक्षिका असीक्षिका को सुलभाई एवं आभार: कृतज्ञतापूर्ण है कि प्रस्ताव-
1- अग्रगण्य लखनपुर अशुतोष योजना तहत।
2- महिला शिक्षा शाखा, लखनपुर।

प्रमुख शिक्षिका असीक्षिका,
गीरगंगा अश्वती बाई,
महिला शिक्षा शाखा, लखनपुर।

From,
The Director cum Superintendent-in-Chief
Balrampur Hospital Lucknow

To,
The Municipal Commissioner,
Lucknow Municipal Corporation,
Lucknow

Ref No BH/2015/

Date 1st Dec 2015-~~01/12/15~~

Subject:- Letter of Understanding
Reference:- Installation of Rooftop Solar Panel, Water Reuse Project and Rain Water Harvesting structures in our Campus for Lucknow Smart City Project.

Dear Sir,

This has a reference to various discussions held in the context of Lucknow Smart City Project and specifically regarding the Area Based Development.

We would like to submit that we shall provide the best possible support for the Lucknow Smart City Project, as required. We shall provide access/right of way to the implementing agency/ Smart City SPV to our campus under suitable mutually agreed arrangements for:-

- 1 Installation and operation of Solar Rooftop Panels
- 2 Localized sewage collection, tertiary treatment and reuse of treated water for non-portable purpose.

Further, we also agree suitable rain water harvesting structures shall be developed in our campus as per the recommendation of Smart City SPV and applicable regulations. We may have a detailed discussion for implementation of above components of Smart City Project after the selection of Lucknow under Smart City Challenge Phase II.
Thanking You,

Truly Yours

Director cum Superintendent-in-Chief
Balrampur Hospital Lucknow

Ref No:- BH/2015/ 3045-1

Dated as above

Copy to:-
1 District Magistrate, Lucknow
2 Director General Medical & Health Services Uttar Pradesh Lucknow

Centennial Intermedicate College

(A UNIT OF LUCKNOW CHRISTIAN COLLEGE)

LUCKNOW - 226018



Dated... 12... 20 15



Office of the Principal
Letter No. 28
Thursday, December 3, 2015

240318 KM/2015
08 112 115

To,
The Municipal Commissioner,
Lucknow Municipal Corporation,
Lucknow.

Subject: Letter of Understanding

Reference: Installation of Rooftop Solar Panel, Water Reuse Project and Rain Water Harvesting Structure in our campus for Lucknow Smart City Project.

AMULDEVI DEBI
Gyandhar
City Project and specially regarding the Area Based Development.

This has a reference to various discussion held in the context of Lucknow Smart City Project and specially regarding the Area Based Development.

- We would like to submit that we shall provide the best possible support for the Lucknow smart city Project. As required, we shall provide access / right of way to the implementing agency / Smart City SPV to our campus under a suitable mutually agreed arrangement for:
- Installation and operation of Solar Rooftop Panels
- Localized sewage collection, tertiary treatment and reuse of treated water for non-potable purpose.

Further, we also agree suitable rain water harvesting structure shall be developed in our campus as per the recommendation of Smart City SPV and applicable regulations. We may have a detailed discussion for implementation of above components of Smart City Project after the selection of Lucknow under Smart City challenge Phase II.

Thanking You.

Yours truly,
[Signature]
Principal

प्रोफेसर आलोक धावन
एनएसएलके, एनएसएलके, एनएसएलके
निदेशक

Professor Alok Dhawan
PhD, MSc, MEd, FPG
Director

दिनांक: 04-12-2015

सेवा में,

नगर आयुक्त
लखनऊ नगर निगम
लखनऊ-226 001

विषय: समझौता पत्र

संदर्भ: लखनऊ स्मार्ट सिटी परियोजना के अन्तर्गत हमारे परिसर में छत पर सौर पैनल, जल के पुनः प्रयोग परियोजना और वर्षा जल संचयन संरचनाओं का संस्थापन।

महोदय,

यह पत्र लखनऊ स्मार्ट सिटी परियोजना के संदर्भ में आयोजित विभिन्न विचार-विमर्श और विशेष रूप से क्षेत्र आधारित विकास के बारे में है।

हम लखनऊ स्मार्ट सिटी परियोजना के लिए हरसंभव सुझाव एवं सहायता प्रदान करने के लिए तत्पर हैं। आपसी सहमति के आधार पर हमारे परिसर में कार्यान्वयन एजेंसी स्मार्ट सिटी एसपीवी को पहुँच / अधिकार दिया जाए, जैसा भी आवश्यक हो। छत पर सौर पैनल का संस्थापन और प्रचालन करना।

आपको सूचित करना है कि हमारे संस्थान में "वर्षा जल संचयन" (Rain water harvesting) संरचना पहले से ही स्थापित है और सुचारु रूप से काम कर रहा है। स्मार्ट सिटी चैलेंज के द्वितीय चरण के तहत लखनऊ के चयन के बाद स्मार्ट सिटी परियोजना के उपर्युक्त घटकों के कार्यान्वयन पर विस्तृत चर्चा हेतु हम सदैव तत्पर हैं।

धन्यवाद।

भवदीय,

आलोक धावन 04/12/15

Letter No
Tuesday, December 1, 2015

The Municipal Commissioner
Lucknow Municipal Corporation
Lucknow

Subject: Letter of Understanding
Reference: Installation of Rooftop Solar Panel, Water Reuse Project and Rain Water Harvesting structures in our Campus for Lucknow Smart City Project

Dear Sir

This has a reference to various discussion held in the context of Lucknow Smart City Project and specifically regarding the Area Based Development.

We would like to submit that we shall provide the best possible support for the Lucknow Smart City Project. As required, we shall provide to access / right of way to the implementing agency / Smart City SPV to our campus under a suitable mutually agreed arrangement for:

- Installation and operation of Solar Rooftop Panels
- Localized sewage collection, tertiary treatment and reuse of treated water for non-potable purpose.

Further, we also agree suitable rain water harvesting structures shall be developed in our campus as per the recommendations of Smart City SPV and applicable regulations. We may have a detailed discussion for implementation of above components of Smart City Project after the selection of Lucknow under Smart City Challenge Phase II. *This will be done subject to availability of funds, as the college has not received any grant from LIC.*

Thanking you
Yours truly

Signature
Manager

Padma Hindu Degree College
Lucknow

Letter No.

Tuesday, December 1, 2015

The Municipal Commissioner
Lucknow Municipal Corporation
Lucknow

Subject: Letter of Understanding

Reference: Installation of Rooftop Solar Panel, Water Reuse Project and Rain Water Harvesting structures in our Campus for Lucknow Smart City Project

Dear Sir

This has a reference to various discussion held in the context of Lucknow Smart City Project and specifically regarding the Area Based Development.

We would like to submit that we shall provide the best possible support for the Lucknow Smart City Project. As required, we shall provide to access / right of way to the implementing agency / Smart City SPV to our campus under a suitable mutually agreed arrangement for:

- Installation and operation of Solar Rooftop Panels
- Localized sewage collection, tertiary treatment and reuse of treated water for non-potable purpose

Further, we also agree suitable rain water harvesting structures shall be developed in our campus as per the recommendations of Smart City SPV and applicable regulations. We may have a detailed discussion for implementation of above components of Smart City Project after the selection of Lucknow under Smart City Challenge Phase II.

Thanking you

Yours truly

Offg. Principal
Lucknow Christian Degree College
Lucknow

Reg/Speed Post
 NO. 6265/NEDA-SE-Solar off grid-Rooftop Plant/2013-14
 Uttar Pradesh New and Renewable Energy Development Agency,
 Vibhuti Khand, Gomti Nagar, Lucknow
 Dated: 26 February, 2016

To,
 M/S Ujaas Energy Limited,
 701, NRK Buisness Park,
 Vijay Nagar Square,
 Indore-452010

Sub: - Supply, Installation and Commissioning including 05 years operation, comprehensive Warrantee & maintenance of Grid Connected Rooftop Solar Photovoltaic Power Plants at Collectrate Bhawan, Lucknow and Anchlic Vigyan Kendra Lucknow (U.P).

Sir,

In reference to agreement No. 04/UPNEDA/Grid Connect/Rooftop/2015 dated 09/09/2015 the detailed work order is hereby issued for Supply, Installation and commissioning of Grid Connected Rooftop Solar Power Plants as below:

Detail of work	Qty.	Capacity (KW)	Unit Rate per Watt (Rs.)	Total (Rs.)	Sites
Supply, Installation, Testing and Commissioning including 05 years Operation, Comprehensive Warranty and Maintenance of Grid Connected Rooftop Solar Photovoltaic Power Plants F.O.R.at site	1	135	67.75	91,46,250.00	1- Collectrate Bhawan, Lucknow
	1	10	75.00	7,50,000.00	2- Anchlic Vigyan Kendra Lucknow
Total				98,96,250.00	

(Rs Ninty eight lacs ninty six thousand two hundred fifty only)

These solar power plants are to be supplied, installed and commissioned as per the terms and conditions of the above referred agreement at above mentioned site.

You are required to complete the supply, installation and commissioning and handing over of ordered system within 06(six) months from the date of placement of work order.

Payments against the work order shall be made as per terms & conditions mentioned in the above referred agreement.

Yours faithfully,

(Sunil Kumar Chaudhary)
 Secretary & Chief Project Officer, UPNEDA
 Dated: 26 Feb 2016

6265 Anil (S.C.)
 PwP T&P
 NEDA-SE-Solar off grid-Rooftop Plant/2013-14

Copy for information & necessary action to the following.

- 1- D M, Lucknow
- 2- Project Officer, UPNEDA, Lucknow
- 3- Computer Incharge for issue UID No

(Sunil Kumar Chaudhary)
 Secretary & Chief Project Officer, UPNEDA

Reg/Speed Post
 NO. 6264/NEDA-SE-Solar off grid-Rooftop Plant/2013-14
 Uttar Pradesh New and Renewable Energy Development Agency,
 Vibhuti Khand, Gomti Nagar, Lucknow
 Dated: 26 February, 2016

To,
 M/S Gautam Solar Pvt Limited,
 Plot No- 114-115, Sector 6A,
 IIE Ranipur Sidcul,
 Haridwar- 249403

Sub: - Supply, Installation and Commissioning including 05 years operation, comprehensive Warrantee & maintenance of Grid Connected Rooftop Solar Photovoltaic Power Plants at Vikas Bhawan - Vanarasi and Kaiserbag Bus Station, Lucknow (U.P).

Sir,

In reference to agreement No. 05/UPNEDA/Grid Connect/Rooftop/2015 dated 10/09/2015 the detailed work order is hereby issued for Supply, Installation and commissioning of Grid Connected Rooftop Solar Power Plants as below:

Detail of work	Qty.	Capacity (KW)	Unit Rate per Watt (Rs.)	Total (Rs.)	Sites
Supply, Installation, Testing and Commissioning including 05 years Operation, Comprehensive Warranty and Maintenance of Grid Connected Rooftop Solar Photovoltaic Power Plants F.O.R.at site	01	75	72.00	54,00,000.00	Vikas Bhawan - Vanarasi
	1	40	75.00	30,00,000.00	Kaiserbag Bus Station, Lucknow (U.P.)
Total		115 KW		84,00,000.00	

(Rs Eighty four lacs only)

These solar power plants are to be supplied, installed and commissioned as per the terms and conditions of the above referred agreement at above mentioned site.

You are required to complete the supply, installation and commissioning and handing over of ordered system within 06(six) months from the date of placement of work order.

Payments against the work order shall be made as per terms & conditions mentioned in the above referred agreement.

Yours faithfully,

(Sunil Kumar Chaudary)

Secretary & Chief Project Officer, UPNEDA

NO. 6264/NEDA-SE-Solar off grid-Rooftop Plant/2013-14

Dated : 26 February, 2016

Copy for information & necessary action to the following.

- 1- Managing Director, UPSRTC, Lucknow
- 2- Chief Development Officer, Vikas Bhawan, Vanarasi
- 3- Project Officer, UPNEDA, Lucknow and Vanarasi
- 4- Computer Incharge for issue UID No

(Sunil Kumar Chaudary)

Secretary & Chief Project Officer, UPNEDA

Reg/Speed Post

NO. 1240 /NEDA-SE-Solar off grid-Rooftop Plant/2013-14

Uttar Pradesh New and Renewable Energy Development Agency,
Vibhuti Khand, Gomti Nagar, Lucknow
Dated : 26 February, 2016

To,
M/S Jaiswal Battery Service,
11 Church Building,
Hazratganj,
Lucknow - 226001

Sub: - Supply, Installation and Commissioning including 05 years operation, comprehensive Warrantee & maintenance of Grid Connected Rooftop Solar Photovoltaic Power Plants at King George Medical College Lucknow (U.P.)

Sir,

In reference to agreement No. 01/UPNEDA/Grid Connect/Rooftop/2015 dated 01/09/2015 the detailed work order is hereby issued for Supply, Installation and commissioning of Grid Connected Rooftop Solar Power Plants as below:

Detail of work	Qty.	Capacity (KW)	Unit Rate per Watt (Rs.)	Total (Rs.)	Sites
Supply, Installation, Testing and Commissioning including 05 years Operation, Comprehensive Warranty and Maintenance of Grid Connected Rooftop Solar Photovoltaic Power Plants F.O.R.at site	01	400KW	65.75	2,63,00,000.00	King George Medical College, Lucknow (U.P).
Total				2,63,00,000.00	

(Rs Two crore sixty three lacs only)

These solar power plants are to be supplied, installed and commissioned as per the terms and conditions of the above referred agreement at above mentioned site.

You are required to complete the supply, installation and commissioning and handing over of ordered system within 06(six) months from the date of placement of work order.

Payments against the work order shall be made as per terms & conditions mentioned in the above referred agreement.

Yours faithfully,

(Sunil Kumar Chaudhary)
Secretary & Chief Project Officer, UPNEDA

Dated : . 2015

Copy for information & necessary action to the following.

- 1- Dr Kirti Srivastav, Incharge Environment Cell, King George Medical College, Lucknow.
- 2- Project Officer, UPNEDA, Lucknow
- 3- Computer Incharge for issue UID No

(Sunil Kumar Chaudhary)
Secretary & Chief Project Officer, UPNEDA

Anil (S.C.)
 R.S. / Top. / 421924
 NO. 1240 /NEDA-SE-Solar off grid-Rooftop Plant/2013-14
 26.2.2016
 PO
 NEDA

रूप टॉक 18/3 कागज

Reg/Speed Post

NO. — /NEDA-SE-Solar off grid-Rooftop Plant/2013-14
Uttar Pradesh New and Renewable Energy Development Agency.
Vibhuti Khand, Gomti Nagar, Lucknow
Dated : 15 March, 2016

To,
M/S Su-kam Power System Limited,
Plot No 54, Udyog Nagar,
Phase-6, Sector -37
Gurgaon-122001

Sub: - Supply, Installation and Commissioning including 05 years operation, comprehensive Warrantee & maintenance of Grid Connected Rooftop Solar Photovoltaic Power Plants at Vikas Bhawan Lucknow in (U.P).

Sir,
In reference to agreement No. 02/UPNEDA/Grid Connect/Rooftop/2015 dated 01/09/2015 the detailed work order is hereby issued for Supply, Installation and commissioning of Grid Connected Rooftop Solar Power Plants as below:

Detail of work	Qty.	Capacity (KW)	Unit Rate per Watt (Rs.)	Total (Rs.)	Sites
Supply, Installation, Testing and Commissioning including 05 years Operation. Comprehensive Warrantee and Maintenance of Grid Connected Rooftop Solar Photovoltaic Power Plants F.O.R.at site	1	108	67.75	73,17,000.00	Vikas Bhawan, Lucknow (U.P).
Total				73,17,000.00	

(Rs Seventy three lacs seventeen thousand only)

Above solar power plant is to be supplied, installed and commissioned as per the terms and conditions of the above referred agreement at above-mentioned site.

You are required to complete the supply, installation and commissioning and handing over of ordered system within 06 (Six) months from the date of placement of work order.

Payments against the work order shall be made as per terms & conditions mentioned in the above referred agreement.

Yours faithfully,

Sc. (Inv) / JE (Su-kam)
42/11/16
2/12/16
16.3.2016
NO

(Sunil Kumar Chaudhary)
Secretary & Chief Project Officer, UPNEDA

NO. / NEDA-SE-Solar off Grid-Rooftop Plant/2013-14 Dated : , 2016

- Copy for information & necessary action to the following.
- 1- Chief Development Officer, Vikas Bhawan, Lucknow (U.P).
 - 2- Project Officer, UPNEDA, Lucknow.
 - 3- Computer Incharge for issue UID No

(Sunil Kumar Chaudhary)
Secretary & Chief Project Officer, UPNEDA

रूप 2015 (नो. 05) (10/09/2015)

JE (Substation) / Sec. Asst
16.3.2016
10/09/2015

Reg/Speed Post

NEDA-SE-Solar off grid-Rooftop Plant/2013-14
Uttar Pradesh New and Renewable Energy Development Agency,
Vishvati Khand, Gomti Nagar, Lucknow
Dated : 15 March, 2016

To,
M/S Gautam Solar Pvt Limited,
Plot No- 114-115, Sector 6A,
IIE Raipur Sidecul,
Haridwar- 249403

Sub: - Supply, Installation and Commissioning including 05 years operation, comprehensive Warrantee & maintenance of Grid Connected Rooftop Solar Photovoltaic Power Plants at Govt. Girls Polytechnic, Lucknow (U.P).

Sir,

In reference to agreement No. 05/UPNEDA/Grid Connect/Rooftop/2015 dated 10/09/2015 the detailed work order is hereby issued for Supply, Installation and commissioning of Grid Connected Rooftop Solar Power Plants as below:

Detail of work	Qty.	Capacity (KW)	Unit Rate per Watt (Rs.)	Total (Rs.)	Sites
Supply, Installation, Testing and Commissioning including 05 years Operation, Comprehensive Warranty and Maintenance of Grid Connected Rooftop Solar Photovoltaic Power Plants F.O.R.at site	01	80	72.00	57,60,000.00	Govt. Girls Polytechnic, Lucknow (U.P).
	Total			57,60,000.00	

(Rs Fifty seven lacs sixty thousand only)

These solar power plants are to be supplied, installed and commissioned as per the terms and conditions of the above referred agreement at above mentioned site.

You are required to complete the supply, installation and commissioning and handing over of ordered system within 06(six) months from the date of placement of work order.

Payments against the work order shall be made as per terms & conditions mentioned in the above referred agreement.

Yours faithfully,

6859

(Sunil Kumar Chaudary)
Secretary & Chief Project Officer, UPNEDA

NEDA-SE-Solar off grid-Rooftop Plant/2013-14 Dated : , 2016

Copy for information & necessary action to the following.

- 1- Principal, Govt. Girls Polytechnic, Lucknow (U.P).
- 2- Project Officer, UPNEDA, Lucknow.
- 3- Computer Incharge for issue UID No

(Sunil Kumar Chaudary)

Secretary & Chief Project Officer, UPNEDA

INSTITUTIONAL ARRANGEMENT

FOR OPERATIONALISATION OF SPV

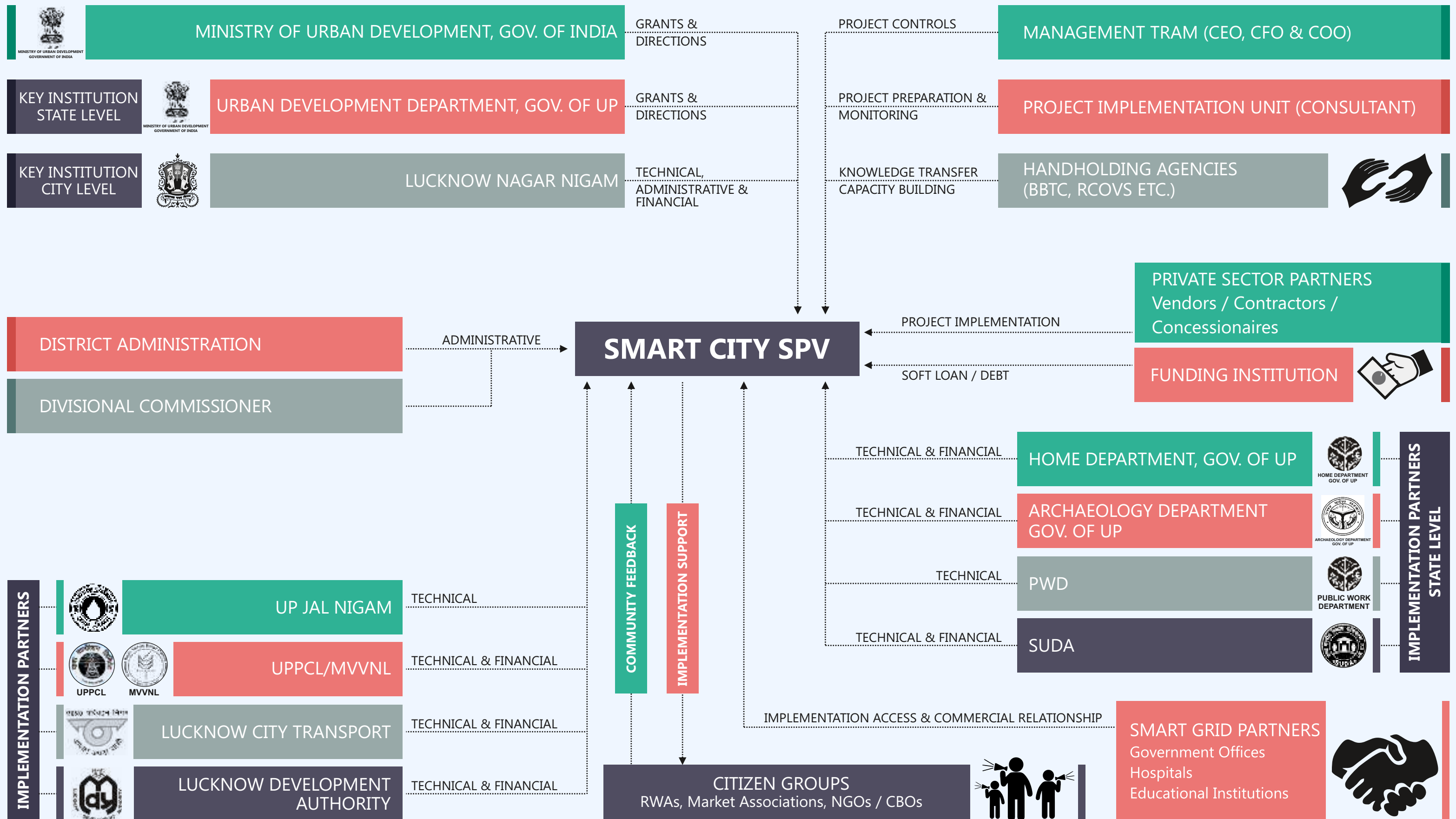

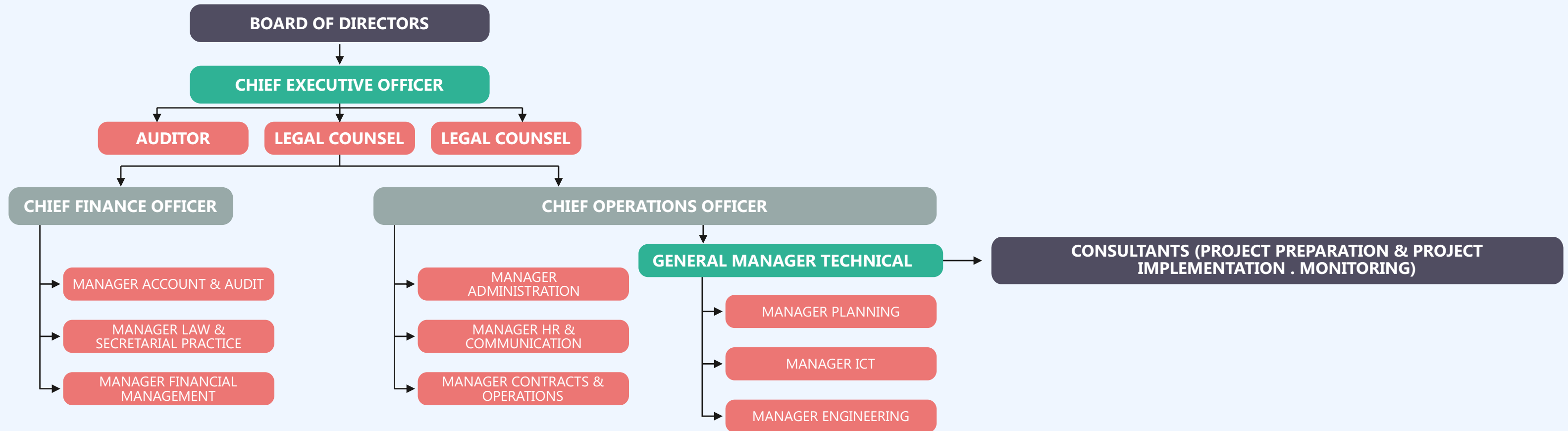

HUMAN RESOURCES: QUALIFICATION & RECRUITMENTS

POSITION	EDUCATION QUALIFICATION	EXPERIENCE PROFILE	RECRUITMENT PROCESS / RETENTION MECHANISM	KEY PERFORMANCE AREAS
Chief Executive Officer	Municipal Commissioner of Lucknow Municipal Corporation			
Chief Finance Officer	Chartered Accountant / MBA (Finance)	Corporate Finance / Infrastructure / Finance Finance Control / Tariff / Modelling / Contract Management (Experience: 15 to18 years)	<ul style="list-style-type: none"> Open Selection Process with strong Industry Referrals Market linked Salary & Incentives 	<ul style="list-style-type: none"> Innovative financial leveraging & management Devising effective & efficient methods of revenue collection & recovery Cash flow Management
Chief Operations Officer	M. E.	Contract Administration / Project Management Asset Management / Vendor Management Estate or Facilities Management (Experience: 12 to15 years)	<ul style="list-style-type: none"> Open Selection Process with strong Industry Referrals Market linked Salary & Incentives KRAs based contracts with performance based incentives 	<ul style="list-style-type: none"> Ensuring implementation of projects within time & budget as per quality parameters Achieving desired levels of service Efficient & effective revenue collection
General Manager Technical	B. E. with MBA (Operation Management)	Development and /or Operations experience of large Infrastructure / Real Estate projects (Experience: 8 to 10 Years)	<ul style="list-style-type: none"> Open Selection Process with strong Industry Referrals Market linked Salary & Incentives 	<ul style="list-style-type: none"> Ensuring implementation of projects within time & budget as per quality parameters
Manager	Respective Domain Qualification	Domestic / International experience as per need (Experience: Min. 5 years)	<ul style="list-style-type: none"> Deputation from line departments Open recruitment/contracting 	<ul style="list-style-type: none"> Performance in respective sectors (Implementation & Operations)

4.10

Project Financials

- OPEX Cash Outflow
- Revenue Cash Inflow
- Funding Gap & Debt Schedule

PAN CITY PROJECT	Annual O&M	Periodic O&M	P O&M time (Yr)	Dev Period (Yr)	O&M with SPV	1	2	3	4	5	6	7	8	9	10
Project Jeevant Lucknow [LIVEABLE]															
Lucknow Smart City Management System/Portal	7.5%	40.0%	8	4	Yes					5.63	5.63	5.63	5.63	5.63	5.63
Capacity Building Programs						-	-	-	-	5.63	5.63	5.63	5.63	5.63	5.63
Project Sugam Lucknow [MOBILITY]															
Integrated Traffic Management System	2.0%	50.0%	8	2	No			-	-	-	-	-	-	-	-
Smart City Surveillance System	5.0%	50.0%	8	2	No			-	-	-	-	-	-	-	-
Smart Solutions for Existing Parking	5.0%	60.0%	10	4	Yes			3.00	3.00	3.00	3.00	3.00	3.00	3.00	3.00
ICT for City Bus Services	3.0%	60.0%	8	2	No			-	-	-	-	-	-	-	-
Smart Bus Shelters	3.5%	12.5%	8	2	No			-	-	-	-	-	-	-	-
One Lucknow Unified Smart Mobility Card [Integration Infrastructure]	5.0%	40.0%	8	2	Yes			0.40	0.40	0.40	0.40	0.40	0.40	0.40	3.60
Urban Mobility Nodes	2.5%	10.0%	5	4	Yes					1.60	1.60	1.60	1.60	8.00	1.60
Energy Efficient Street Lighting [LED]	0.0%	25.0%	10	3	Yes					-	-	-	-	-	-
						-	-	3.40	3.40	5.00	5.00	5.00	5.00	11.40	8.20
AREA BASED DEVELOPMENT															
Project Jeevant Lucknow [LIVEABLE]															
Drainage															
Covering of Nallahs	0.5%	5.0%	8	3	Yes				0.18	0.18	0.18	0.18	0.18	0.18	0.18
Strengthening & Augmentation of network	0.3%	5.0%	8	3	Yes				0.40	0.40	0.40	0.40	0.40	0.40	0.40
Water Supply															
Strengthening & Augmentation of Distribution Network	0.5%	5.0%	8	2	Yes			0.06	0.06	0.06	0.06	0.06	0.06	0.06	0.66
Smart Metering	0.0%	0.0%	25	2	Yes			-	-	-	-	-	-	-	-
SCADA	5.0%	25.0%	5	3	Yes				0.25	0.25	0.25	0.25	1.50	0.25	0.25
Electricity															
Underground Distribution Cabling & Relocation of Transformers				3	No				-	-	-	-	-	-	-
Smart Metering				3	No				-	-	-	-	-	-	-
Energy Efficient Street Lighting [LED based with network redesign]															
Utility Duct [Electricity, Water, Telecom, OFC, PNG]	1.0%	10.0%	5	2	Yes			0.60	0.60	0.60	0.60	6.60	0.60	0.60	0.60
PNG Network				3	No										
Smart Grid															
Solar Rooftop PV	0.1%	100.0%	25	2	Yes			0.01	0.01	0.01	0.01	0.01	0.01	0.01	0.01
Rain Water Harvesting															
Waste Water Treatment & Reuse	0.5%	10.0%	8	2	Yes			0.07	0.07	0.07	0.07	0.07	0.07	0.07	1.52
Infrastructure works & Facilities etc at Slums	2.0%	10.0%	8	2	Yes			0.23	0.23	0.23	0.23	0.23	0.23	0.23	1.37
Night Shelters															
Beautification of Parks/Greens & Establishing Open Gyms & Wifi Hotspots	2.0%	5.0%	5	2	Yes			0.12	0.12	0.12	0.12	0.42	0.12	0.12	0.12
Gomti Riverfront Development															
Smart City Knowledge Management Centre [Chakbast Road]															
						-	-	1.09	1.93	1.93	1.93	8.23	3.18	1.93	5.11

AREA BASED DEVELOPMENT	Annual O&M	Periodic O&M	P O&M time (Yr)	Dev Period (Yr)	O&M with SPV	1	2	3	4	5	6	7	8	9	10
Project Sugam Lucknow [MOBILITY]															
Pedestrian Infra & Street Furniture	1.0%	5.0%	8	2	Yes			0.07	0.07	0.07	0.07	0.07	0.07	0.07	0.40
Pelican Crossing for Interconnecting Parks (Begum Hazrat & surroundings)	2.0%	25.0%	8	2	No			-	-	-	-	-	-	-	-
Cycle Track	1.0%	5.0%	8	2	Yes			0.05	0.05	0.05	0.05	0.05	0.05	0.05	0.28
Variable Message Signs	5.0%	25.0%	5	1	Yes		0.09	0.09	0.09	0.09	0.53	0.09	0.09	0.09	0.09
Urban Mobility Nodes	2.5%	10.0%	5	1	Yes		0.10	0.10	0.10	0.10	0.50	0.10	0.10	0.10	0.10
New Multi Level Car Parking															
Parking - Globe Park	1.0%	10.0%	5	2	No			-	-	-	-	-	-	-	-
Parking - Vegetable Market, Qaiserbagh Crossing	1.0%	10.0%	5	2	No			-	-	-	-	-	-	-	-
Parking - Fish Market, Qaiserbagh Crossing	1.0%	10.0%	5	2	No			-	-	-	-	-	-	-	-
Smart Parking Solutions for Off Street Parking															
Qaiserbagh Bus Stand	3.5%	25.0%	5	1	Yes		0.04	0.04	0.04	0.04	0.29	0.04	0.04	0.04	0.04
Dayanidhan Park	3.5%	25.0%	5	1	Yes		0.04	0.04	0.04	0.04	0.29	0.04	0.04	0.04	0.04
Sarojini Naidu Park	3.5%	25.0%	5	1	Yes		0.04	0.04	0.04	0.04	0.29	0.04	0.04	0.04	0.04
Smart Parking Solutions for On Street Parking															
9 Locations	3.5%	25.0%	5	1	Yes		0.03	0.03	0.03	0.03	0.26	0.03	0.03	0.03	0.03
Smart Ticketing [Temporary Enroachment Regulation & Penalty System]	7.5%	40.0%	8	2	Yes			0.34	0.34	0.34	0.34	0.34	0.34	0.34	2.14
Road & Junction Improvements	1.0%	25.0%	8	3	Yes				0.43	0.43	0.43	0.43	0.43	0.43	0.43
Safety & Security															
CCTV Camera	2.0%	25.0%	5	1	Yes		0.16	0.16	0.16	0.16	2.16	0.16	0.16	0.16	0.16
Emergency Call Points				3	No				-	-	-	-	-	-	-
Modern Police Kiosks				3	No				-	-	-	-	-	-	-
						-	0.48	0.94	1.36	1.36	5.17	1.36	1.36	1.36	3.73
Project Swachh Lucknow [CLEAN]															
Sewerage															
Sewer Line along Nallahs [Intercept]	0.5%	5.0%	8	3	Yes				0.05	0.05	0.05	0.05	0.05	0.05	0.05
Strengthening & Augmentation of network	0.3%	5.0%	8	3	Yes				0.70	0.70	0.70	0.70	0.70	0.70	0.70
Solid Waste Management															
Door to Door Collection [GPS & ICT for User Charge Collection]	0.5%	40.0%	8	1	Yes		0.01	0.01	0.01	0.01	0.01	0.01	0.01	0.41	0.01
Smart Road Bins [Sensor based]	5.0%	25.0%	5	3	Yes				0.20	0.20	0.20	0.20	1.20	0.20	0.20
Smart Community Bins [Sensor based]	5.0%	25.0%	5	3	Yes				0.12	0.12	0.12	0.12	0.72	0.12	0.12
Road Cleaning Equipments	12.5%	40.0%	8	3	Yes				1.00	1.00	1.00	1.00	1.00	1.00	1.00
Sanitation [Public & Community Toilets - New & Upgradation of Old]	2.0%	10.0%	5	2	Yes			0.13	0.13	0.13	0.13	0.78	0.13	0.13	0.13
						-	0.01	0.13	2.20	2.20	2.20	2.85	3.80	2.60	2.20
Project Smruddh Lucknow [PROSPEROUS]															
Awadh Walk on Thandi Sadak	1.0%	5.0%	8	2	Yes			0.05	0.05	0.05	0.05	0.05	0.05	0.05	0.30
Awadh Point - Central Recreation Space [Begum Hazrat Mahal Park]	2.0%	5.0%	8	2	Yes			0.24	0.24	0.24	0.24	0.24	0.24	0.24	0.84
International Culture & Heritage Centre at Chhattar Manzil	2.0%	5.0%	5	3	Yes				1.92	1.92	1.92	1.92	6.72	1.92	1.92
Tourist Information Centre at Sibtainabad Imambara	2.0%	5.0%	5	1	No		-	-	-	-	-	-	-	-	-
Facade Lighting & Restoration of Lal Baradari	10.0%	25.0%	8	1	No		-	-	-	-	-	-	-	-	-
Archaeology Research & Heritage Centre at Roshan-ud-Daula Kothi*	2.0%	5.0%	5	3	Yes				0.27	0.27	0.27	0.27	0.95	0.27	0.27
Public Library at Darshan Vilas Kothi*															
Heritage Conservation Institute at Kothi Gulishtan-e-eram*															
Cultural Club at Rafh-e-aam Club*	2.0%	5.0%	5	2	Yes			0.16	0.16	0.16	0.16	0.56	0.16	0.16	0.16
Restoration of Moris Market near Qaiserbagh Crossing	2.0%	5.0%	5	3	No				-	-	-	-	-	-	-
City Branding Initiatives															
Cuisine & Handicraft Festivals															
Cultural Theme Events															
Awareness Campaigns															
Branding & Promotion Material															
Online, Radio & TV Campaigns															
						-	-	0.45	2.64	2.64	2.64	3.04	8.12	2.64	3.49

PAN CITY PROJECT	Project Revenue Flow									
	Yr 1	Yr 2	Yr 3	Yr 4	Yr 5	Yr 6	Yr 7	Yr 8	Yr 9	Yr 10
Project Jeevant Lucknow [LIVABLE]										
Lucknow Smart City Management System/Portal		0.05	0.21	0.48	0.95	1.06	1.06	1.06	1.06	1.06
	-	0.05	0.21	0.48	0.95	1.06	1.06	1.06	1.06	1.06
Project Sugam Lucknow [MOBILITY]										
Integrated Traffic Management System			0.31	0.61	0.92	1.02	1.02	1.02	1.02	1.02
Smart Solutions for Existing Parking			1.50	2.10	2.55	3.00	3.00	3.00	3.00	3.00
Smart Bus Shelters			2.72	2.72	2.72	2.72	2.72	2.72	2.72	2.72
One Lucknow Unified Smart Mobility Card [Integration Infrastructure]			0.15	0.31	0.61	1.30	1.53	1.53	1.53	1.53
Urban Mobility Nodes		0.59	1.37	2.74	3.53	3.92	3.92	3.92	3.92	3.92
	-	0.59	6.05	8.48	10.33	11.97	12.20	12.20	12.20	12.20
AREA BASED DEVELOPMENT										
Project Jeevant Lucknow [LIVABLE]										
Solar Rooftop PV		0.26	0.89	1.05	1.05	1.05	1.05	1.05	1.05	1.05
Waste Water Treatment & Reuse			0.03	0.07	0.11	0.12	0.12	0.12	0.12	0.12
Beautification of Parks/Greens & Establishing Open Gyms & Wifi Hotspots		0.03	0.06	0.08	0.09	0.09	0.09	0.09	0.09	0.09
Smart City Knowledge Management Centre [Chakbast Road]			2.82	4.83	6.84	8.05	8.05	8.05	8.05	8.05
	-	0.29	3.80	6.02	8.09	9.31	9.31	9.31	9.31	9.31
Project Sugam Lucknow [MOBILITY]										
Variable Message Signs		0.09	0.16	0.31	0.37	0.37	0.37	0.37	0.37	0.37
Urban Mobility Nodes		0.14	0.23	0.30	0.35	0.35	0.35	0.35	0.35	0.35
Parking - Globe Park			0.23	0.37	0.46	0.46	0.46	0.46	0.46	0.46
Parking - Vegetable Market, Qaiserbagh Crossing			0.13	0.21	0.26	0.26	0.26	0.26	0.26	0.26
Parking - Fish Market, Qaiserbagh Crossing			0.06	0.10	0.13	0.13	0.13	0.13	0.13	0.13
Qaiserbagh Bus Stand		0.03	0.05	0.05	0.05	0.05	0.05	0.05	0.05	0.05
Dayanidhan Park		0.03	0.05	0.05	0.05	0.05	0.05	0.05	0.05	0.05
Sarojini Naidu Park		0.03	0.06	0.06	0.06	0.06	0.06	0.06	0.06	0.06
9 Locations		0.03	0.06	0.07	0.07	0.07	0.07	0.07	0.07	0.07
Smart Ticketing [Temporary Enroachment Regulation & Penalty System]		0.14	0.25	0.27	0.27	0.27	0.27	0.27	0.27	0.27
	-	0.48	1.27	1.79	2.07	2.07	2.07	2.07	2.07	2.07
Project Smruddh Lucknow [PROSPEROUS]										
Awadh Walk on Thandi Sadak			0.07	0.13	0.17	0.18	0.18	0.18	0.18	0.18
Awadh Point - Central Recreation Space [Begum Hazrat Mahal Park]			1.61	2.68	4.56	5.36	5.36	5.36	5.36	5.36
International Culture & Heritage Centre at Chhattar Manzil			0.36	0.79	1.22	1.44	1.44	1.44	1.44	1.44
Tourist Information Centre at Sibtainabad Imambarā			0.03	0.03	0.03	0.03	0.04	0.04	0.04	0.04
Cultural Club at Raffh-e-aam Club*		0.06	0.10	0.22	0.34	0.40	0.40	0.40	0.40	0.40
Cuisine & Handicraft Festivals	0.22	0.22	0.14	0.14	-					
Cultural Theme Events	0.54	0.54	0.36	0.36	-					
Branding & Promotion Material	0.15	0.15	0.10	0.10	-					
	0.91	0.97	2.77	4.45	6.32	7.41	7.42	7.42	7.42	7.42

FUND GAP

	Yr 1	Yr 2	Yr 3	Yr 4	Yr 5	Yr 6	Yr 7	Yr 8	Yr 9	Yr 10
Cash Outflow (CAPEX)	835.39	712.58	425.91	75.45	4.00					
Cash Inflow	844.20	693.48	342.94	188.00	-	-	-	-	-	-
Smart City - MoUD, GOI	186.00	93.00	93.00	93.00	-	-	-	-	-	-
Smart City - GoUP	190.00	95.00	95.00	95.00	-	-	-	-	-	-
AMRUT	62.13	97.63	17.75	-	-	-	-	-	-	-
SBM	5.76	7.04	-	-	-	-	-	-	-	-
IPDS	18.76	37.53	37.53	-	-	-	-	-	-	-
State Govt	132.79	166.84	40.86	-	-	-	-	-	-	-
LMC	20.23	14.71	1.84	-	-	-	-	-	-	-
14th Finance Commission	4.29	1.07	-	-	-	-	-	-	-	-
Other Department/Civic Agencies	86.54	95.20	34.62	-	-	-	-	-	-	-
PPP	125.12	75.97	22.34							
Stakeholders	12.58	9.49								
Net Cashflow	8.81	(19.11)	(82.97)	112.55	(4.00)	-	-	-	-	-
Cumulative Cashflow	8.81	(10.29)	(93.26)	19.29	15.29	15.29	15.29	15.29	15.29	15.29

DEBT SCHEDULE

Debt Requirement	93.26	INR Cr								
Debt Terms										
Tenor	5	4								
Moratorium	3	2								
Interest Rate		12% p.a.								
	Yr 1	Yr 2	Yr 3	Yr 4	Yr 5	Yr 6	Yr 7	Yr 8	Yr 9	Yr 10
Opening Balance		-	10.29	93.26	46.63	(0.00)	(0.00)	(0.00)	-	-
Debt during the Yr		10.29	82.97							
Repayment during the Yr		-	-	46.63	46.63	-	-	-	-	-
Closing Balance		10.29	93.26	46.63	(0.00)	(0.00)	(0.00)			
Interest	-	0.62	6.21	8.39	2.80	(0.00)	(0.00)	(0.00)	-	-

4.11

Selection of ABD and PAN City

4.11.1 AREA SELECTION METHODOLOGY

		 QAISERBAGH	HUSSAINABAD & CHOWK AREA	AMINABAD	MAHANAGAR
STAKEHOLDER OPINION	Online Polling	5	3	4	1
	Offline Polling	5	2	0	0
	Elected Representative	4	5	3	0
	State Parastatals	4	4	2	0
CRITERIA OF SELECTION & ASSESSMENT	City Identity	5	5	4	2
	Issues with Basic Infrastructure	4	4	5	4
	Future Development Potential	4	4	3	4
	Maximum Impact on People	4	4	5	3
	Socio-Cultural Significance and Impact	5	5	4	2
	Scope to Leverage on City Level Infrastructure	4	4	3	1
TOTAL	44	40	33	17	

4.11.2 PAN CITY PRIORITY SELECTION METHODOLOGY



		GOVERNANCE	URBAN MOBILITY	SANITATION	HERITAGE & TOURISM
STAKEHOLDER OPINION	Online Polling	5	3	4	1
	Offline Polling	5	2	0	0
	Elected Representative	4	5	3	0
	State Parastatals	4	4	2	0
	Criteria of Selection & Assessment				
CITY IDENTITY	Level of Urgency	4	4	5	4
	Impact in the City Administration	4	4	3	4
	Economic Viability	4	4	5	3
	Potential for scalability & Replicability	5	5	4	2
	Convergence with existing plan	4	4	3	1
	TOTAL	39	35	29	15

4.12

Support Letters
(Public Engagement)

Navniet Sekera
I.P.S.



D.O No. *WPL-6A-NISE/2016*

Inspector General of Police
Women Power Line Cell, U.P.
Administrative Block

1090 Chauraha, Lohia Path
Lucknow - 226001

Mob. 09454400151
Phone. 09454458215
Fax. 0522-2209836
E-mail. 1090police@gmail.com

Date:- *7 April 2016*

To,

The Municipal Commissioner,
Lucknow Municipal Corporation,
Trilokinath Marg, Lalbagh
Lucknow - 226001, Uttar Pradesh

Subject: Letter of Support for Lucknow Smart City Initiative under Smart City Mission

Dear Sir,

We are aware that Ministry of Urban Development, Government of India has launched an ambitious mission "Smart Cities" and Lucknow stood at 29th rank in evaluation of Smart City Proposals (SCP) submitted by 97 participating cities in the challenge round. It is the result of the efforts taken by Lucknow Municipal Corporation that Lucknow is amongst the front runner for being selected as one of the Smart Cities in Fast Track round.

It gives me immense pleasure to applaud Lucknow Municipal Corporation (LMC) for its smart city initiative for Lucknow City. I firmly believe that this initiative will greatly benefit city/citizens.

Further, I am writing to express my full support to LMC for proposed "Smart City Project". It's our pleasure to be a part of the Smart City initiative and feel confident expressing my full support in future.

We look forward to working with LMC in future.

Thanking you

Best Wishes

Yours faithfully,

NS
7.4.2016

(Navniet Sekera)



BUSINESS SCHOOL

INSTITUTE OF MANAGEMENT RESEARCH & TECHNOLOGY

(Approved by AICTE, Ministry of HRD Govt. of India)

Ranked A+++ Excellent B-School in North India

Date: 07-04-2016

To,

The Municipal Commissioner,

Lucknow Municipal Corporation,
Trilokinath Marg, Lalbagh
Lucknow - 226001, Uttar Pradesh

Subject:letter of Support for Lucknow Smart City Initiative under Smart City Mission

Dear Sir,

We are aware that Ministry of Urban Development, Government of India has launched an ambitious mission "Smart Cities" and Lucknow stood at 29th rank in evaluation of Smart City Proposals (SCP) submitted by 97 participating cities in the challenge round. It is the result of the efforts taken by Lucknow Municipal Corporation that Lucknow is amongst the front runner for being selected as one of the Smart Cities in Fast Track round.

It gives me immense pleasure to applaud Lucknow Municipal Corporation (LMC) for its smart city initiative for Lucknow City. I firmly believe that this initiative will greatly benefit city/citizens.

Further, I am writing to express my full support to LMC for proposed "Smart City Project". We shall assist LMC during implementation of the Smart City Project and providing advisory & handholding support through inputs in the design and detailing of sub-project by our [associates/members or faculty and students].

We look forward to working with LMC in future.

Thanking you

Yours faithfully

Form IMR

Prof. Razaqur Rahman



AICA - All India Cultural Association

Registration Number – INDEMB/KMT/T/ASSN/252

Letter No.

Date: 14 April 2016

To,

The Municipal Commissioner,

Lucknow Municipal Corporation,

Trickinath Marg, Lalbagh

Lucknow - 226001, Uttar Pradesh

Subject: Letter of Support for Lucknow Smart City Initiative under Smart City Mission

Dear Sir,

We are aware that Ministry of Urban Development, Government of India has launched an ambitious mission "Smart Cities" and Lucknow stood at 28th rank in evaluation of Smart City Proposals (SCP) submitted by 97 participating cities in the challenge round.

It is the result of the efforts taken by Lucknow Municipal Corporation that Lucknow is amongst the front runner for being selected as one of the Smart Cities in Fast Track round. It gives me immense pleasure to applaud Lucknow Municipal Corporation (LMC) for its smart city initiative for Lucknow City. I firmly believe that this initiative will greatly benefit city/citizens.

Further, I am writing to express my full support to LMC for proposed "Smart City Project". We shall assist LMC during implementation of the Smart City Project through, but not limited to, following:

- Provide an International platform to share, introspect and communicate ideas in order to promote the project.
- Mobilization of NRI based expertise to facilitate the concept.
- Participating with LMC in National and International Seminars/Workshops as and when required to ensure project success.

We look forward to working with LMC in future.

Thanking you

Yours faithfully

Mohammad Aamir

General Secretary



KUNWAR'S
GLOBAL SCHOOL
INTERNATIONAL EDUCATION FOUNDATION

UNIVERSITY OF CALicut
International Examinations
www.universityofcalicut.ac.in

To:

The Municipal Commissioner,
Lucknow Municipal Corporation,
Toloknathi Marg, Lalbagh,
Lucknow - 226001, Uttar Pradesh.

Subject: Letter of Support for Lucknow Smart City Initiative under Smart City Mission.

Dear Sir,

We are aware that Ministry of Urban Development, Government of India has launched an ambitious mission "Smart Cities" and Lucknow stood at 29th rank in evaluation of Smart City Proposals (SCPs) submitted by 97 participating cities in the challenge round. It is the result of the efforts taken by Lucknow Municipal Corporation that Lucknow is amongst the front runner for being selected as one of the Smart Cities in Fast Track round.

It gives me immense pleasure to applaud Lucknow Municipal Corporation (LMC) for its smart city initiative for Lucknow City. I firmly believe that this initiative will greatly benefit city/citizens.

Further, I am writing to express my full support to LMC for proposed "Smart City Project". We shall assist LMC during implementation of the Smart City Project and providing advisory & handholding support through inputs in the design and detailing of sub-project by our associates/members or faculty and students.

We look forward to working with LMC in future.

Thanking you
Yours faithfully

Date: 9/4/2016

AN PARTNER OF
KUNWAR'S EDUCATIONAL FOUNDATION
AN 100% OWNED GROUP OF COMPANIES

Address: Deval Farm, Deval Road, Lucknow - 226015
Contact: +91 7406355588 / E-Mail: info@kunwarsglobal.com
WEBSITE: www.kunwarsglobal.com



ABHILASHA INSTITUTE OF BUSINESS MANAGEMENT & TECHNOLOGY

Date: 7th April 2016

To,

The Municipal Commissioner,
Lucknow Municipal Corporation,
Triloknath Marg, Lalbagh
Lucknow - 226001, Uttar Pradesh

Subject: Letter of Support for Lucknow Smart City Initiative under Smart City Mission

Dear Sir,

We are aware that Ministry of Urban Development, Government of India has launched an ambitious mission "Smart Cities" and Lucknow stood at 29th rank in evaluation of Smart City Proposals (SCP) submitted by 97 participating cities in the challenge round. It is the result of the efforts taken by Lucknow Municipal Corporation that Lucknow is amongst the frontrunner for being selected as one of the Smart Cities in Fast Track round.

It gives me immense pleasure to applaud Lucknow Municipal Corporation (LMC) for its smart city initiative for Lucknow City. I firmly believe that this initiative will greatly benefit city/citizens.

Further, I am writing to express my full support to LMC for proposed "Smart City Project". We shall assist LMC during implementation of the Smart City Project and providing advisory & handholding support through inputs in the design and detailing of sub-project by our team.

We look forward to working with LMC in future.

Thanking you

**Abhilasha Institute of Business
Management & Technology**

(Satya Prakash Mishra)
Proprietor



ABHILASHA INSTITUTIONS

(Registered Under Trust Registration Act 1882)

Date: 7th April 2016

To,

The Municipal Commissioner,
Lucknow Municipal Corporation,
Triloknath Marg, Laibagh
Lucknow - 226001, Uttar Pradesh

Subject: Letter of Support for Lucknow Smart City Initiative under Smart City Mission

Dear Sir,

We are aware that Ministry of Urban Development, Government of India has launched an ambitious mission "Smart Cities" and Lucknow stood at 29th rank in evaluation of Smart City Proposals (SCP) submitted by 97 participating cities in the challenge round. It is the result of the efforts taken by Lucknow Municipal Corporation that Lucknow is amongst the frontrunner for being selected as one of the Smart Cities in Fast Track round.

It gives me immense pleasure to applaud Lucknow Municipal Corporation (LMC) for its smart city initiative for Lucknow City. I firmly believe that this initiative will greatly benefit city/citizens.

Further, I am writing to express my full support to LMC for proposed "Smart City Project". It's our pleasure to be a part of the Smart City initiative and feel confident expressing my full support in future.

We look forward to working with LMC in future.

Thanking you.

For ABHILASHA INSTITUTIONS
Yours faithfully

Chairman/Secretary
(Satya Prakash Mishra)

Trustee

Abhilasha Enterprises Pvt. Ltd.

A Division of Abhilasha Group



C-43, First Floor, Pratap Bhawan, Naval Kishore Road,
Hazratganj, Lucknow, UP, 226001, Phone: 0522-4078409
Email : satya_wirfield@yahoo.com

Date: 7th April 2016

To,

The Municipal Commissioner,
Lucknow Municipal Corporation,
Trilokinath Marg, Lalbagh
Lucknow - 226001, Uttar Pradesh

Subject: Letter of Support for Lucknow Smart City Initiative under Smart City Mission

Dear Sir,

We are aware that Ministry of Urban Development Government of India has launched an ambitious mission "Smart Cities" and Lucknow stood at 29th rank in evaluation of Smart City Proposals (SCP) submitted by 97 participating cities in the challenge round. It is the result of the efforts taken by Lucknow Municipal Corporation that Lucknow is amongst the frontrunner for being selected as one of the Smart Cities in Fast Track round.

It gives me immense pleasure to applaud Lucknow Municipal Corporation (LMC) for its smart city initiative for Lucknow City. I firmly believe that this initiative will greatly benefit city/citizens.

Further, I am writing to express my full support to LMC for proposed "Smart City Project". It's our pleasure to be a part of the Smart City Initiative and feel confident expressing my full support in future.

We look forward to working with LMC in future.

Thanking you.

Yours faithfully

(Satya Prakash Mishra)
Director

To,

The Municipal Commissioner,
Lucknow Municipal Corporation,
Triloknath Marg, Lalbagh
Lucknow - 226001, Uttar Pradesh

Subject: Letter of Support for Lucknow Smart City Initiative under Smart City Mission

Dear Sir,

We are aware that Ministry of Urban Development, Government of India has launched an ambitious mission 'Smart Cities' and Lucknow stood at 29th rank in evaluation of Smart City Proposals (SCP) submitted by 97 participating cities in the challenge round. It is the result of the efforts taken by Lucknow Municipal Corporation that Lucknow is amongst the front runner for being selected as one of the Smart Cities in Fast Track round.

It gives me immense pleasure to applaud Lucknow Municipal Corporation (LMC) for its smart city initiative for Lucknow City. I firmly believe that this initiative will greatly benefit city/citizens.

Further, I am writing to express my full support to LMC for proposed "Smart City Project". It is our pleasure to be a part of the Smart City initiative and feel confident expressing my full support in future.

We look forward to working with LMC in future.

For **Mighty Mindz Education Private Ltd.**

Yours faithfully,
R. Prasad

Date: 28/03/16.

CC



Date: April 6, 2016

To,

The Municipal Commissioner,
Lucknow Municipal Corporation,
Tripathinath Marg, Lalbagh
Lucknow - 226001, Uttar Pradesh

Subject: Letter of Support for Lucknow Smart City Initiative under Smart City Mission

Dear Sir,

We are aware that Ministry of Urban Development, Government of India has launched an ambitious mission 'Smart Cities' and Lucknow stood at 29th rank in evaluation of Smart City Proposals (SCP) submitted by 97 participating cities in the challenge round. It is the result of the efforts taken by Lucknow Municipal Corporation that Lucknow is amongst the front runner for being selected as one of the Smart Cities in Fast Track round.

It gives me immense pleasure to applaud Lucknow Municipal Corporation (LMC) for its smart city initiative for Lucknow City. I firmly believe that this initiative will greatly benefit city/citizens.

Further, I am writing to express my full support to LMC for proposed 'Smart City Project'. We shall assist LMC during implementation of the Smart City Project and providing advisory & handholding support through inputs in the design and detailing of sub-project by our [associates/members or faculty and students].

We look forward to working with LMC in future.

Thanking you

Yours faithfully



PRINCIPAL
Mod ern Indian School
Gautampuram, Lucknow

Annex

Letter Head of Corporate Office

An Institute for Civil Exams

M-349/350
SECTOR-D1
L.D.A. COLONY
KANPUR ROAD
LUCKNOW-226012

Ref.:

Dated : 20.3.16

To,

The Municipal Commissioner,
Lucknow Municipal Corporation,
Triloknath Marg, Lalbagh
Lucknow - 226001, Uttar Pradesh

Subject: Letter of Support for Lucknow Smart City Initiative under Smart City Mission

Dear Sir,

We are aware that Ministry of Urban Development, Government of India has launched an ambitious mission "Smart Cities" and Lucknow stood at 29th rank in evaluation of Smart City Proposals (SCP) submitted by 97 participating cities in the challenge round. It is the result of the efforts taken by Lucknow Municipal Corporation that Lucknow is amongst the front runner for being selected as one of the Smart Cities in Fast Track round.

It gives me immense pleasure to applaud Lucknow Municipal Corporation (LMC) for its smart city initiative for Lucknow City. I firmly believe that this initiative will greatly benefit city/citizens.

Further, I am writing to express my full support to LMC for proposed "Smart City Project". We shall assist LMC during implementation of the Smart City Project and providing advisory & handholding support through inputs in the design and detailing of sub-project by our associates/members or faculty and students!

We look forward to working with LMC in future.

Thanking you

Date: 20.3.16

Yours faithfully



Date: 07/04/2016

To,

The Municipal Commissioner,
Lucknow Municipal Corporation,
Trickinath Marg, Lalbagh
Lucknow - 226001, Uttar Pradesh

Subject: Letter of Support for Lucknow Smart City Initiative under Smart City Mission

Dear Sir,

We are aware that Ministry of Urban Development, Government of India has launched an ambitious mission "Smart Cities" and Lucknow stood at 29th rank in evaluation of Smart City Proposals (SCP) submitted by 97 participating cities in the challenge round. It is the result of the efforts taken by Lucknow Municipal Corporation that Lucknow is amongst the front runner for being selected as one of the Smart Cities in Fast Track round.

It gives me immense pleasure to applaud Lucknow Municipal Corporation (LMC) for its smart city initiative for Lucknow City. I firmly believe that this initiative will greatly benefit city/citizens.

Further, I am writing to express my full support to LMC for proposed "Smart City Project". It's our pleasure to be a part of the Smart City Initiative and feel confident expressing my full support in future.

We look forward to working with LMC in future.

Thanking you

Yours faithfully,
Devendra Pratap Singh





Ph: 0522-6460358

Police Modern School

(Senior Secondary)

Affiliated to CBSE, Delhi, Code No: 09098

Vinod Khand-1, Gomti Nagar,
Lucknow - 226 010

Letter No.

Date: 08/04/2016

To,

The Municipal Commissioner,

Lucknow Municipal Corporation,

Triloknath Marg, Jalbagh

Lucknow - 226001, Uttar Pradesh

Subject: Letter of Support for Lucknow Smart City Initiative under Smart City Mission

Dear Sir,

We are aware that Ministry of Urban Development, Government of India has launched an ambitious mission "Smart Cities" and Lucknow stood at 29th rank in evaluation of Smart City Proposals (SCP) submitted by 97 participating cities in the challenge round. It is the result of the efforts taken by Lucknow Municipal Corporation that Lucknow is amongst the front runner for being selected as one of the Smart Cities in Fast Track round.

It gives me immense pleasure to applaud Lucknow Municipal Corporation (LMC) for its smart city initiative for Lucknow City. I firmly believe that this initiative will greatly benefit city/citizens.

Further, I am writing to express my full support to LMC for proposed "Smart City Project". It's our pleasure to be a part of the Smart City initiative and feel confident expressing my full support in future.

We look forward to working with LMC in future.

Thanking you

Yours faithfully,

Saile Prasad

Principal, Lucknow Municipal Corporation
Lucknow

The Municipal Commissioner,
Lucknow Municipal Corporation,
Chandernagore Marg, Lalbagh
Lucknow - 226001, Uttar Pradesh



Jahangirabad Palace,
Hazratganj, Lucknow - 226001
Tel No. : 91-522-2625937

Subject: Letter of Support for Lucknow Smart City Initiative under Smart City Mission

Dear Sir,

We are aware that Ministry of Urban Development, Government of India has launched an ambitious mission "Smart Cities" and Lucknow stood at 29th rank in evaluation of Smart City Proposals (SCP) submitted by 97 participating cities in the challenge round. It is the result of the efforts taken by Lucknow Municipal Corporation that Lucknow is amongst the front runner for being selected as one of the Smart Cities in Fast Track round.

It gives me immense pleasure to applaud Lucknow Municipal Corporation (LMC) for its smart city initiative for Lucknow City. I firmly believe that this initiative will greatly benefit city/citizens.

Further, I am writing to express my full support to LMC for proposed "Smart City Project". We shall assist LMC during implementation of the Smart City Project and providing advisory & handholding support through inputs in the design and detailing of sub-project by our [associates/members & faculty and students].

We look forward to working with LMC in future.

Thanking you

Yours faithfully

(J. R. YADAVA SAMIR WADANI)



Reg. No. 603/1983-84 dated 30.06.1983

Manjari's Institute of Music & Fine Arts
UP's First ISO 9001:2008 Certified Institute - Affiliated to Prajyog Sangnet Samiti, Allahabad

To,
The Municipal Commissioner,
Lucknow Municipal Corporation,
Trilokinath Marg, Lalbagh
Lucknow - 226001, Uttar Pradesh

Subject: Letter of Support for Lucknow Smart City Initiative under Smart City Mission

Dear Sir,

We are aware that Ministry of Urban Development, Government of India has launched an ambitious mission 'Smart Cities' and Lucknow stood at 29th rank in evaluation of Smart City Proposals (SCP) submitted by 97 participating cities in the challenge round. It is the result of the efforts taken by Lucknow Municipal Corporation that Lucknow is amongst the front runner has being selected as one of the Smart Cities in Fast Track round.

It gives me immense pleasure to applaud Lucknow Municipal Corporation (LMC) for its smart city initiative for Lucknow City. I firmly believe that this initiative will greatly benefit city/citizens.

Further, I am writing to express my full support to LMC for proposed 'Smart City Project'. We shall assist LMC during implementation of the Smart City Project and providing advisory & handholding support through inputs in the design and detailing of sub-project by our [associates/members or faculty and students]. We look forward to working with LMC in future.



Date: 31.03.16

Main Branch : C-303, Nirala Nagar, Lucknow-20
Branches : 2/874, Vinay Khand, Gomti Nagar
A-118, Indira Nagar, Near Bhootrath, Lucknow
Contact : +91-9580740740
Email : mimfalko@gmail.com, mpmimfa@gmail.com



1-9-38-A-11-9-8

AJEEZA HOSPITALITY PRIVATE LIMITED

To,
The Municipal Commissioner,
Lucknow Municipal Corporation,
Tiloknath Marg, Lalbagh
Lucknow - 226001, Uttar Pradesh

Subject: Letter of Support for Lucknow Smart City Initiative under Smart City Mission

Dear Sir,

We are aware that Ministry of Urban Development, Government of India has launched an ambitious mission "Smart Cities" and Lucknow stood at 29th rank in evaluation of Smart City Proposals (SCP) submitted by 97 participating cities in the challenge round. It is the result of the efforts taken by Lucknow Municipal Corporation that Lucknow is amongst the front runner for being selected as one of the Smart Cities in Fast Track round.

It gives me immense pleasure to applaud Lucknow Municipal Corporation (LMC) for its smart city initiative for Lucknow City. I firmly believe that this initiative will greatly benefit city/citizens.

Further, I am writing to express my full support to LMC for proposed "Smart City Project". It's our pleasure to be a part of the Smart City initiative and feel confident expressing my full support in future.

We look forward to working with LMC in future.

Thanking you

Date: 28.3.16

Yours faithfully

Ajjeza Hospitality Pvt. Ltd.

Authorized Signatory

Kabilia
RESTRO
The Family Lounge

AJEEZA HOSPITALITY PRIVATE LIMITED

Restaurant Address : 15, Hazratganj, 1st Floor, Opposite Halwasiya, Hazratganj, Lucknow - 226001

Contact : +91 522 6505050 | +91 522 6515151

Registered Office : 1/51 Vankh Khond, Geemi Nagar, Behind Imaan Club, Lucknow - 226010

Contact : +91 522 4004822 | +91 522 4075277 | Email : info@signatureinfradevelopers.com



WARDHAN'S™
KITCHEN
Fine Dine Redefine

A PART OF
WARDHAN FOODS & BEVERAGES PVT. LTD.

**A COMPLETE
FAMILY RESTAURANT**

To,

The Municipal Commissioner,
Lucknow Municipal Corporation,
Trilokinath Marg, Lalbagh
Lucknow - 226001, Uttar Pradesh

Subject: Letter of Support for Lucknow Smart City Initiative under Smart City Mission

Dear Sir,

We are aware that Ministry of Urban Development, Government of India has launched an ambitious mission "Smart Cities" and Lucknow stood at 29th rank in evaluation of Smart City Proposals (SCP) submitted by 97 participating cities in the challenge round. It is the result of the efforts taken by Lucknow Municipal Corporation that Lucknow is amongst the front runner for being selected as one of the Smart Cities in Fast Track round.

It gives me immense pleasure to applaud Lucknow Municipal Corporation (LMC) for its smart city initiative for Lucknow City. I firmly believe that this initiative will greatly benefit city/citizens.

Further, I am writing to express my full support to LMC for proposed "Smart City Project". It's our pleasure to be a part of the Smart City initiative and feel confident expressing my full support in future.

We look forward to working with LMC in future.

Yashwantrao Bhatnagar & Beverages Pvt. Ltd.

Saurabh Singh
Yours faithfully

Director

Date: 30.03.2016

Date: April 6, 2016

To,

The Municipal Commissioner,
Lucknow Municipal Corporation,
Trilokinath Marg, Lalbagh
Lucknow - 226001, Uttar Pradesh

Subject: Letter of Support for Lucknow Smart City Initiative under Smart City Mission

Dear Sir,

We are aware that Ministry of Urban Development, Government of India has launched an ambitious mission "Smart Cities" and Lucknow stood at 29th rank in evaluation of Smart City Proposals (SCP) submitted by 97 participating cities in the challenge round. It is the result of the efforts taken by Lucknow Municipal Corporation that Lucknow is amongst the front runner for being selected as one of the Smart Cities in Fast Track round.

It gives me immense pleasure to applaud Lucknow Municipal Corporation (LMC) for its smart city initiative for Lucknow City. I firmly believe that this initiative will greatly benefit city/citizens.

Further, I am writing to express my full support to LMC for proposed "Smart City Project". It's our pleasure to be a part of the Smart City initiative and feel confident expressing my full support in future.

We look forward to working with LMC in future.

Thanking you

Yours faithfully



Vishwa Kanta
Lucknow



Rajesh Singh
 Managing Director
 Dayal Group of Institutions

To,

The Municipal Commissioner,
 Lucknow Municipal Corporation,
 Tilaknagar Marg, Lalbagh
 Lucknow - 226001, Uttar Pradesh

Subject: Letter of Support for Lucknow Smart City Initiative under Smart City Mission

Dear Sir,

We are aware that Ministry of Urban Development, Government of India has launched an ambitious mission "Smart Cities and Lucknow stood 91st rank in evaluation of Smart City Proposals (SCP) submitted by 97 participating cities in the challenge round. It is the result of the efforts taken by Lucknow Municipal Corporation that Lucknow is amongst the front runner for being selected as one of the Smart Cities in first round.

It gives me immense pleasure to applaud Lucknow Municipal Corporation (LMC) for its smart city initiative for Lucknow City. I firmly believe that the initiative will greatly benefit city/citizens.

Further, I am writing to express my full support to LMC for proposed "Smart City Project". It's our pleasure to be a part of the Smart City Initiative and feel confident expressing my full support in future.

We look forward to working with LMC in future.

Thanking you

Yours faithfully

Date: 9/4/2016

To,

The Municipal Commissioner
Lucknow Municipal Corporation,
Trilokinath Marg, Lalbagh
Lucknow - 226001, Uttar Pradesh

Subject: letter of Support for Lucknow Smart City Initiative under Smart City Mission

Dear Sir,

We are aware of the "Smart Cities Mission" of the Ministry of Urban Development, Government of India to develop has launched on ambitious mission for development of "Smart Cities" in India. We support this mission of creating inclusive, habitable and sustainable cities that offer economic opportunities and a good quality of life to all its citizens and in turn support economic development of the city and the country.

We, **Playfit Sports Foundation** by means of our operational arm **Playfit** representing a team of highly motivated wellness consultants & individual citizens of this country and the city of Lucknow would like to associate and collaborate with Lucknow Municipal Corporation on any Smart City initiatives that may create a positive change for the city and its citizens.

Playfits in the business of fitness industry and developing individual's persona. We exclusively design our Sports Activity, Academic Activity & Training Session to mentor and nurture the wellness of citizens a motto- Fitness beyond Sport.

At **Playfitwe** create a positive learning environment for citizens by means of- Motivation, Continuous Improvement, Performing & Visual Arts, Reinforcement, Physical Activities and Participative Learning.

Playfit Sports Foundation is keen to support and collaborate with Lucknow Municipal Corporation for Smart City initiative through various activities which may include:

- Providing support to Lucknow Municipal Corporation in meeting its urban challenges and developing Lucknow as a smart city through suggestions and recommendations that optimize the right balance between personal and professional lives of citizens in the urban eco-system.
- Conducting Fitness beyond Sports Workshops to identify the challenges and solutions to keep Lucknow in the wellness zone.
- Support in identifying building blocks for Lucknow Municipal Corporation towards planning, design and execution of its core aim of providing a better and healthier lifestyle to citizens.
- Joint initiatives by means of Training Camps & Workshops to drive the "Healthy Smart City" initiative for Lucknow.

It's our pleasure to be a part of the Smart City initiative and feel confident expressing my full support in future.

We look forward to working with Lucknow Municipal Corporation in future.

Thanking you
Yours faithfully,



Faizal Rais (Founder & Managing Partner)

Dated - 29/3/16





UPNRI Forum - Kuwait



Uttar Pradesh National Rural Infrastructure Corporation

30th March, 2015

To,
The Municipal Commissioner,
Lucknow Municipal Corporation
Tribhuvan Marg, Lalbagh, Lucknow-UP (India)

Subject : Letter of Support for Lucknow Smart City Initiative under Smart Mission

Dear Sir,

I am writing to you on behalf of the Uttar Pradesh NRI Forum Kuwait, an organization of non-resident Uttar's residing in Kuwait.

UP NRI Forum – Kuwait is a platform for all Uttar's residing in Kuwait. We represent people from Uttar Pradesh who are working in Kuwait in different capacities and representing different industries and communities.

The forum was established to conduct social and charitable activities for the people of Uttar Pradesh or in Kuwait and has been registered with the Embassy side registration No. IND/MI/KWT/ASSN/278 dated 30.11.2015 to promote arts, culture and heritage of the home state.

Kuwait is second home of around 1 million Indian expatriates, among this 1 million Indian nationals, approximately 100 thousands belongs to our home state Uttar Pradesh.

We are aware that Ministry of Urban Development, Government of India has launched an ambitious mission "Smart Cities" and Lucknow stood at 29th rank in evaluation of Smart City Proposals (SCP) submitted by 97 participating cities in the challenge round. It is the results of the efforts taken by Lucknow Municipal Corporation that Lucknow is amongst the front runner for being selected as one of the Smart Cities in First Track round.

It gives an immense pressure to appoint Lucknow Municipal Corporation (LMC) for its smart city initiative for Lucknow City. I firmly believe that this initiative will greatly benefit city/citizens.

Further, I am writing to express my full support to LMC for proposed "Smart City Project". We shall assist LMC during implementation of the Smart City Project and providing advisory & handholding support through inputs in the design and detailing of sub-projects by our forum.

We will request all our members to actively contribute in different ways such as exploring Lucknow as an investment destination and providing intellectual support in making Lucknow smart. This will surely bring a lot of value adding and help in making Lucknow a Smart City.

We look forward to working with LMC in future.

Yours sincerely,

Uzmaan Siddiqui

President- UP NRI Forum – Kuwait

Cell : 99965 66456123 / 999656645623

Email : president@upnriindia.com, upnrih@ymail.com





Kamuna Credit Co-operative Society Limited

To,

The Municipal Commissioner,
Lucknow Municipal Corporation,
Triloknath Marg, Lalbagh
Lucknow - 226001, Uttar Pradesh

Subject: Letter of Support for Lucknow Smart City Initiative under Smart City Mission

Dear Sir,

We are aware that Ministry of Urban Development, Government of India has launched an ambitious mission "Smart Cities" and Lucknow stood at 29th rank in evolution of Smart City Proposals (SCP) submitted by 97 participating cities in the challenge round. It is the result of the efforts taken by Lucknow Municipal Corporation that Lucknow is amongst the front runner for being selected as one of the Smart Cities in Fast Track round.

It gives me immense pleasure to applaud Lucknow Municipal Corporation (LMC) for its smart city initiative for Lucknow City. I firmly believe that this initiative will greatly benefit city/citizens.

Further, I am writing to express my full support to LMC for proposed "Smart City Project". It's our pleasure to be a part of the Smart City initiative and feel confident expressing my full support in future.

We look forward to working with LMC in future.

Thanking you

Yours faithfully

(Signature)

(Signature)



Date: 25.03.16

Registered Office : B-3, Arohi Complex, Sector-H, Aliganj, Lucknow-226024

Phone No.: 0522-2960675 to 76, 0522-3016830 to 49, Fax No.: 0522-3016848

website : www.kccsl.com, E-mail : support@kccsl.com



Society for Development Activities

Registered Office : 12/1/2-M, Epiphany Church Compound, Lalbagh,
Lucknow-226001. Ph. : +91 9838789888 Email : info@s4da.org

Date: 6th April 2016

To,

The Municipal Commissioner,
Lucknow Municipal Corporation,
Trilokinath Marg, Lalbagh
Lucknow - 226001, Uttar Pradesh

Subject: Letter of Support for Lucknow Smart City Initiative under Smart City Mission

Dear Sir,

We are aware that Ministry of Urban Development, Government of India has launched an ambitious mission "Smart Cities" and Lucknow stood at 29th rank in evaluation of Smart City Proposals (SCP) submitted by 97 participating cities in the challenge round. It is the result of the efforts taken by Lucknow Municipal Corporation that Lucknow is amongst the front runner for being selected as one of the Smart Cities in Fast Track round.

It gives me immense pleasure to applaud Lucknow Municipal Corporation (LMC) for its smart city initiative for Lucknow City. I firmly believe that this initiative will greatly benefit city/citizens.

Further, I am writing to express my full support to LMC for proposed "Smart City Project". It's our pleasure to be a part of the Smart City initiative and feel confident expressing my full support in future.

We look forward to working with LMC in future.

Thanking you

Yours faithfully,



Akshai Abraham

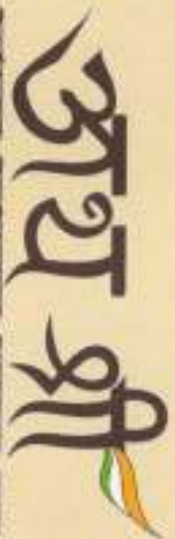

महानि शिवादा शिवादा का

Charitable Trust

Letter No.

Date:

To,

The Municipal Commissioner,
Lucknow Municipal Corporation,
Trilokmath Marg, Lalbagh
Lucknow - 226001, Uttar Pradesh

Subject: Letter of Support for Lucknow Smart City Initiative under Smart City Mission

Dear Sir,

We are aware that Ministry of Urban Development, Government of India has launched an ambitious mission "Smart Cities" and Lucknow stood at 29th rank in evaluation of Smart City Proposals (SCP) submitted by 97 participating cities in the challenge round. It is the result of the efforts taken by Lucknow Municipal Corporation that Lucknow is amongst the front runner for being selected as one of the Smart Cities in Fast Track round.

It gives me immense pleasure to applaud Lucknow Municipal Corporation (LMC) for its smart city initiative for Lucknow City. I firmly believe that this initiative will greatly benefit city/citizens

Further, I am writing to express my full support to LMC for proposed "Smart City Project". It's our pleasure to be a part of the Smart City Initiative and feel confident expressing my full support in future.

We look forward to working with LMC in future.

Thanking you

Yours faithfully

Address : T1/538 Indira Nagar, Lucknow-226016

www.athsnr.org Email : info@athsnr.org, Call Us : +91 9198905554, +91 97993360236

Experiments in Rural Advancement (ERA)

Add: B-10, sec-C, Allganj Lucknow - 226024 Uttar Pradesh
Contact No. 94120 53236; 93352 30969

email: erabharat@gmail.com www.erabharat.org.in

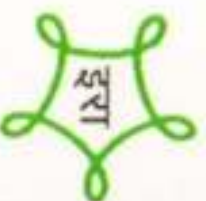

To,

The Municipal Commissioner,
Lucknow Municipal Corporation,
Trilokinath Marg, Lalbagh
Lucknow - 226001, Uttar Pradesh

Subject: Letter of Support for Lucknow Smart City Initiative under Smart City Mission

Dear Sir,

We are aware that Ministry of Urban Development, Government of India has launched an ambitious mission "Smart Cities" and Lucknow stood at 29th rank in evaluation of Smart City Proposals (SCP) submitted by 97 participating cities in the challenge round. It is the result of the efforts taken by Lucknow Municipal Corporation that Lucknow is amongst the front runner for being selected as one of the Smart Cities in Fast Track round.

It gives me immense pleasure to applaud Lucknow Municipal Corporation (LMC) for its smart city initiative for Lucknow City. I firmly believe that this initiative will greatly benefit city/citizens.

Further, I am writing to express my full support to LMC for proposed "Smart City Project". It's our pleasure to be a part of the Smart City initiative and feel confident expressing my full support in future.

We look forward to working with LMC in future.

Thanking you

Date: 31-03-2014

Yours faithfully



रिचा महिला शिक्षा एवं प्रशिक्षण संस्थान

To,

The Municipal Commissioner,
Lucknow Municipal Corporation,
Triokinath Marg, Lalbagh
Lucknow - 226001, Uttar Pradesh

Subject: Letter of Support for Lucknow Smart City Initiative under Smart City Mission

Dear Sir,

We are aware that Ministry of Urban Development, Government of India has launched an ambitious mission 'Smart Cities' and Lucknow stood at 29th rank in evaluation of Smart City Proposals (SCP) submitted by 97 participating cities in the challenge round. It is the result of the efforts taken by Lucknow Municipal Corporation that Lucknow is amongst the front runner for being selected as one of the Smart Cities in Fast Track round.

It gives me immense pleasure to applaud Lucknow Municipal Corporation (LMC) for its smart city initiative for Lucknow City. I firmly believe that this initiative will greatly benefit city/citizens.

Further, I am writing to express my full support to LMC for proposed 'Smart City Project'. It's our pleasure to be a part of the Smart City initiative and feel confident expressing my full support in future.

We look forward to working with LMC in future.



Date: 30-03-2016

Ref: AF/2016/04/06

11, April 2016

To:
The Municipal Commissioner,
Lucknow Municipal Corporation,
Trilokinath Marg, Lalbagh
Lucknow - 226001, Uttar Pradesh

Subject: Letter of Support for Lucknow Smart City Initiative under Smart
City Mission

Dear Sir,

We are aware that Ministry of Urban Development, Government of India has launched an ambitious mission "Smart Cities" and Lucknow stood at 29th rank in evaluation of Smart City Proposals (SCP) submitted by 97 participating cities in the challenge round. It is the result of the efforts taken by Lucknow Municipal Corporation that Lucknow is amongst the frontrunner for being selected as one of the Smart Cities in Fast Track round.

It gives me immense pleasure to applaud Lucknow Municipal Corporation (LMC) for its smart city initiative for Lucknow City. I firmly believe that this initiative will greatly benefit city/citizens.

Further, I am writing to express my full support to LMC for proposed "Smart City Project". It's our pleasure to be a part of the Smart City Initiative and feel confident expressing my full support in future.

We look forward to working with LMC in future.

Thanking you,

Yours faithfully,



(Shweta Shukla)
Secretary

Letter No.

Date :

To,

The Municipal Commissioner,
Lucknow Municipal Corporation,
Triokinath Marg, Lalbagh
Lucknow - 226001, Uttar Pradesh

Subject: Letter of Support for Lucknow Smart City Initiative under Smart City Mission

Dear Sir,

We are aware that Ministry of Urban Development, Government of India has launched an ambitious mission "Smart Cities" and Lucknow stood at 29th rank in evaluation of Smart City Proposals (SCP), submitted by 97 participating cities in the challenge round. It is the result of the efforts taken by Lucknow Municipal Corporation that Lucknow is amongst the front runner for being selected as one of the Smart Cities in Fast Track round.

It gives me immense pleasure to applaud Lucknow Municipal Corporation (LMC) for its smart city initiative for Lucknow City. I firmly believe that this initiative will greatly benefit city/citizens.

Further, I am writing to express my full support to LMC for proposed "Smart City Project". We shall assist LMC during implementation of the Smart City Project and providing advisory & handholding support through inputs in the design and detailing of sub-project by our associates/members of faculty and students;

We look forward to working with LMC in future.

Thanking you

Yours faithfully,

Aishwarya Mishra

Territory Service Manager- NEXA
Regional Office, Lucknow



MARUTI SUZUKI INDIA LIMITED

CIN: L34103DL1981PLC011375

Regional Office : North-3

Ground Floor, Block B-1, PICUP Bhawan

Gomti Nagar, Lucknow-10

Telefax : 0522-2720932, 2720933, 2720934

Registered & Head Office :

Maruti Suzuki India Limited,

1 Nelson Mandela Road, Vasant Kunj,

New Delhi, 110070, India

Tel : 011-46781000, Fax : 011-46150275/46150276

www.marutisuzuki.com

E-mail : investor@maruti.co.in, contact@maruti.co.in

To,

The Municipal Commissioner,
Lucknow Municipal Corporation,
Freemansh Marg, Lalbagh
Lucknow - 226001, Uttar Pradesh

Subject: Letter of Support for Lucknow Smart City Initiative under Smart City Mission

Dear Sir,

We are aware that Ministry of Urban Development, Government of India has launched an ambitious mission "Smart Cities" and Lucknow stood at 29th rank in evaluation of Smart City Proposals (SCP) submitted by 97 participating cities in the challenge round. It is the result of the efforts taken by Lucknow Municipal Corporation that Lucknow is amongst the front runner for being selected as one of the Smart Cities in Fast Track round.

It gives me immense pleasure to applaud Lucknow Municipal Corporation (LMC) for its smart city initiative for Lucknow City. I firmly believe that this initiative will greatly benefit city/citizens.

Further, I am writing to express my full support to LMC for proposed "Smart City Project". It's our pleasure to be a part of the Smart City Initiative and feel confident expressing my full support in future.

We look forward to working with LMC in future.

Thanking you

Date: 26/03/16

Yours faithfully





YAMAHA

To,

Ref :

The Municipal Commissioner,

Lucknow Municipal Corporation,
Trikinath Marg, Lalbagh
Lucknow - 226001, Uttar Pradesh

Date : 28/03/2016

Subject: Letter of Support for Lucknow Smart City Initiative under Smart City Mission

Dear Sir,

We are aware that Ministry of Urban Development, Government of India has launched an ambitious mission "Smart Cities" and Lucknow stood at 29th rank in evaluation of Smart City Proposals (SCP) submitted by 97 participating cities in the challenge round. It is the result of the efforts taken by Lucknow Municipal Corporation that Lucknow is amongst the front runner for being selected as one of the Smart Cities in Fast Track round.

It gives me immense pleasure to applaud Lucknow Municipal Corporation (LMC) for its smart city initiative for Lucknow City. I firmly believe that this initiative will greatly benefit city/citizens.

Further, I am writing to express my full support to LMC for proposed "Smart City Project". It's our pleasure to be a part of the Smart City Initiative and feel confident expressing my full support in future.

We look forward to working with LMC in future.

Date: 28/03/2016



VISIONLIVE AUTOMOTIVE PVT. LTD.

Authorised Subdealer of YAMAHA

Address : 5/18, Vishal Khand, Near HDFC Bank, Gomti Nagar, Lucknow - 226 010
Tel. : 0522-4009333, Mob. : 9919266392 | E-mail : visionliveautomotive@gmail.com



To,

The Municipal Commissioner,

Lucknow Municipal Corporation,

Trilokinath Marg, Lalbagh

Lucknow - 226001, Uttar Pradesh

Subject: Letter of Support for Lucknow Smart City Initiative under Smart City Mission

Dear Sir,

We are aware that Ministry of Urban Development, Government of India has launched an ambitious mission "Smart Cities" and Lucknow stood at 29th rank in evaluation of Smart City Proposals (SCP) submitted by 97 participating cities in the challenge round. It is the result of the efforts taken by Lucknow Municipal Corporation that Lucknow is amongst the front runner for being selected as one of the Smart Cities in Fast Track round.

It gives me immense pleasure to applaud Lucknow Municipal Corporation (LMC) for its smart city initiative for Lucknow City. I firmly believe that this initiative will greatly benefit city/citizens.

Further, I am writing to express my full support to LMC for proposed "Smart City Project". It's our pleasure to be a part of the Smart City initiative and feel confident expressing my full support in future.

We look forward to working with LMC in future.

Thanking you

Date: 31.03.2016

UNITED HARLEY-DAVIDSON
UNIT OF UTIAM SONS PVT. LTD.
Yours faithfully



Kamuna Agro Limited

CIN No.: U01403UP2007PLC033104

Ref: ED/2015-16/LMC/KAL

March 28, 2016

To,

The Municipal Commissioner,
Lucknow Municipal Corporation,
Trilok Nath Marg, Lalbagh
Lucknow - 226001, Uttar Pradesh

Subject: Letter of Support for Lucknow Smart City Initiative under Smart City Mission

Dear Sir,

We are aware that Ministry of Urban Development, Government of India has launched an ambitious mission "Smart Cities" and Lucknow stood at 29th rank in evaluation of Smart City Proposals (SCP) submitted by 97 participating cities in the challenge round. It is the result of the efforts taken by Lucknow Municipal Corporation that Lucknow is amongst the front runner for being selected as one of the Smart Cities in Fast Track round.

It gives me immense pleasure to applaud Lucknow Municipal Corporation (LMC) for its smart city initiative for Lucknow City. I firmly believe that this initiative will greatly benefit city/citizens.

Further, I am writing to express my full support to LMC for proposed "Smart City Project". It's our pleasure to be a part of the Smart City Initiative and feel confident expressing my full support in future.

We look forward to working with LMC in future.

Thanking you

Yours faithfully
For Kamuna Group of Companies

(Kuldeep Singh Chauhan)
Executive Director (Business Development)

Registered Office: B-3, Arroh Complex, Sec-H, Aliganj, Lucknow-226 024 (U.P).

Phone No.: +91- 0522-3016830 to 49, Fax No: 0522-3016848 | Email : Support@kamunain | Website: www.kamunain
(Earlier known as "Kamuna Agro Private Limited")

FARM EQUIPMENT & MACHINERY CO. RAEBARELLI

**AUTHORISED SALES, SERVICE & SPARE PARTS
DEALER FOR ESCORTS POWERTRAC & FARMTRAC TRACTORS**



Katchery Road, Rae Bareilly-229001 (U.P.) Phone (0535) 2202598, 2202631, Mob. 9415034063
D Code : 1019.00E E-mail : femcorb@rediffmail.com TIN No. : 09252400713

To,

The Municipal Commissioner,
Lucknow Municipal Corporation,
Trakinath Marg, Lalbagh
Lucknow - 226001, Uttar Pradesh

Subject: Letter of Support for Lucknow Smart City Initiative under Smart City Mission

Dear Sir,

We are aware that Ministry of Urban Development, Government of India has launched an ambitious mission 'Smart Cities' and Lucknow stood at 29th rank in evaluation of Smart City Proposals (SCP) submitted by 97 participating cities in the challenge round. It is the result of the efforts taken by Lucknow Municipal Corporation that Lucknow is amongst the front runner for being selected as one of the Smart Cities in Fast Track round.

It gives me immense pleasure to applaud Lucknow Municipal Corporation (LMC) for its smart city initiative for Lucknow City. I firmly believe that this initiative will greatly benefit city/citizens.

Further, I am writing to express my full support to LMC for proposed 'Smart City Project'. It's our pleasure to be a part of the Smart City initiative and feel confident expressing my full support in future.

We look forward to working with LMC in future.

Thanking you

Date: 26.03.2016

Yours faithfully

(Vinod K. Bannal)



Kamuna Sugar Limited

CIN No. U15122UP2013PLC057330

Ref: ED/2015-16/LMC

March 28, 2016

To,

The Municipal Commissioner,

Lucknow Municipal Corporation,

Trikingnath Marg, Lalbagh

Lucknow - 226001, Uttar Pradesh

Subject: Letter of Support for Lucknow Smart City Initiative under Smart City Mission

Dear Sir,

We are aware that Ministry of Urban Development, Government of India has launched an ambitious mission "Smart Cities" and Lucknow stood at 29th rank in evaluation of Smart City Proposals (SCP) submitted by 97 participating cities in the challenge round. It is the result of the efforts taken by Lucknow Municipal Corporation that Lucknow is amongst the front runner for being selected as one of the Smart Cities in Fast Track round.

It gives me immense pleasure to applaud Lucknow Municipal Corporation (LMC) for its smart city initiative for Lucknow City. I firmly believe that this initiative will greatly benefit city/citizens.

Further, I am writing to express my full support to LMC for proposed "Smart City Project". It's our pleasure to be a part of the Smart City Initiative and feel confident expressing my full support in future.

We look forward to working with LMC in future.

Thanking you

Yours faithfully

For Kamuna Group of Companies

(Kuldeep Singh Chauhan)

Executive Director (Business Development)

Regd. Office : B-3, Aarohi Complex, Sector-H, Aliganj, Lucknow - 226024 (U.P.)

Phone No.: 0522-3016830 to 49, Sugar Division : 0522-4113878, Fax No.: 0522-3016848, | Website: www.kamuna.in

Factory Site: Farukhhabad Road, Jalalabad, Shahjahanpur.



PIGEON
Express PVT. Ltd.

"Rain Or Shine, We Deliver On Time"

Pigeon Express Pvt. Ltd.

To,

The Municipal Commissioner,
Lucknow Municipal Corporation,
Trilokinath Marg, Lalbagh
Lucknow - 226001, Uttar Pradesh

Subject: Letter of Support for Lucknow Smart City Initiative under Smart City Mission

Dear Sir,

We are aware that Ministry of Urban Development, Government of India has launched an ambitious mission "Smart Cities" and Lucknow stood at 29th rank in evaluation of Smart City Proposals (SCP) submitted by 97 participating cities in the challenge round. It is the result of the efforts taken by Lucknow Municipal Corporation that Lucknow is amongst the front runner for being selected as one of the Smart Cities in Fast Track round.

It gives me immense pleasure to applaud Lucknow Municipal Corporation (LMC) for its smart city initiative for Lucknow City. I firmly believe that this initiative will greatly benefit city/citizens.

Further, I am writing to express my full support to LMC for proposed "Smart City Project". It's our pleasure to be a part of the Smart City Initiative and feel confident expressing my full support in future.

We look forward to working with LMC in future.

Thanking you

Yours faithfully



Date: 29.5.16



HKS Sales Corporation

F-20-24, Karamat Market, Nishatganj, Lucknow.
Tel : 0522-4069859
Mob. : 9919302972, 9336977395
E-mail : hksaleshitachi@rediffmail.com

Date: 7th April 2016

To,

The Municipal Commissioner,
Lucknow Municipal Corporation,
Triloknath Marg, Lalbagh
Lucknow - 226001, Uttar Pradesh

Subject: Letter of Support for Lucknow Smart City Initiative under Smart City Mission

Dear Sir,

We are aware that Ministry of Urban Development, Government of India has launched an ambitious mission "Smart Cities" and Lucknow stood at 29th rank in evaluation of Smart City Proposals (SCP) submitted by 97 participating cities in the challenge round. It is the result of the efforts taken by Lucknow Municipal Corporation that Lucknow is amongst the front runner for being selected as one of the Smart Cities in Fast Track round.

It gives me immense pleasure to applaud Lucknow Municipal Corporation (LMC) for its smart city initiative for Lucknow City. I firmly believe that this initiative will greatly benefit city/citizens.

Further, I am writing to express my full support to LMC for proposed "Smart City Project". It's our pleasure to be a part of the Smart City initiative and feel confident expressing my full support in future.

We look forward to working with LMC in future.

Thanking You
Yours faithfully



Preferred Sales & Service Dealer of :

Hitachi Home & Life Solutions (India) Ltd.

Window AC • Split AC • Cassette • Ductable AC • Chiller • VRF System

☎ : 9335457458
☎ : 9335818919



Paramount Foods Gramodyog

435 A, Naubasta Kalan, Chinchat, Lucknow

Ref.:

Dated : 02.04.2024

To,

The Municipal Commissioner,
Lucknow Municipal Corporation,
Triokhath Marg, Lalbagh
Lucknow - 226001, Uttar Pradesh

Subject: Letter of Support for Lucknow Smart City Initiative under Smart City Mission

Dear Sir,

We are aware that Ministry of Urban Development, Government of India has launched an ambitious mission "Smart Cities" and Lucknow stood at 29th rank in evolution of Smart City Proposals (SCP) submitted by 97 participating cities in the challenge round. It is the result of the efforts taken by Lucknow Municipal Corporation that Lucknow is amongst the front runner for being selected as one of the Smart Cities in Fast Track round.

It gives me immense pleasure to applaud Lucknow Municipal Corporation (LMC) for its smart city initiative for Lucknow City. I firmly believe that this initiative will greatly benefit city/citizens.

Further, I am writing to express my full support to LMC for proposed "Smart City Project", it's our pleasure to be a part of the Smart City Initiative and feel confident expressing my full support in future.

We look forward to working with LMC in future.

For Paramount Foods Gramodyog

Thanking you,
Dr. S. K. Mishra
Yours faithfully

Paramount Breweries

Manufacturer of Soft Drinks

435-A, Naubasta Kaia, Dewa Road,
Chinhat, Lucknow-226019
Mobile No. : 9651999491, 9651999493

To,

The Municipal Commissioner,

Lucknow Municipal Corporation,

Trilokinath Marg, Lalbagh

Lucknow - 226001, Uttar Pradesh

Subject: Letter of Support for Lucknow Smart City Initiative under Smart City Mission

Dear Sir,

We are aware that Ministry of Urban Development, Government of India has launched an ambitious mission "Smart Cities" and Lucknow stood at 29th rank in evaluation of Smart City Proposals (SCP) submitted by 97 participating cities in the challenge round. It is the result of the efforts taken by Lucknow Municipal Corporation that Lucknow is amongst the front runner for being selected as one of the Smart Cities in Fast Track round.

It gives me immense pleasure to applaud Lucknow Municipal Corporation (LMC) for its smart city initiative for Lucknow City. I firmly believe that this initiative will greatly benefit city/citizens.

Further, I am writing to express my full support to LMC for proposed "Smart City Project". It's our pleasure to be a part of the Smart City Initiative and feel confident expressing my full support in future.

We look forward to working with LMC in future.

Prakash Thanking you

Paramount Breweries
Manufacturers of Soft Drinks
Chinhat Lucknow-226019

Date: April 6, 2016

To,

The Municipal Commissioner,
Lucknow Municipal Corporation,
Trilokinath Marg, Lalbagh
Lucknow - 226001, Uttar Pradesh

Subject: Letter of Support for Lucknow Smart City Initiative under Smart City Mission

Dear Sir,

We are aware that Ministry of Urban Development, Government of India has launched an ambitious mission "Smart Cities" and Lucknow stood at 29th rank in evaluation of Smart City Proposals (SCP), submitted by 97 participating cities in the challenge round. It is the result of the efforts taken by Lucknow Municipal Corporation that Lucknow is amongst the front runner for being selected as one of the Smart Cities in Fast Track round.

It gives me immense pleasure to applaud Lucknow Municipal Corporation (LMC) for its smart city initiative for Lucknow City. I firmly believe that this initiative will greatly benefit city/citizens.

Further, I am writing to express my full support to LMC for proposed "Smart City Project". We shall assist LMC during implementation of the Smart City Project and providing advisory & handholding support through inputs in the design and detailing of sub-project by our [associates/members or faculty and students].

We look forward to working with LMC in future.

Thanking you

Yours faithfully,

Proprietor



To,

The Municipal Commissioner,
Lucknow Municipal Corporation,
Trikinath Marg, Lalbagh
Lucknow - 226001, Uttar Pradesh

Subject: Letter of Support for Lucknow Smart City Initiative under Smart City Mission

Dear Sir,

We are aware that Ministry of Urban Development, Government of India has launched an ambitious mission "Smart Cities" and Lucknow stood at 29th rank in evaluation of Smart City Proposals (SCP) submitted by 97 participating cities in the challenge round. It is the result of the efforts taken by Lucknow Municipal Corporation that Lucknow is amongst the front runner for being selected as one of the Smart Cities in Fast Track round.

It gives me immense pleasure to applaud Lucknow Municipal Corporation (LMC) for its smart city initiative for Lucknow City. I firmly believe that this initiative will greatly benefit city/citizens.

Further, I am writing to express my full support to LMC for proposed "Smart City Project". It's our pleasure to be a part of the Smart City Initiative and feel confident expressing my full support in future.

We look forward to working with LMC in future.

Thanking you

Date: 31.03.16

INEXT

A Unit of Jagran Prakashan Ltd.

57, A-3, Meerabai Marg, Lucknow - 226 001

T +91 522-220 9482-4-5 +91 522-220 9483

www.inextlive.com www.jagran.in

Registered Office

2, Surodya Nagar, Kanpur 208 005, Uttar Pradesh, India

PRINT

OUT OF HOME

ACTIVATION

DIGITAL



TV TODAY NETWORK LTD.

India Today Group Headquarters

F.C.8, Sector 16 A, Film City, Noida - 201301

Tel: +91 120 4908600 Fax: +91 120 4329508

Website: www.aajtak.in

CIN No: L192200DL1999PLD103001



To,

The Municipal Commissioner,

Lucknow Municipal Corporation,
Trikinath Marg, Lalbagh
Lucknow - 226001, Uttar Pradesh

Subject: Letter of Support for Lucknow Smart City Initiative under Smart City Mission

Dear Sir,

We are aware that Ministry of Urban Development, Government of India has launched an ambitious mission "Smart Cities" and Lucknow stood at 29th rank in evaluation of Smart City Proposals (SCP) submitted by 97 participating cities in the challenge round. It is the result of the efforts taken by Lucknow Municipal Corporation that Lucknow is amongst the front runner for being selected as one of the Smart Cities in Fast Track round.

It gives me immense pleasure to applaud Lucknow Municipal Corporation (LMC) for its smart city initiative for Lucknow City. I firmly believe that this initiative will greatly benefit city/citizens.

Further, I am writing to express my full support to LMC for proposed "Smart City Project". It's our pleasure to be a part of the Smart City Initiative and feel confident expressing my full support in future.

We look forward to working with LMC in future.

Thanking you

Date: 02-04-2016.

Yours faithfully



To,

The Municipal Commissioner,
Lucknow Municipal Corporation,
Trilok Nath Marg, Lalbagh
Lucknow - 226001, Uttar Pradesh

Subject: Letter of Support for Lucknow Smart City Initiative under Smart City Mission

Dear Sir,

We are aware that Ministry of Urban Development, Government of India has launched an ambitious mission "Smart Cities" and Lucknow stood at 29th rank in evaluation of Smart City Proposals (SCP) submitted by 97 participating cities in the challenge round. It is the result of the efforts taken by Lucknow Municipal Corporation that Lucknow is amongst the front runner for being selected as one of the Smart Cities in Fast Track round.

It gives me immense pleasure to applaud Lucknow Municipal Corporation (LMC) for its smart city initiative for Lucknow City. I firmly believe that this initiative will greatly benefit city/citizens.

Further, I am writing to express my full support to LMC for proposed "Smart City Project". It's our pleasure to be a part of the Smart City initiative and feel confident expressing my full support in future.

We look forward to working with LMC in future.

Thanking you

Yours faithfully,



Date: 31.03.2016

Regd. Office : 1101, 11th Floor, Anant Bhawan, 22, Kailash Gandhi Marg,

Connaught Place, New Delhi - 110001
Tel. 011 23736873 Fax. 011 41916166

PAN No. : AADCA0279H
STC No. : AADCA0279SHST008
CIN No. : I22212DL2001PLC180705

To,

The Municipal Commissioner,
Lucknow Municipal Corporation,
Tiloknath Marg, Lalbagh
Lucknow - 226001, Uttar Pradesh

Subject: Letter of Support for Lucknow Smart City Initiative under Smart City Mission

Dear Sir,

We are aware that Ministry of Urban Development, Government of India has launched an ambitious mission "Smart Cities" and Lucknow stood at 29th rank in evaluation of Smart City Proposals (SCP) submitted by 97 participating cities in the challenge round. It is the result of the efforts taken by Lucknow Municipal Corporation that Lucknow is amongst the front runner for being selected as one of the Smart Cities in Fast Track round.

It gives me immense pleasure to applaud Lucknow Municipal Corporation (LMC) for its smart city initiative for Lucknow City. I firmly believe that this initiative will greatly benefit city/citizens.

Further, I am writing to express my full support to LMC for proposed "Smart City Project". It's our pleasure to be a part of the Smart City Initiative and feel confident expressing my full support in future.

We look forward to working with LMC in future.

Thanking you

Date: 02/04/16

Yours faithfully
Manish Yadav
Unit Head - U.P. & Uttarakhand
Darik Bhaskar

DB Corp Ltd - Digital Division

Dainik Bhaskar
संग

dainikbhaskar.com

divyabhaskar.com

divyamarathi.com

DAILY
BHASWAR

moneybhaskar.com

BHASWAR
Khabar

FASHION 101

भारत बाजार
www.bharatbazar.com

DB GROUP



VIDIT ADVERTISING

8, Preet Apartments, 10, Ashok Avenue, Sapru Marg, Lucknow. Telephone : (0522) 2201242 E-mail : viditad@gmail.com

DELHI OFFICE

H/21-B, Basement, Jangpura Extn, New Delhi, Telephone : (011) 24315118, E-mail : viditdelhi@gmail.com

To,

The Municipal Commissioner,
Lucknow Municipal Corporation,
Triloknath Marg, Lalbagh
Lucknow - 226001, Uttar Pradesh

Subject: Letter of Support for Lucknow Smart City Initiative under Smart City Mission

Dear Sir,

We are aware that Ministry of Urban Development, Government of India has launched an ambitious mission "Smart Cities" and Lucknow stood at 29th rank in evaluation of Smart City Proposals (SCP) submitted by 97 participating cities in the challenge round. It is the result of the efforts taken by Lucknow Municipal Corporation that Lucknow is amongst the front runner for being selected as one of the Smart Cities in Fast Track round.

It gives me immense pleasure to applaud Lucknow Municipal Corporation (LMC) for its smart city initiative for Lucknow City. I firmly believe that this initiative will greatly benefit city/citizens.

Further, I am writing to express my full support to LMC for proposed "Smart City Project". It's our pleasure to be a part of the Smart City initiative and feel confident expressing my full support in future.

We look forward to working with LMC in future.

Thanking you

Date: 02.04.2016

Yours faithfully

Sd/Sapna

To,

The Municipal Commissioner,
Lucknow Municipal Corporation,
Trilokinath Marg, Lalbagh
Lucknow - 226001, Uttar Pradesh

Subject: Letter of Support for Lucknow Smart City Initiative under Smart City Mission

Dear Sir,

We are aware that Ministry of Urban Development, Government of India has launched an ambitious mission 'Smart Cities' and Lucknow stood at 29th rank in evaluation of Smart City Proposals (SCP) submitted by 97 participating cities in the challenge round. It is the result of the efforts taken by Lucknow Municipal Corporation that Lucknow is amongst the front runner for being selected as one of the Smart Cities in Fast Track round.

It gives me immense pleasure to applaud Lucknow Municipal Corporation (LMC) for its smart city initiative for Lucknow City. I firmly believe that this initiative will greatly benefit city/citizens.

Further, I am writing to express my full support to LMC for proposed 'Smart City Project'. It's our pleasure to be a part of the Smart City initiative and feel confident expressing my full support in future.

We look forward to working with LMC in future.

Thanking you,
Yours faithfully

Date: 02-04-2016



Swastik

TRANSFORMATION CONSULTANCY LTD.
A 100% INDIAN OWNED COMPANY. WWW.SWASTIKMEDICALCONSULTANCY.COM

To,

The Municipal Commissioner,
Lucknow Municipal Corporation,
Triokinath Marg, Lalbagh
Lucknow - 226001, Uttar Pradesh

Subject: Letter of Support for Lucknow Smart City Initiative under Smart City Mission

Dear Sir,

We are aware that Ministry of Urban Development, Government of India has launched an ambitious mission "Smart Cities" and Lucknow stood at 29th rank in evaluation of Smart City Proposals (SCP) submitted by 97 participating cities in the challenge round. It is the result of the efforts taken by Lucknow Municipal Corporation

that Lucknow is amongst the front runner for being selected as one of the Smart Cities in Fast Track round. It gives me immense pleasure to applaud Lucknow Municipal Corporation (LMC) for its smart city initiative for Lucknow City. I firmly believe that this initiative will greatly benefit city/citizens.

Further, I am writing to express my full support to LMC for proposed "Smart City Project", It's our pleasure to be a part of the Smart City initiative and feel confident expressing my full support in future.

We look forward to working with LMC in future.

Thanking you

Yours faithfully

Date: 31.03.16



Swastik

TRANSPARENCY SERVICE CELL

www.swastik.org



Aaj Ki Khabar

To,

The Municipal Commissioner,
Lucknow Municipal Corporation,
Trilokinath Marg, Lalbagh
Lucknow - 226001, Uttar Pradesh

Subject: Letter of Support for Lucknow Smart City Initiative under Smart City Mission

Dear Sir,

We are aware that Ministry of Urban Development, Government of India has launched an ambitious mission "Smart Cities" and Lucknow stood at 29th rank in evaluation of Smart City Proposals (SCP) submitted by 97 participating cities in the challenge round. It is the result of the efforts taken by Lucknow Municipal Corporation

that Lucknow is amongst the front runner for being selected as one of the Smart Cities in Fast Track round. It gives me immense pleasure to applaud Lucknow Municipal Corporation (LMC) for its smart city initiative for Lucknow City. I firmly believe that this initiative will greatly benefit city/citizens.

Further, I am writing to express my full support to LMC for proposed "Smart City Project".

It's our pleasure to be a part of the Smart City initiative and feel confident expressing my full support in future.

We look forward to working with LMC in future.

Thanking you

Yours faithfully

Date: 31.3.16



Geeta Ad Solutions

To,

The Municipal Commissioner,
Lucknow Municipal Corporation,
Trilokinath Marg, Lalbagh
Lucknow - 226001, Uttar Pradesh

Subject: Letter of Support for Lucknow Smart City Initiative under Smart City Mission

Dear Sir,

We are aware that Ministry of Urban Development, Government of India has launched an ambitious mission "Smart Cities" and Lucknow stood at 29th rank in evaluation of Smart City Proposals (SCP) submitted by 97 participating cities in the challenge round. It is the result of the efforts taken by Lucknow Municipal Corporation that Lucknow is amongst the front runner for being selected as one of the Smart Cities in Fast Track round. It gives me immense pleasure to applaud Lucknow Municipal Corporation (LMC) for its smart city initiative for Lucknow City. I firmly believe that this initiative will greatly benefit city/citizens. Further, I am writing to express my full support to LMC for proposed "Smart City Project". It's our pleasure to be a part of the Smart City initiative and feel confident expressing my full support in future.

We look forward to working with LMC in future.

Thanking you

Yours faithfully

Date: 31.03.16

Corporate Office:- 529, Hind Nagar, Kanpur Road, Lucknow-226012

Regd. Office:- DS-146, LDA Colony, Kanpur Road, Lucknow-226012

Email us:- geetaadsolutions@gmail.com

Visit us:- www.geetaadsolutions.com

Customer care:- +91-8052488884, 8115640905

To,

The Municipal Commissioner,
Lucknow Municipal Corporation,
Triloknath Marg, Lalbagh
Lucknow - 226001, Uttar Pradesh

Subject: Letter of Support for Lucknow Smart City Initiative under Smart City Mission

Dear Sir,

We are aware that Ministry of Urban Development, Government of India has launched an ambitious mission "Smart Cities" and Lucknow stood at 29th rank in evaluation of Smart City Proposals (SCP) submitted by 97 participating cities in the challenge round. It is the result of the efforts taken by Lucknow Municipal Corporation that Lucknow is amongst the front runner for being selected as one of the Smart Cities in Fast Track round.

It gives me immense pleasure to applaud Lucknow Municipal Corporation (LMC) for its smart city initiative for Lucknow City. I firmly believe that this initiative will greatly benefit city/citizens.

Further, I am writing to express my full support to LMC for proposed "Smart City Project". It's our pleasure to be a part of the Smart City Initiative and feel confident expressing my full support in future.

We look forward to working with LMC in future.

Thanking you

Date: 30.03.2016

Yours faithfully



SHANTI PRINTCO
Hardoi Road Thakur Ganj, L.A.

Date: 08-04-2016

To,

The Municipal Commissioner,
Lucknow Municipal Corporation,
Triloknath Marg, Lalbagh
Lucknow - 226001, Uttar Pradesh

Subject: Letter of Support for Lucknow Smart City Initiative under Smart City
Mission

Dear Sir,

We are aware that Ministry of Urban Development, Government of India has launched an ambitious mission "Smart Cities" and Lucknow stood at 29th rank in evaluation of Smart City Proposals (SCP) submitted by 97 participating cities in the challenge round. It is the result of the efforts taken by Lucknow Municipal Corporation that Lucknow is amongst the front runner for being selected as one of the Smart Cities in Fast Track round.

It gives me immense pleasure to applaud Lucknow Municipal Corporation (LMC) for its smart city initiative for Lucknow City. I firmly believe that this initiative will greatly benefit city/citizens.

Further, I am writing to express my full support to LMC for proposed "Smart City Project". It's our pleasure to be a part of the Smart City initiative and feel confident expressing my full support in future.

We look forward to working with LMC in future.

Thanking you

Manojg06

Manojg06
1773-A, Ashok Marg
Opp. Jewahar Bhawan
Hazratganj, Lucknow
Ph. 9638601117, 4020440

SOUND & SIGHT

To,

The Municipal Commissioner,
Lucknow Municipal Corporation,
Triloknath Marg, Lalbagh
Lucknow - 226001, Uttar Pradesh

Subject: Letter of Support for Lucknow Smart City Initiative under Smart City Mission

Dear Sir,

We are aware that Ministry of Urban Development, Government of India has launched an ambitious mission "Smart Cities" and Lucknow stood at 29th rank in evaluation of Smart City Proposals (SCP) submitted by 97 participating cities in the challenge round. It is the result of the efforts taken by Lucknow Municipal Corporation that Lucknow is amongst the front runner for being selected as one of the Smart Cities in Fast Track round.

It gives me immense pleasure to applaud Lucknow Municipal Corporation (LMC) for its smart city initiative for Lucknow City. I firmly believe that this initiative will greatly benefit city/citizens.

Further, I am writing to express my full support to LMC for proposed "Smart City Project". It's our pleasure to be a part of the Smart City initiative and feel confident expressing my full support in future.

We look forward to working with LMC in future.

Thanking you

Date: 03.04.2016

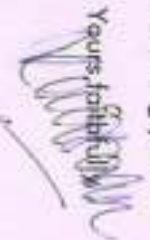
Yours faithfully,

Kaivalya Communication
402, 3rd Floor, Prime Palace, Arawali Marg,
Lucknow-226016
Tel: 0522-4015760, Email: info@kaivalyaprr.com
www.kaivalyaprr.com

Letter No,

Date: 25.3.16

To,

The Municipal Commissioner,
Lucknow Municipal Corporation,
Trikinath Marg, Lalbagh
Lucknow - 226001, Uttar Pradesh

Subject: Letter of Support for Lucknow Smart City Initiative under Smart City Mission

Dear Sir,

We are aware that Ministry of Urban Development, Government of India has launched an ambitious mission "Smart Cities" and Lucknow stood at 29th rank in evaluation of Smart City Proposals (SCP) submitted by 97 participating cities in the challenge round. It is the result of the efforts taken by Lucknow Municipal Corporation that Lucknow is amongst the front runner for being selected as one of the Smart Cities in Fast Track round.

It gives me immense pleasure to applaud Lucknow Municipal Corporation (LMC) for its smart city initiative for Lucknow City. I firmly believe that this initiative will greatly benefit city/citizens.

Further, I am writing to express my full support to LMC for proposed "Smart City Project". It's our pleasure to be a part of the Smart City Initiative and feel confident expressing my full support in future.

We look forward to working with LMC in future.

Thanking you

Yours faithfully

for **LEGEND IPR SERVICES**

Mr. Nitin Kesarwani
(Regional Manager) **LegendIPR**

Legend IPR Services



CIN No.: U74900UP2014PTC054818



Wings Consultancy Pvt. Ltd.

200, Rabindrapalli, Faizabad Road, Lucknow - 226 016.
Email : 7wingsconsultancy@gmail.com, info@7wings.in
Tel.: 0522-2355482 Web : www.7wings.in

Ref No. - SWC/L/16/04/001

Date: 03-04-2016

To,
The Municipal Commissioner,
Lucknow Municipal Corporation,
Tilokinath Marg, Lalbagh
Lucknow - 226001, Uttar Pradesh

Subject: Letter of Support for Lucknow Smart City Initiative under Smart City Mission

Dear Sir,

We are aware that Ministry of Urban Development, Government of India has launched an ambitious mission "Smart Cities" and Lucknow stood at 29th rank in evaluation of Smart City Proposals (SCP) submitted by 97 participating cities in the challenge round. It is the result of the efforts taken by Lucknow Municipal Corporation that Lucknow is amongst the front runner for being selected as one of the Smart Cities in Fast Track round.

It gives me immense pleasure to applaud Lucknow Municipal Corporation (LMC) for its smart city initiative for Lucknow City. I firmly believe that this initiative will greatly benefit city/citizens.

Further, I am willing to express my full support to LMC for proposed "Smart City Project". It's our pleasure to be a part of the Smart City initiative and feel confident expressing my full support in future.

We look forward to working with LMC in future.



Letter No. (2016-2017)/001

Date:- April 6,2016

To,

The Municipal Commissioner,
Lucknow Municipal Corporation,
Trilokinath Marg, Lalbagh
Lucknow - 226001, Uttar Pradesh

Subject: Letter of Support for Lucknow Smart City Initiative under Smart City Mission

Dear Sir,

We are aware that Ministry of Urban Development, Government of India has launched an ambitious mission "Smart Cities" and Lucknow stood at 29th rank in evaluation of Smart City Proposals (SCP) submitted by 97 participating cities in the challenge round. It is the result of the efforts taken by Lucknow Municipal Corporation that Lucknow is amongst the front runner for being selected as one of the Smart Cities in Fast Track round.

It gives me immense pleasure to applaud Lucknow Municipal Corporation (LMC) for its smart city initiative for Lucknow City. I firmly believe that this initiative will greatly benefit city/citizens.

Further, I am writing to express my full support to LMC for proposed "Smart City Project". It's our pleasure to be a part of the Smart City initiative and feel confident expressing my full support in future.

We look forward to working with LMC in future.

Thanking you

Yours faithfully

Manojit Chandra Prasad Larma
Manojit Chandra
Prasad Larma
DIRECTOR
Smart City
Lucknow

CIN: U74120UP2014PTC065925

Registered Address: 356/340/1331, Ashok Vihar, Alamnagar Road, Lucknow – 226017, **Website:** www.acqnt.com,
Email: manojit@acqnt.com, **Mobile No:** +91-97212226881, +91-8418891232, **Landline:** 0522 – 4013735.



Letter No.

Date: 28.03.16

To,

The Municipal Commissioner,
Lucknow, Municipal Corporation,
Trilokinath Marg, Lalbagh
Lucknow - 226001, Uttar Pradesh

Subject: Letter of Support for Lucknow Smart City Initiative under Smart City Mission

Dear Sir,

We are aware that Ministry of Urban Development, Government of India has launched an ambitious mission "Smart Cities" and Lucknow stood at 29th rank in evaluation of Smart City Proposals (SCP) submitted by 97 participating cities in the challenge round. It is the result of the efforts taken by Lucknow Municipal Corporation that Lucknow is amongst the front runner for being selected as one of the Smart Cities in Fast Track round.

It gives me immense pleasure to applaud Lucknow Municipal Corporation (LMC) for its smart city initiative for Lucknow City. I firmly believe that this initiative will greatly benefit city/citizens.

Further, I am writing to express my full support to LMC for proposed "Smart City Project". It's our pleasure to be a part of the Smart City initiative and feel confident expressing my full support in future.

We look forward to working with LMC in future.

Thanking you

Yours faithfully

DIRECTOR

Vencer Creations Pvt. Ltd.

VENCER CREATIONS PVT LTD

22-23, Baba ki bagiya, Babugunj, Lucknow-226020,

Mobile no.:+91 9792184484, Landline no.:0522 4080473. Email: vencer.creations@gmail.com



To,

The Municipal Commissioner,
Lucknow Municipal Corporation,
Tiloknath Marg, Lalbagh
Lucknow - 226001, Uttar Pradesh

Subject: Letter of Support for Lucknow Smart City Initiative under Smart City Mission

Dear Sir,

We are aware that Ministry of Urban Development, Government of India has launched an ambitious mission "Smart Cities" and Lucknow stood at 29th rank in evaluation of Smart City Proposals (SCP) submitted by 97 participating cities in the challenge round. It is the result of the efforts taken by Lucknow Municipal Corporation that Lucknow is amongst the front runner for being selected as one of the Smart Cities in Fast Track round.

It gives me immense pleasure to applaud Lucknow Municipal Corporation (LMC) for its smart city initiative for Lucknow City. I firmly believe that this initiative will greatly benefit city/citizens.

Further, I am writing to express my full support to LMC for proposed "Smart City Project". It's our pleasure to be a part of the Smart City Initiative and feel confident expressing my full support in future.

We look forward to working with LMC in future.

Thanking you

Yours faithfully,



Manish Singh

Date: 26/03/16

VISION COMMUNICATION

HEAD OFFICE : 3/197, Vaidi Ehand, Goida Nagar, Lucknow - 226010
FOR ENQUIRY : info@visioncommunication.in



POCT SERVICES

Complete Hospital Solution

ISO 9001:2008 CERTIFIED

POCT SERVICES PVT. LTD.

CIN : U74120UP2010PTC042528

Corporate Office : 101A-102B, First Floor,

Diamond Tower, Udaigani, Ganj Road,

Lucknow-226001, Uttar Pradesh, INDIA

Tel. : +91 522 4009779

E-mail : pocitko@rediffmail.com

To,

The Municipal Commissioner,
Lucknow Municipal Corporation,
Tiloknath Marg, Lalbagh
Lucknow - 226001, Uttar Pradesh

Subject: Letter of Support for Lucknow Smart City Initiative under Smart City Mission

Dear Sir,

We are aware that Ministry of Urban Development, Government of India has launched an ambitious mission "Smart Cities" and Lucknow stood at 29th rank in evaluation of Smart City Proposals (SCP) submitted by 97 participating cities in the challenge round. It is the result of the efforts taken by Lucknow Municipal Corporation that Lucknow is amongst the front runner for being selected as one of the Smart Cities in Fast Track round.

It gives me immense pleasure to applaud Lucknow Municipal Corporation (LMC) for its smart city initiative for Lucknow City. I firmly believe that this initiative will greatly benefit city/citizens.

Further, I am writing to express my full support to LMC for proposed "Smart City Project". It's our pleasure to be a part of the Smart City initiative and feel confident expressing my full support in future.

We look forward to working with LMC in future.

Thanking you

Date: 30.03.2016

Yours faithfully

For POCT SERVICES PRIVATE LIMITED

For POCT SERVICES PVT. LTD.

(Authorized Signatory)

Authorized Signatory

To,

The Municipal Commissioner,
Lucknow Municipal Corporation,
Trilokinath Marg, Lalbagh
Lucknow - 226001, Uttar Pradesh

Subject: Letter of Support for Lucknow Smart City Initiative under Smart City Mission

Dear Sir,

We are aware that Ministry of Urban Development, Government of India has launched an ambitious mission "Smart Cities" and Lucknow stood at 29th rank in evaluation of Smart City Proposals (SCP) submitted by 97 participating cities in the challenge round. It is the result of the efforts taken by Lucknow Municipal Corporation that Lucknow is amongst the front runner for being selected as one of the Smart Cities in Fast Track round.

It gives me immense pleasure to applaud Lucknow Municipal Corporation (LMC) for its smart city initiative for Lucknow City. I firmly believe that this initiative will greatly benefit city/citizens.

Further, I am writing to express my full support to LMC for proposed "Smart City Project". It's our pleasure to be a part of the Smart City Initiative and feel confident expressing my full support in future.

We look forward to working with LMC in future.

Thanking you

Date: 30.03.2016

Yours faithfully





SAMADHAN INSTITUTE OF MENTAL HEALTH & NEURO SCIENCES

Psycho Diagnostic, Treatment, Training and Research Centre

B-732, SEC - C, MAHANAGAR, NEAR WIRELESS CROSSING, OPP. SBI BANK, LUCKNOW.

Ph.: 0522-413250 Mob.: 9415102280

samadhan_india@rediffmail.com

Reg. No. 245, 1991

Letter No.

Date: 7.4.2016

To,

The Municipal Commissioner,

Lucknow Municipal Corporation,

Trilokinath Marg, Lalbagh

Lucknow - 226001, Uttar Pradesh

Subject: Letter of Support for Lucknow Smart City Initiative under Smart City Mission

Dear Sir,

We are aware that Ministry of Urban Development, Government of India has launched an ambitious mission "Smart Cities" and Lucknow stood at 29th rank in evaluation of Smart City Proposals (SCR) submitted by 97 participating cities in the challenge round. It is the result of the efforts taken by Lucknow Municipal Corporation that Lucknow is amongst the front runner for being selected as one of the Smart Cities in Fast Track round.

It gives me immense pleasure to applaud Lucknow Municipal Corporation (LMC) for its smart city initiative for Lucknow City. I firmly believe that this initiative will greatly benefit city/citizens.

Further, I am writing to express my full support to LMC for proposed "Smart City Project". It's our pleasure to be a part of the Smart City initiative and feel confident expressing my full support in future.

We look forward to working with LMC in future.

Thanking you

Yours faithfully

For SAMADHAN

M. Pathak

Dr. Madhu Pathak

Director

Director

NVHDWMS 20g

SPECIALISED SERVICES

- **COUNSELING & PSYCHOTHERAPY** Child, Family, Heart, Cancer, Gastro, Menopausal Problem
 - **PSYCHOTHERAPEUTIC TREATMENT** Nature Psychiatric Problem, Anxiety, Depression, OCD, Behavioral Problem, Substance abuse, Smoking, Alcohol Stroke, Dementia, Hypertension, Obesity, ADHD
 - **PSYCHODIAGNOSIS** I.Q. Rorschach Test, Personality Assessment
 - **TRAINING** Expectant Mother, Corporate, Individual
 - **PROFESSIONAL DEGREE COURSES** PG.D.M.H. M.S., M.A., in Mental Health
- Timing: 10:00 A.M. - 1:00 P.M., 5:00 P.M. - 8:00 P.M.



To,

The Municipal Commissioner,
Lucknow Municipal Corporation,
Triokinath Marg, Lalbagh
Lucknow - 226001, Uttar Pradesh

Subject: Letter of Support for Lucknow Smart City Initiative under Smart City Mission

Dear Sir,

We are aware that Ministry of Urban Development, Government of India has launched an ambitious mission "Smart Cities" and Lucknow stood at 29th rank in evaluation of Smart City Proposals (SCP) submitted by 97 participating cities in the challenge round. It is the result of the efforts taken by Lucknow Municipal Corporation that Lucknow is amongst the front runner for being selected as one of the Smart Cities in Fast Track round.

It gives me immense pleasure to applaud Lucknow Municipal Corporation (LMC) for its smart city initiative for Lucknow City. I firmly believe that this initiative will greatly benefit city/citizens.

Further, I am writing to express my full support to LMC for proposed "Smart City Project", it's our pleasure to be a part of the Smart City Initiative and feel confident expressing my full support in future.

We look forward to working with LMC in future.

Thanking you
Yours faithfully
Dr. Pawan Kishore Prasad
(Director)

Date: 29.3.16

LUCKNOW METRO HOSPITAL
A SURGE SPECIALTY HOSPITAL

ADDRESS - 1/25, VILAY KHANO, GOMTI NAGAR, LUCKNOW
FOR ENQUIRY : +91 522 3207813 | +91 50358565 | FAX : +91 550089298 | EMAIL : metrohospitallucknow.com

ALL DEPARTMENTAL / CGHS BILLING AVAILABLE
CASH LESS FACILITY AVAILABLE | ALL HEALTH CARDS ACCEPTED | RASHTRIYA SWASTHYA BEEMA Yojana AVAILABLE



To,

The Municipal Commissioner,
Lucknow Municipal Corporation,
Trilokinath Marg, Lalbagh
Lucknow - 226001, Uttar Pradesh

Subject: Letter of Support for Lucknow Smart City Initiative under Smart City Mission

Dear Sir,

We are aware that Ministry of Urban Development, Government of India has launched an ambitious mission 'Smart Cities' and Lucknow stood at 29th rank in evaluation of Smart City Proposals (SCP) submitted by 97 participating cities in the challenge round. It is the result of the efforts taken by Lucknow Municipal Corporation that Lucknow is amongst the front runner for being selected as one of the Smart Cities in Fast Track round.

It gives me immense pleasure to applaud Lucknow Municipal Corporation (LMC) for its smart city initiative for Lucknow City. I firmly believe that this initiative will greatly benefit city/citizens.

Further, I am writing to express my full support to LMC for proposed 'Smart City Project'. It's our pleasure to be a part of the Smart City Initiative and feel confident expressing my full support in future.

We look forward to working with LMC in future.

For Global Assets & Infrastructure Alliance Pvt. Ltd.

Thanking you
Yours faithfully

Director

Date: 30.03.2016

India | Singapore | Myanmar | Australia | USA | Hongkong | UAE | UK

"All's Well When God's (Mother Earth) Well"

To,

The Municipal Commissioner,
Lucknow Municipal Corporation,
Triloknath Marg, Lalbagh
Lucknow - 226001, Uttar Pradesh

Subject: Letter of Support for Lucknow Smart City Initiative under Smart City Mission

Dear Sir,

We are aware that Ministry of Urban Development, Government of India has launched an ambitious mission "Smart Cities" and Lucknow stood at 29th rank in evaluation of Smart City Proposals (SCP) submitted by 97 participating cities in the challenge round. It is the result of the efforts taken by Lucknow Municipal Corporation that Lucknow is amongst the front runner for being selected as one of the Smart Cities in Fast Track round.

It gives me immense pleasure to applaud Lucknow Municipal Corporation (LMC) for its smart city initiative for Lucknow City. I firmly believe that this initiative will greatly benefit city/citizens.

Further, I am writing to express my full support to LMC for proposed "Smart City Project". It's our pleasure to be a part of the Smart City initiative and feel confident expressing my full support in future.

We look forward to working with LMC in future.

Thanking you

Yours faithfully



विवेक खन्दा
1/51, Vivek Khanda
Gomti Nagar, Lucknow

Date: 28.3.16

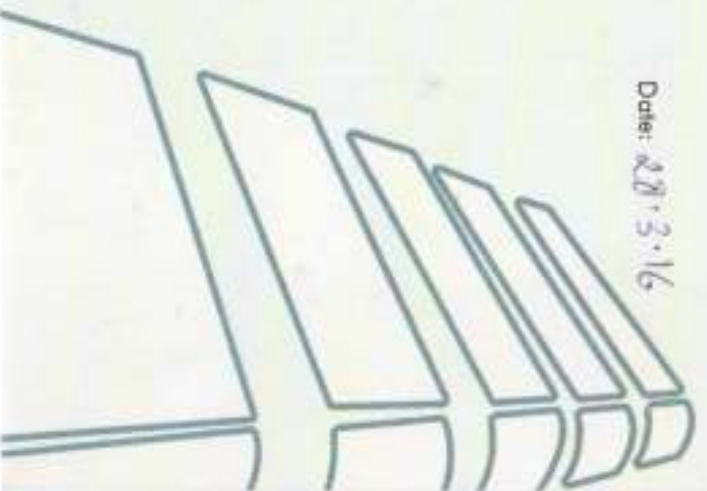

Signature InfraDevelopers Pvt. Ltd

Corporate Office : 1/51, Vivek Khanda, Gomti Nagar, Lucknow, 226 010

Phones : 0522 - 4004822

e-mail : info@signatureinfradevelopers.com

Website : www.signatureinfradevelopers.com

SUCHITA INFRA DEVELOPERS PVT. LTD.

Corporate Office : 11rd Floor, Block-A, Surajdeep Complex, 1 Jeepling Road, Lucknow
Branches : Morla • Kanpur • Varanasi • Bahraich • Allahabad • Farrna • Sitapur
• Faizabad • Gorakhpur • Etawah • Azamgarh | International Network: Dubai
CIN NO: U45400UP2004PTC029148

To,

The Municipal Commissioner,
Lucknow Municipal Corporation,
Triokinath Marg, Lalbagh
Lucknow - 226001, Uttar Pradesh

Subject: Letter of Support for Lucknow Smart City Initiative under Smart City Mission

Dear Sir,

We are aware that Ministry of Urban Development, Government of India has launched an ambitious mission "Smart Cities" and Lucknow stood at 29th rank in evaluation of Smart City Proposals (SCP) submitted by 97 participating cities in the challenge round. It is the result of the efforts taken by Lucknow Municipal Corporation that Lucknow is amongst the front runner for being selected as one of the Smart Cities in Fast Track round.

It gives me immense pleasure to applaud Lucknow Municipal Corporation (LMC) for its smart city initiative for Lucknow City. I firmly believe that this initiative will greatly benefit city/citizens.

Further, I am writing to express my full support to LMC for proposed "Smart City Project". It's our pleasure to be a part of the Smart City initiative and feel confident expressing my full support in future.

We look forward to working with LMC in future.



Date: 31.03.2016



To,

The Municipal Commissioner,
Lucknow Municipal Corporation,
Tiloknath Marg, Lalbagh
Lucknow - 226001, Uttar Pradesh

Subject: Letter of Support for Lucknow Smart City Initiative under Smart City Mission

Dear Sir,

We are aware that Ministry of Urban Development, Government of India has launched an ambitious mission "Smart Cities" and Lucknow stood at 29th rank in evaluation of Smart City Proposals (SCP) submitted by 97 participating cities in the challenge round. It is the result of the efforts taken by Lucknow Municipal Corporation that Lucknow is amongst the front runner for being selected as one of the Smart Cities in Fast Track round.

It gives me immense pleasure to applaud Lucknow Municipal Corporation (LMC) for its smart city initiative for Lucknow City. I firmly believe that this initiative will greatly benefit city/citizens.

Further, I am willing to express my full support to LMC for proposed "Smart City Project". It's our pleasure to be a part of the Smart City initiative and feel confident expressing my full support in future.

We look forward to working with LMC in future.

For AZEAGALA DEVELOPMENT PVT. LTD.

Thanking you
AUTHORIZED SIGNATORY

Yours faithfully

Date: 26.03.2016

To,

The Municipal Commissioner,
Lucknow Municipal Corporation,
Trilokcinath Marg, Lalbagh
Lucknow - 226001, Uttar Pradesh

Subject: Letter of Support for Lucknow Smart City Initiative under Smart City Mission

Dear Sir,

We are aware that Ministry of Urban Development, Government of India has launched an ambitious mission "Smart Cities" and Lucknow stood at 29th rank in evaluation of Smart City Proposals (SCP) submitted by 97 participating cities in the challenge round. It is the result of the efforts taken by Lucknow Municipal Corporation that Lucknow is amongst the front runner for being selected as one of the Smart Cities in Fast Track round.

It gives me immense pleasure to applaud Lucknow Municipal Corporation (LMC) for its smart city initiative for Lucknow City. I firmly believe that this initiative will greatly benefit city/citizens.

Further, I am writing to express my full support to LMC for proposed "Smart City Project". It's our pleasure to be a part of the Smart City Initiative and feel confident expressing my full support in future.

We look forward to working with LMC in future.

Thanking you
Prakash
Yours faithfully

Date: 01.04.2016



DESERVE

A BETTER TOMORROW

Deserve Group, CST Road Junction,

Opp. University of Mumbai premises, Kalina, Santacruz (E), Mumbai - 400078.

T: +91 22 2667 6800 | E: info@deserve.co.in | W: www.deserve.co.in

To,

The Municipal Commissioner,
Lucknow Municipal Corporation,
Triloknath Marg, Lalbagh
Lucknow - 226001, Uttar Pradesh

Subject: Letter of Support for Lucknow Smart City Initiative under Smart City Mission

Dear Sir,

We are aware that Ministry of Urban Development, Government of India has launched an ambitious mission "Smart Cities" and Lucknow stood at 29th rank in evaluation of Smart City Proposals (SCP) submitted by 97 participating cities in the challenge round. It is the result of the efforts taken by Lucknow Municipal Corporation that Lucknow is amongst the front runner for being selected as one of the Smart Cities in Fast Track round.

It gives me immense pleasure to applaud Lucknow Municipal Corporation (LMC) for its smart city initiative for Lucknow City. I firmly believe that this initiative will greatly benefit city/citizens.

Further, I am writing to express my full support to LMC for proposed "Smart City Project". It's our pleasure to be a part of the Smart City initiative and feel confident expressing my full support in future.

We look forward to working with LMC in future.

Thanking you

Date: 31.03.2016

Yours faithfully

RISHITA DEVELOPERS PVT. LTD.
Coronation Ananya Tower- 1st Floor
Opp. Sustana Hospital
116-117, Vohra Road, Gazi Nagar, Lucknow-226010
Farzabad Road, Gazi Nagar, Lucknow-226010

Corporate Office

Coronation Anand Tower- 1st floor- 116-117,
Vohra Road, Gazi Nगर, Lucknow - 226010

+91 8044 473 037

info@rishitadevelopers.com www.rishitadevelopers.com

Branch Offices

Kanpur : 113, 1st Floor KAN Chambers, Civil Lines,
Kanpur - 208001. Call: +91 8702 090 304

Varanasi : 7, 2nd Floor, Kalyan Complex, Bhatiyata,
Varanasi - 221010. Call: 0542 222 0873

GANDHARVA INFRASTRUCTURE AND PROJECTS LIMITED

Regd. Office: 305, Mercantile House, 15, Kasturba Gandhi Marg, Connaught Place, New Delhi- 110001
CIN - U45201DL2005PLC138096, Phone: 011-41531397, Email: gipl_2005@yahoo.co.in

To,

The Municipal Commissioner,
Lucknow Municipal Corporation,
Triokinath Marg, Lalbagh
Lucknow - 226001, Uttar Pradesh

Subject: Letter of Support for Lucknow Smart City Initiative under Smart City Mission

Dear Sir,

We are aware that Ministry of Urban Development, Government of India has launched an ambitious mission "Smart Cities" and Lucknow stood at 29th rank in evaluation of Smart City Proposals (SCP) submitted by 97 participating cities in the challenge round. It is the result of the efforts taken by Lucknow Municipal Corporation that Lucknow is amongst the front runner for being selected as one of the Smart Cities in Fast Track round.

It gives me immense pleasure to applaud Lucknow Municipal Corporation (LMC) for its smart city initiative for Lucknow City. I firmly believe that this initiative will greatly benefit city/citizens.

Further, I am writing to express my full support to LMC for proposed "Smart City Project". It's our pleasure to be a part of the Smart City initiative and feel confident expressing my full support in future.

We look forward to working with LMC in future.

Thanking you

Date: 31.8.16

Yours faithfully

Gandharva Infrastructure & Projects Ltd
Plot No. CH OK Sector-5C, Vaidya Nagar
Lucknow

To,



The Municipal Commissioner,
Lucknow Municipal Corporation,
Triloknath Marg, Lalbagh
Lucknow - 226001, Uttar Pradesh

Subject: Letter of Support for Lucknow Smart City Initiative under Smart City Mission

Dear Sir,

We are aware that Ministry of Urban Development, Government of India has launched an ambitious mission "Smart Cities" and Lucknow stood at 29th rank in evolution of Smart City Proposals (SCP) submitted by 97 participating cities in the challenge round. It is the result of the efforts taken by Lucknow Municipal Corporation that Lucknow is amongst the front runner for being selected as one of the Smart Cities in Fast Track round.

It gives me immense pleasure to applaud Lucknow Municipal Corporation (LMC) for its smart city initiative for Lucknow City. I firmly believe that this initiative will greatly benefit city/citizens.

Further, I am writing to express my full support to LMC for proposed "Smart City Project". It's our pleasure to be a part of the Smart City initiative and feel confident expressing my full support in future.

We look forward to working with LMC in future.

Thanking you

Yours faithfully

Date: 31.03.2016

RUDRAKSH ADVENTURES PVT. LTD.

(A unit of Rudraksh Group of Companies)

Corporate Office - Rudraksh House, 15/142 Park Street, SVP Nagar, Char Barga, Mehada, Angher West, Mumbai - 53, 022-26344287

Reg. Office - 5/335, Vitam Khand, Gomti Nagar, Lucknow, Ph. 0522-4081809, 4061810.

Website www.rudrakshorg.in, Email Address - info@rudrakshorg.in, rudrakshcompaniespvtltd@yahoo.co.in



Ph.: 0522-3062642
3072821

WING CONSTRUCTIONS & DEVELOPERS PVT. LTD.

D-277, 278, 279, Vibhuti Khand, Gomti Nagar, Lucknow-226 010

E-mail : wing.construction.pvt@gmail.com Website : www.wingconstructions.com

Date 26.3.2016

To,

The Municipal Commissioner,

Lucknow Municipal Corporation,

Trilokinath Marg, Lalbagh

Lucknow - 226001, Uttar Pradesh

Subject: Letter of Support for Lucknow Smart City Initiative under Smart City Mission

Dear Sir,

We are aware that Ministry of Urban Development, Government of India has launched an ambitious mission "Smart Cities" and Lucknow stood at 29th rank in evaluation of Smart City Proposals (SCP) submitted by 97 participating cities in the challenge round. It is the result of the efforts taken by Lucknow Municipal Corporation that Lucknow is amongst the front runner for being selected as one of the Smart Cities in Fast Track round.

It gives me immense pleasure to applaud Lucknow Municipal Corporation (LMC) for its smart city initiative for Lucknow City. I firmly believe that this initiative will greatly benefit city/citizens.

Further, I am writing to express my full support to LMC for proposed "Smart City Project". It's our pleasure to be a part of the Smart City initiative and feel confident expressing my full support in future.

We look forward to working with LMC in future.

Thanking you

Yours faithfully

WING CONSTRUCTION &
DEVELOPERS PVT. LTD.

DIRECTOR

Dated: 26.03.2016

The Municipal Commissioner,
Lucknow Municipal Corporation,
Trilokinath Marg, Lalbagh
Lucknow - 226001, Uttar Pradesh

Subject: Letter of Support for Lucknow Smart City Initiative under Smart City Mission

Dear Sir,

We are aware that Ministry of Urban Development, Government of India has launched an ambitious mission "Smart Cities" and Lucknow stood at 29th rank in evaluation of Smart City Proposals (SCP) submitted by 97 participating cities in the challenge round. It is the result of the efforts taken by Lucknow Municipal Corporation that Lucknow is amongst the front runner for being selected as one of the Smart Cities in Fast Track round.

It gives me immense pleasure to applaud Lucknow Municipal Corporation (LMC) for its smart city initiative for Lucknow City. I firmly believe that this initiative will greatly benefit city/citizens.

Further, I am writing to express my full support to LMC for proposed "Smart City Project". It's our pleasure to be a part of the Smart City initiative and feel confident expressing my full support in future.

We look forward to working with LMC in future.

Thanking you

For PropLarity Group,

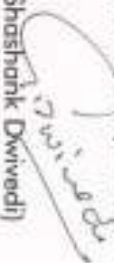

(Shashank Dwivedi)

CORPORATE OFFICE :

1st Floor, Shalimar Tower, Mahuli Khurd, Gomti Nagar, Lucknow (U.P.) 226010
Landline No. 0532-4935111

Tollfree No. 18001039667

www.propLarity.com | www.propLarity.in

To,

The Municipal Commissioner,
Lucknow Municipal Corporation,
Thicknath Marg, Labbagh,
Lucknow - 226001, Uttar Pradesh

Subject: Letter of Support for Lucknow Smart City Initiative under Smart City Mission

Dear Sir,

We are aware that Ministry of Urban Development, Government of India has launched an ambitious mission "Smart Cities" and Lucknow stood at 29th rank in evaluation of Smart City Proposals (SCP) submitted by 97 participating cities in the challenge round. It is the result of the efforts taken by Lucknow Municipal Corporation that Lucknow is amongst the front runner for being selected as one of the Smart Cities in Fast Track round.

It gives me immense pleasure to applaud Lucknow Municipal Corporation (LMC) for its smart city initiative for Lucknow City. I firmly believe that this initiative will greatly benefit city/citizens.

Further, I am willing to express my full support to LMC for proposed "Smart City Project", it's our pleasure to be a part of the Smart City initiative and feel confident expressing my full support in future.

We look forward to working with LMC in future.

Thanking you

Date: 26/03/14.

Yours faithfully



INVEST 101 HOMES LLP
(ADHAAR BANISHA)
PARTNER

To:

The Municipal Commissioner,
Lucknow Municipal Corporation,
Tripathinath Marg, Lalbagh
Lucknow - 226001, Uttar Pradesh

Subject: Letter of Support for Lucknow Smart City Initiative under Smart City Mission

Dear Sir,

We are aware that Ministry of Urban Development, Government of India has launched an ambitious mission "Smart Cities" and Lucknow stood at 29th rank in evaluation of Smart City Proposals (SCP) submitted by 97 participating cities in the challenge round. It is the result of the efforts taken by Lucknow Municipal Corporation that Lucknow is amongst the front runner for being selected as one of the Smart Cities in Fast Track round.

It gives me immense pleasure to applaud Lucknow Municipal Corporation (LMC) for its smart city initiative for Lucknow City. I firmly believe that this initiative will greatly benefit city/citizens.

Further, I am writing to express my full support to LMC for proposed "Smart City Project". It's our pleasure to be a part of the Smart City Initiative and feel confident expressing my full support in future.

We look forward to working with LMC in future.

Thanking you

Date: 28-03-2016

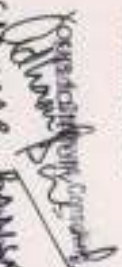
Anwar Baniya
(ADHAR BANISANYA)

402, Edeca Corporate Chamber -2,

Vidhuli Khand, Gomti Nagar, Lucknow - 226010

Ph: 0522-4936100

Our Presence: Noida | Varanasi | Bareilly | Kanpur | Hathwan
• www.finlance.com • www.capitaves.com



GREEN PARK™
Intra Project Pvt. Ltd.

To,
The Municipal Commissioner,
Lucknow Municipal Corporation,
Trilokinath Marg, Lalbagh
Lucknow - 226001, Uttar Pradesh

Subject: Letter of Support for Lucknow Smart City Initiative under Smart City Mission

Dear Sir,

We are aware that Ministry of Urban Development, Government of India has launched an ambitious mission "Smart Cities" and Lucknow stood at 29th rank in evaluation of Smart City Proposals (SCP) submitted by 97 participating cities in the challenge round. It is the result of the efforts taken by Lucknow Municipal Corporation that Lucknow is amongst the front runner for being selected as one of the Smart Cities in Fast Track round.

It gives me immense pleasure to applaud Lucknow Municipal Corporation (LMC) for its smart city initiative for Lucknow City. I firmly believe that this initiative will greatly benefit city/citizens. Further, I am writing to express my full support to LMC for proposed "Smart City Project". It's our pleasure to be a part of the Smart City initiative and feel confident expressing my full support in future.

We look forward to working with LMC in future.

Thanking you

Date: 28.3.16



Greenpark Intraproject Private Limited

Corporate Office : J/51, Vivek Khand, Gombi Nagar, Lucknow - 226 010

Ph.: +91 522 4004822, email: smpl.iko@gmail.com

website : www.swastikprojects.com, www.swastikgreenpark.com

Toll Free No.: 1800 120 6200



Nar. Infra Infrastructure

NARINDRA INFRASTRUCTURE PVT. LTD.

To,

The Municipal Commissioner,
Lucknow Municipal Corporation,
Triloknoth Marg, Lalbagh
Lucknow - 226001, Uttar Pradesh

Subject: Letter of Support for Lucknow Smart City Initiative under Smart City Mission

Dear Sir,

We are aware that Ministry of Urban Development, Government of India has launched an ambitious mission "Smart Cities" and Lucknow stood at 29th rank in evaluation of Smart City Proposals (SCP) submitted by 97 participating cities in the challenge round. It is the result of the efforts taken by Lucknow Municipal Corporation that Lucknow is amongst the front runner for being selected as one of the Smart Cities in Fast Track round.

It gives me immense pleasure to applaud Lucknow Municipal Corporation (LMC) for its smart city initiative for Lucknow City. I firmly believe that this initiative will greatly benefit city/citizens.

Further, I am writing to express my full support to LMC for proposed "Smart City Project". It's our pleasure to be a part of the Smart City Initiative and feel confident expressing my full support in future.

We look forward to working with LMC in future.

For **Narindra Infrastructure Pvt. Ltd.**
Thanking you

Sourabh Singh
Yours faithfully,
Authorized Signatory

Date: 30.03.2016

REGISTERED OFFICE:

2/161, Opposite Indian Overseas Bank,
Vivek Khurd, Gomti Nagar, Lucknow - 226010
CONTACT : +91 522 4081601

ISO 9001:2008

Certified Company



SWASTIK™

Committed to the quality living

To,

The Municipal Commissioner,
Lucknow Municipal Corporation,
Triloknath Marg, Lalbagh
Lucknow - 226001, Uttar Pradesh

Subject: Letter of Support for Lucknow Smart City Initiative under Smart City Mission

Dear Sir,

We are aware that Ministry of Urban Development, Government of India has launched an ambitious mission "Smart Cities" and Lucknow stood at 29th rank in evaluation of Smart City Proposals (SCP), submitted by 97 participating cities in the challenge round. It is the result of the efforts taken by Lucknow Municipal Corporation that Lucknow is amongst the front runner for being selected as one of the Smart Cities in Fast Track round.

It gives me immense pleasure to applaud Lucknow Municipal Corporation (LMC) for its smart city initiative for Lucknow City. I firmly believe that this initiative will greatly benefit city/citizens.

Further, I am writing to express my full support to LMC for proposed "Smart City Project". It's our pleasure to be a part of the Smart City initiative and feel confident expressing my full support in future.

We look forward to working with LMC in future.

Thanking you

Date: 28.3.16



SWASTIK MULTITRADE PVT. LTD.

Corporate Office : 1/51, Vivek Khand, Gomti Nagar, Lucknow - 226 010

Ph. : +91 522 4004822, email: smp.lko@gmail.com

website : www.swastikprojects.com, www.swastikgreenpark.com

Toll Free No. : 1800 120 6200

Ref. No.: 0182

Date: 07/04/16

To,

The Municipal Commissioner,
Lucknow Municipal Corporation,
Tiloknath Marg, Lalbagh
Lucknow - 226001, Uttar Pradesh

Subject: Letter of Support for Lucknow Smart City Initiative under SmartCity Mission

Dear Sir,

We are aware that Ministry of Urban Development, India has launched an ambitious mission "Smart Cities" and Lucknow stood at 29th rank in evaluation of Smart City Proposals (SCP) submitted by 97 participating cities in the challenge round. It is the result of the efforts taken by Lucknow Municipal Corporation that Lucknow is amongst the frontrunner for being selected as one of the Smart Cities in Fast Track round.

It gives me immense pleasure to applaud Lucknow Municipal Corporation (LMC) for its smart city initiative for Lucknow City. I firmly believe that this initiative will greatly benefit/city/citizens.

Further, I am writing to express my full support to LMC for proposed "SmartCity Project". It's our pleasure to be a part of the Smart City initiative and feel confident expressing full support in future.

We look forward to working with LMC in future.

Thanking you

Yours faithfully



Vasundhara Group

4th Floor, Eideco Corporate Chamber II, Vibhuti Khand,
Gomti Nagar, Lucknow-226016
E : info@vasundhargroup.org | W : www.vasundhargroup.org



DECENCY INFRA

DECENCY INFRA PROMOTERS & MARKETING PVT. LTD.

Letter No.

Date

To,

The Municipal Commissioner,
Lucknow Municipal Corporation,
Trilok Nath Marg, Lalbagh
Lucknow - 226001, Uttar Pradesh

Subject: Letter of Support for Lucknow Smart City Initiative under Smart City Mission

Dear Sir,

We are aware that Ministry of Urban Development, Government of India has launched an ambitious mission "Smart Cities" and Lucknow stood at 29th rank in evaluation of Smart City Proposals (SCP) submitted by 97 participating cities in the challenge round. It is the result of the efforts taken by Lucknow Municipal Corporation that Lucknow is amongst the front runner for being selected as one of the Smart Cities in Fast Track round.

It gives me immense pleasure to applaud Lucknow Municipal Corporation (LMC) for its smart city initiative for Lucknow City. I firmly believe that this initiative will greatly benefit city/citizens.

Further, I am writing to express my full support to LMC for proposed "Smart City Project". It's our pleasure to be a part of the Smart City initiative and feel confident expressing my full support in future.

We look forward to working with LMC in future.

Thanking you

Yours faithfully
**For DECENCY INFRA PROMOTERS
& MARKETING PVT. LTD.**

DIRECTOR

DECENCY GROUP

Infrastructure & Services for e-India



DECENCY GROUP

DECENCY LAND DEVELOPERS PVT. LTD.

Letter No.

Date: 07/09/2016

To,

The Municipal Commissioner,

Lucknow Municipal Corporation,
Triokinath Marg, Lalbagh
Lucknow - 226001, Uttar Pradesh

Subject: Letter of Support for Lucknow Smart City Initiative under Smart City Mission

Dear Sir,

We are aware that Ministry of Urban Development, Government of India has launched an ambitious mission "Smart Cities" and Lucknow stood at 29th rank in evaluation of Smart City Proposals (SCP) submitted by 97 participating cities in the challenge round. It is the result of the efforts taken by Lucknow Municipal Corporation that Lucknow is amongst the front runner for being selected as one of the Smart Cities in Fast Track round.

It gives me immense pleasure to applaud Lucknow Municipal Corporation (LMC) for its smart city initiative for Lucknow City. I firmly believe that this initiative will greatly benefit city/citizens.

Further, I am writing to express my full support to LMC for proposed "Smart City Project". It's our pleasure to be a part of the Smart City initiative and feel confident expressing my full support in future.

We look forward to working with LMC in future.

Thanking you

Yours faithfully, *For Decency Land Developers Pvt. Ltd.*
Director
for Lucknow for class

A handwritten signature in black ink, appearing to read "S. K. Singh", is written over a printed name "S. K. Singh" and the title "DIRECTOR". The signature is written in a cursive style.

DECENCY GROUP



Creating Lifestyle

Date: 07/04/2016

To,

The Municipal Commissioner,

Lucknow Municipal Corporation,

Trilokinath Marg, Lalbagh

Lucknow - 226001, Uttar Pradesh

Subject: Letter of Support for Lucknow Smart City Initiative under Smart City Mission

Dear Sir,

We are aware that Ministry of Urban Development, Government of India has launched an ambitious mission "Smart Cities" and Lucknow stood at 29th rank in evaluation of Smart City Proposals (SCP) submitted by 97 participating cities in the challenge round. It is the result of the efforts taken by Lucknow Municipal Corporation that Lucknow is amongst the front runner for being selected as one of the Smart Cities in Fast Track round.

It gives me immense pleasure to applaud Lucknow Municipal Corporation (LMC) for its smart city initiative for Lucknow City. I firmly believe that this initiative will greatly benefit city/citizens.

Further, I am writing to express my full support to LMC for proposed "Smart City Project". It's our pleasure to be a part of the Smart City initiative and feel confident expressing my full support in future.

We look forward to working with LMC in future.

Thanking you

Yours faithfully

Mukul Verma & Sumit Singh

MS HEIGHTS INFRA TECH

Office: 4/216 D Vishal Khand, Gomti Nagar, Lucknow-226010

Email : msheightsinfratech@gmail.com, Contact : +91 9695512345



RSS GREENLAND DEVELOPERS PVT. LTD.

CIN No. : U45400UP2013PTC057510

To,

The Municipal Commissioner,

Lucknow Municipal Corporation,

Trilokinath Marg, Lalbagh

Lucknow - 226001, Uttar Pradesh

Subject: Letter of Support for Lucknow Smart City Initiative under Smart City Mission

Dear Sir,

We are aware that Ministry of Urban Development, Government of India has launched an ambitious mission "Smart Cities" and Lucknow stood at 29th rank in evaluation of Smart City Proposals (SCP) submitted by 97 participating cities in the challenge round. It is the result of the efforts taken by Lucknow Municipal Corporation that Lucknow is amongst the front runner for being selected as one of the Smart Cities in Fast Track round.

It gives me immense pleasure to applaud Lucknow Municipal Corporation (LMC) for its smart city initiative for Lucknow City. I firmly believe that this initiative will greatly benefit city/citizens.

Further, I am writing to express my full support to LMC for proposed "Smart City Project". It's our pleasure to be a part of the Smart City initiative and feel confident expressing my full support in future.

We look forward to working with LMC in future.

Thanking you

Date: 31.03.2016

Yours faithfully,



Corporate Office : Eideco Corporate Tower, 5th Floor, Office No. 508, Vibhuli Khand, Gormi Nagar, Lucknow,

Website : www.rssgreenland.in, Contact Us : rssgreenland@gmail.com



To,

The Municipal Commissioner,
Lucknow Municipal Corporation,
Trilok Nath Marg, Lalbagh
Lucknow - 226001, Uttar Pradesh

Subject: Letter of Support for Lucknow Smart City Initiative under Smart City Mission

Dear Sir,

We are aware that Ministry of Urban Development, Government of India has launched an ambitious mission "Smart Cities" and Lucknow stood at 29th rank in evaluation of Smart City Proposals (SCP) submitted by 97 participating cities in the challenge round. It is the result of the efforts taken by Lucknow Municipal Corporation that Lucknow is amongst the front runner for being selected as one of the Smart Cities in Fast Track round.

It gives me immense pleasure to applaud Lucknow Municipal Corporation (LMC) for its smart city initiative for Lucknow City. I firmly believe that this initiative will greatly benefit city/citizens.

Further, I am writing to express my full support to LMC for proposed "Smart City Project". It's our pleasure to be a part of the Smart City initiative and feel confident expressing my full support in future.

We look forward to working with LMC in future.

Thanking you

Date: 31.03.2016

Registered Office: 207, 2nd Floor, Eldeco Corporate Tower, Vibhuti Khand,
Gomti Nagar, Lucknow-226010 | Email: admin@ambajirealty.com
AMBAJI REALTY SOLUTION
Wd
Lucknow.

AMBAJI REALTY SOLUTION

Registered Office: 207, 2nd Floor, Eldeco Corporate Tower, Vibhuti Khand,

Gomti Nagar, Lucknow-226010 | **Email:** admin@ambajirealty.com

Contact No. 0522-4103393, 9621777555

Service Tax No.: AONPG579SUSD001

Website: www.ambajirealty.com



Sai Samridhi InfraTech Pvt. Ltd.

To,

The Municipal Commissioner,
Lucknow Municipal Corporation,
Trilokinath Marg, Lalbagh
Lucknow - 226001, Uttar Pradesh

Subject: Letter of Support for Lucknow Smart City Initiative under Smart City Mission

Dear Sir,

We are aware that Ministry of Urban Development, Government of India has launched an ambitious mission "Smart Cities" and Lucknow stood at 29th rank in evaluation of Smart City Proposals (SCP) submitted by 97 participating cities in the challenge round. It is the result of the efforts taken by Lucknow Municipal Corporation that Lucknow is amongst the front runner for being selected as one of the Smart Cities in Fast Track round.

It gives me immense pleasure to applaud Lucknow Municipal Corporation (LMC) for its smart city initiative for Lucknow City. I firmly believe that this initiative will greatly benefit city/citizens.

Further, I am writing to express my full support to LMC for proposed "Smart City Project". It's our pleasure to be a part of the Smart City initiative and feel confident expressing my full support in future.

We look forward to working with LMC in future.

Thanking you

Date:

Yours faithfully,

1/23, Vasu Khand, Near BTW Restaurant, Gomti Nagar, Lucknow - 226010

Office: 0522-6066777

E-mail: saisamridhi.vihar@gmail.com



BBL GROUP
REAL ESTATE | EDUCATION | RETAIL



To,

The Municipal Commissioner,
Lucknow Municipal Corporation,
Trilokinath Marg, Lalbagh
Lucknow - 226001, Uttar Pradesh

Subject: Letter of Support for Lucknow Smart City Initiative under Smart City Mission

Dear Sir,

We are aware that Ministry of Urban Development, Government of India has launched an ambitious mission "Smart Cities" and Lucknow stood at 29th rank in evaluation of Smart City Proposals (SCP) submitted by 97 participating cities in the challenge round. It is the result of the efforts taken by Lucknow Municipal Corporation that Lucknow is amongst the front runner for being selected as one of the Smart Cities in Fast Track round.

It gives me immense pleasure to applaud Lucknow Municipal Corporation (LMC) for its smart city initiative for Lucknow City. I firmly believe that this initiative will greatly benefit city/citizens.

Further, I am writing to express my full support to LMC for proposed "Smart City Project". It's our pleasure to be a part of the Smart City initiative and feel confident expressing my full support in future.

We look forward to working with LMC in future.

Thanking you

Yours faithfully

BBL Infrastructure Pvt. Ltd.

Director
(As. Vice (opad))

Date: 30.03.2016

BBL GROUP

Corporate Office: A-1/1A, Akshaya District, Vard Road, Ganga Nagar, Lucknow - 226016
Contact: +91 7209041001 | +91 7209041000
Email: info@bblgroup.com

www.bblgroup.in | www.bblgroup.com



KANCHHAL™

A REAL ESTATE CORPORATION
An ISO 9001 : 2008 Certified Company

SHRI SHYAM DEVELOPERS

Office : 209, 2nd Floor, Shy. Hi. Complex, 3rd Park Road, Opp. Golf Hospital, Lucknow - 226001
Phone : 91 522 4079948 | E-mail : salesdevelopers@kanchhal.com | Website : www.kanchhal.com

To,

The Municipal Commissioner,

Lucknow Municipal Corporation,

Telokinath Marg, Lalbagh

Lucknow - 226001, Uttar Pradesh

Subject: Letter of Support for Lucknow Smart City Initiative under Smart City Mission

Dear Sir,

We are aware that Ministry of Urban Development, Government of India has launched an ambitious mission "Smart Cities" and Lucknow stood at 29th rank in evaluation of Smart City Proposals (SCP) submitted by 97 participating cities in the challenge round. It is the result of the efforts taken by Lucknow Municipal Corporation that Lucknow is amongst the front runner for being selected as one of the Smart Cities in Fast Track round.

It gives me immense pleasure to applaud Lucknow Municipal Corporation (LMC) for its smart city initiative for Lucknow City. I firmly believe that this initiative will greatly benefit city/citizens.

Further, I am writing to express my full support to LMC for proposed "Smart City Project". It's our pleasure to be a part of the Smart City Initiative and feel confident expressing my full support in future.

We look forward to working with LMC in future.

Date: 29/03/2016.



Authorized Channel Partner



Landmark Constructions

Govt. Contractor

Off : P-109, Nehru Enclave,
Gorri Nagar, Lucknow-226 010

Ref :

Dated : 25/04/2016

08th April 2016

To,

The Municipal Commissioner,
Lucknow Municipal Corporation,
Trilokinath Marg, Labagh
Lucknow - 226001, Uttar Pradesh

Subject: Letter of Support for Lucknow Smart City Initiative under Smart City Mission

Dear Sir,

We are aware that Ministry of Urban Development, Government of India has launched an ambitious mission "Smart Cities" and Lucknow stood at 29th rank in evaluation of Smart City Proposals (SCP) submitted by 97 participating cities in the challenge round. It is the result of the efforts taken by Lucknow Municipal Corporation that Lucknow is amongst the front runner for being selected as one of the Smart Cities in Fast Track round.

It gives me immense pleasure to appraise Lucknow Municipal Corporation (LMC) for its smart city initiative for Lucknow City. I firmly believe that this initiative will greatly benefit city/citizens.

Further, I am writing to express my full support to LMC for proposed "Smart City Project". It's our pleasure to be a part of the Smart City initiative and feel confident expressing my full support in future.

We look forward to working with LMC in future.

Thanking you

Yours faithfully

(Signature)
S. K. Hussain

M/S VIVEK PATHAK

Approved civil work contractor & Building Material Supplier

15 Shivpuri, Picnic Spot Road, Faridi Nagar, C.I.M.A.P, Lucknow-226015

E-mail: vivekpathak.up32@gmail.com

Ref :.....08th April, 2016.....

Date:.....

To,

The Municipal Commissioner,
Lucknow Municipal Corporation,
Trilokinath Marg, Lalbagh
Lucknow - 226001, Uttar Pradesh

Subject: Letter of Support for Lucknow Smart City Initiative under Smart City Mission

Dear Sir,

We are aware that Ministry of Urban Development Government of India has launched an ambitious mission "Smart Cities" and Lucknow stood at 29th rank in evaluation of Smart City Proposals (SCP) submitted by 97 participating cities in the challenge round. It is the result of the efforts taken by Lucknow Municipal Corporation that Lucknow is amongst the front runner for being selected as one of the Smart Cities in Fast Track round.

It gives me immense pleasure to applaud Lucknow Municipal Corporation (LMC) for its smart city initiative for Lucknow City. I firmly believe that this initiative will greatly benefit city/citizens.

Further, I am writing to express my full support to LMC for proposed "Smart City Project". It's our pleasure to be a part of the Smart City initiative and feel confident expressing my full support in future.

We look forward to working with LMC in future.

Thanking you

Yours faithfully

Vivek Pathak

Proprietor

Ref.:

Date :

08th April 2016

To

The Municipal Commissioner,
Lucknow Municipal Corporation,
Trilokinath Marg, Lalbagh
Lucknow - 226001, Uttar Pradesh

Subject: letter of Support for Lucknow Smart City Initiative under Smart City Mission

Dear Sir,

We are aware that Ministry of Urban Development, Government of India has launched an ambitious mission "Smart Cities" and Lucknow stood at 29th rank in evaluation of Smart City Proposals (SCP) submitted by 97 participating cities in the challenge round. It is the result of the efforts taken by Lucknow Municipal Corporation that Lucknow is amongst the front runner for being selected as one of the Smart Cities in Fast Track round

It gives me immense pleasure to applaud Lucknow Municipal Corporation (LMC) for its smart city initiative for Lucknow City. I firmly believe that this initiative will greatly benefit city/citizens.

Further, I am writing to express my full support to LMC for proposed "Smart City Project". It's our pleasure to be a part of the Smart City initiative and feel confident expressing my full support in future.

We look forward to working with LMC in future.

Thanking you

Yours faithfully



A home of satisfaction

B-60, Vibhuti Khand, Gomti Nagar, Lucknow-226010, Ph.: 0522-2306678

Visit us at : www.santushtidevelopers.co.in, E-mail : santushtidevelopers@gmail.com



Santushiti Infra Developers Pvt. Ltd.

Ref

Date :

08th April 2016

To,

The Municipal Commissioner,
Lucknow Municipal Corporation,
Trilokinnath Marg, Lalbagh
Lucknow - 226001, Uttar Pradesh

Subject: Letter of Support for Lucknow Smart City Initiative under Smart City Mission

Dear Sir,

We are aware that Ministry of Urban Development, Government of India has launched an ambitious mission "Smart Cities" and Lucknow stood at 29th rank in evaluation of Smart City Proposals (SCP) submitted by 97 participating cities in the challenge round. It is the result of the efforts taken by Lucknow Municipal Corporation that Lucknow is amongst the front runner for being selected as one of the Smart Cities in Fast Track round.

It gives me immense pleasure to applaud Lucknow Municipal Corporation (LMC) for its smart city initiative for Lucknow City. I firmly believe that this initiative will greatly benefit city/citizens.

Further, I am writing to express my full support to LMC for proposed "Smart City Project". It's our pleasure to be a part of the Smart City initiative and feel confident expressing my full support in future.

We look forward to working with LMC in future.

Thanking you

Yours faithfully

Santushiti Infra Developers Pvt. Ltd.

Prabhant
Director

Lucknow Office : B-60, Vibhuti Khand, Gomti Nagar Lucknow - 226010, Ph : 0522-2306978, 4077070

Varanasi Office : S-4/76, Mahaveer Mandir Road, Ordeley Bazar, Varamasi - 221002

Visit us at : www.santushitidevelopers.co.in E-mail : santushitidevelopers@gmail.com



BASSI
INFRADEVELOPERS PVT. LTD.

Corp. off.: Eideco Corporate Tower, 205, Second Floor,
Vidhansabha Khand, Gomti Nagar, Lucknow
E-mail: bassiinfra@gmail.com website: www.bassiinfra.in
Contact : 0522-4104484, 7525000998

Ref/

To,

Date: 26-3-16

The Municipal Commissioner,
Lucknow Municipal Corporation,
Trilok Nath Marg, Lalbagh
Lucknow - 226001, Uttar Pradesh

Subject: Letter of Support for Lucknow Smart City Initiative under Smart City
Mission

Dear Sir,

We are aware that Ministry of Urban Development, Government of India has launched an ambitious mission "Smart Cities" and Lucknow stood at 29th rank in evaluation of Smart City Proposals (SCP) submitted by 97 participating cities in the challenge round. It is the result of the efforts taken by Lucknow Municipal Corporation that Lucknow is amongst the front runner for being selected as one of the Smart Cities in Fast Track round.

It gives me immense pleasure to applaud Lucknow Municipal Corporation (LMC) for its smart city initiative for Lucknow City. I firmly believe that this initiative will greatly benefit city/citizens.

Further, I am writing to express my full support to LMC for proposed "Smart City Project". It's our pleasure to be a part of the Smart City initiative and feel confident expressing my full support in future.

We look forward to working with LMC in future.

Thanking you

Date: 26-3-16

Yours faithfully

Bassi InfraDevelopers Pvt. Ltd

Authorized Signatory



AN ISO 9001 : 2008 CERTIFIED COMPANY

Signature Dreams
A REAL ESTATE COMPANY

Date: 28.3.16

To,

The Municipal Commissioner,

Lucknow Municipal Cororation,

Trilokinath Marg, Lalbagh,

Lucknow-226001, (UP)

Subject: Letter of Support for Lucknow Smart City Initiative under Smart City Mission.

Dear Sir,

We are aware that Ministry of Urban Development, Government of India has launched an ambitious mission "Smart Cities" and Lucknow stood at 29th rank in evaluation of Smart City Proposals (SCP) submitted by 97 participating cities in the challenge round. It is the result of the efforts taken by Lucknow municipal Corporation that Lucknow is amongst the front runner for being selected as one of the Smart Cities in Fast Track round.

It gives me immense pleasure to applaud Lucknow Municipal Corporation (LMC) for its Smart City Initiative for Lucknow City. I firmly believe that this initiative will greatly benefit city/citizens.

Further, I am writing to express my full support to LMC for proposed "Smart City Project". It's our Pleasure to be a part of the Smart City Initiative and feel confident expressing my full support in future.

We look forward to working with LMC in future.

Date: 28-03-2016



SIGNATURE DREAMS
MARKETING PVT. LTD.

B-2/237, Vikas Khand, Gomtinagar
Lucknow - 226010, Contact - 0522 - 4027810
Email: signaturedreamsiko@gmail.com, website : www.signaturedreams.in

To,

The Municipal Commissioner,

Lucknow Municipal Corporation,

Tiloknath Marg, Lalbagh

Lucknow - 226001, Uttar Pradesh

Subject: Letter of Support for Lucknow Smart City Initiative under Smart City Mission

Dear Sir,

We are aware that Ministry of Urban Development, Government of India has launched an ambitious mission "Smart Cities" and Lucknow stood at 29th rank in evaluation of Smart City Proposals (SCP) submitted by 97 participating cities in the challenge round. It is the result of the efforts taken by Lucknow Municipal Corporation that Lucknow is amongst the front runner for being selected as one of the Smart Cities in Fast Track round.

It gives me immense pleasure to applaud Lucknow Municipal Corporation (LMC) for its smart city initiative for Lucknow City. I firmly believe that this initiative will greatly benefit city/citizens.

Further, I am writing to express my full support to LMC for proposed "Smart City Project". It's our pleasure to be a part of the Smart City initiative and feel confident expressing my full support in future.

We look forward to working with LMC in future.

Thanking you

Date: 28-03-2016

Yours faithfully

For Capitaves Consultants Pvt. Ltd.
Authorized Signatory
(ASHRAF BANJARA).

To,

The Municipal Commissioner,

Lucknow Municipal Corporation,

Trilokinath Marg, Lalbagh

Lucknow-226001, Uttar Pradesh

Subject: Letter of Support for Lucknow Smart City Initiative under Smart City Mission

Dear Sir,

We are aware that Ministry of Urban Development, Government of India has launched an ambitious mission "Smart Cities" and Lucknow stood at 29th rank in evaluation of Smart City Proposals (SCP) submitted by 97 participating cities in the challenge round. It is the result of the efforts taken by Lucknow Municipal Corporation that Lucknow is amongst the front runner for being selected as one of the Smart Cities in Fast Track round.

It gives me immense pleasure to applaud Lucknow Municipal Corporation (LMC) for its smart city initiative for Lucknow City. I firmly believe that this initiative will greatly benefit city/citizens.

Further, I am writing to express my full support to (LMC) for proposed "Smart City Project". It's our pleasure to be a part of the Smart City initiative and feel confident expressing my full support in future.

We look forward to working with LMC in future.

Thanking You,

Yours Faithfully

Date:

28-3-16



INFONEXT SOLUTIONS LIMITED

CIN NO.: U74120UP2012PLC050530

Ref: ED/2015-16/LMC/infonext

March 28, 2016

To,

The Municipal Commissioner,

Lucknow Municipal Corporation,

Trilokinath Marg, Lalbagh

Lucknow - 226001, Uttar Pradesh

Subject: Letter of Support for Lucknow Smart City Initiative under Smart City Mission

Dear Sir,

We are aware that Ministry of Urban Development, Government of India has launched an ambitious mission "Smart Cities" and Lucknow stood at 29th rank in evaluation of Smart City Proposals (SCP) submitted by 97 participating cities in the challenge round. It is the result of the efforts taken by Lucknow Municipal Corporation that Lucknow is amongst the front runner for being selected as one of the Smart Cities in Fast Track round.

It gives me immense pleasure to applaud Lucknow Municipal Corporation (LMC) for its smart city initiative for Lucknow City. I firmly believe that this initiative will greatly benefit city/citizens.

Further, I am writing to express my full support to LMC for proposed "Smart City Project". It's our pleasure to be a part of the Smart City Initiative and feel confident expressing my full support in future.

We look forward to working with LMC in future.

Thanking you

Yours faithfully

For Infonext Solutions Limited



(Kuldeep Singh Chauhan)

Executive Director (Business Development)

Registered Office: B-3, 2nd Floor, Aarohi Complex, Sec-H, Aliganj, Lucknow-226 024 (U.P.).

Phone No.: +91-0522-3016847 | Website : www.infonext.co.in

TechNest

Letter No. (2016-2017)/001
Date:- April 6, 2016

To,

The Municipal Commissioner,
Lucknow Municipal Corporation,
Trilokinath Marg, Lalbagh
Lucknow - 226001, Uttar Pradesh

Subject: Letter of Support for Lucknow Smart City Initiative under Smart City Mission

Dear Sir,

We are aware that Ministry of Urban Development, Government of India has launched an ambitious mission 'Smart Cities' and Lucknow stood at 29th rank in evaluation of Smart City Proposals (SCP) submitted by 97 participating cities in the challenge round. It is the result of the efforts taken by Lucknow Municipal Corporation that Lucknow is amongst the front runner for being selected as one of the Smart Cities in Fast Track round.

It gives me immense pleasure to applaud Lucknow Municipal Corporation (LMC) for its smart city initiative for Lucknow City. I firmly believe that this initiative will greatly benefit city/citizens.

Further, I am writing to express my full support to LMC for proposed 'Smart City Project'. It's our pleasure to be a part of the Smart City initiative and feel confident expressing my full support in future.

We look forward to working with LMC in future.

Thanking you

Yours faithfully

Monika Kanaujia

TechNest
Authorised Signatory

Letter No. 9 April 2016

Date:

To,

The Municipal Commissioner,
Lucknow Municipal Corporation,
Trilokinath Marg, Lalbagh
Lucknow - 226001, Uttar Pradesh

Subject: Letter of Support for Lucknow Smart City Initiative under Smart City Mission

Dear Sir,

We are aware that Ministry of Urban Development, Government of India has launched an ambitious mission "Smart Cities" and Lucknow stood at 29th rank in evaluation of Smart City Proposals (SCP) submitted by 97 participating cities in the challenge round. It is the result of the efforts taken by Lucknow Municipal Corporation that Lucknow is amongst the frontrunner for being selected as one of the Smart Cities in Fast Track round.

It gives me immense pleasure to applaud Lucknow Municipal Corporation (LMC) for its smart city initiative for Lucknow City. I firmly believe that this initiative will greatly benefit city/citizens.

Further, I am writing to express my full support to LMC for proposed "Smart City Project". It's our pleasure to be a part of the Smart City Initiative and feel confident expressing my full support in future.

We look forward to working with LMC in future.

Thanking you

Yours faithfully

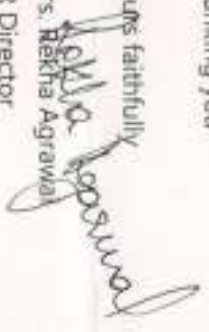
Mrs. Rekha Agrawal
HR Director

IMPULSE MICROELECTRONICS PVT. LTD.

ADMINISTRATIVE OFFICE : B-1/47, Sector-B, Aliganj, Lucknow-226 024 Telefax : 0522-4016084, 2335643

REGISTERED OFFICE : B-1/47, Sector-B, Aliganj, Lucknow-226 024. E-mail:sales@impul.in, support@impul.in Website: www.impul.in
Branches at : * ALLAHABAD * BAREILLY * DEHRADUN * GORAKHPUR * KANPUR * LAKHIMPUR * MORADABAD * SHAHJAHANPUR

Shashank Pathak

Advocate High Court
Ex - Central Government Counsel
High Court, Lucknow Bench

10.04.2016

To,

The Municipal Commissioner,
Lucknow Municipal Corporation,
Ferozshahi Marg, Lucknow,
Lucknow - 226001,
Uttar Pradesh

Subject: Letter of Support for Lucknow Smart City Initiative under Smart City Mission

Dear Sir,

We are aware that Ministry of Urban Development, Government of India has launched an ambitious mission "Smart Cities" and Lucknow stood at 29th rank in evaluation of Smart City Proposals (SCP) submitted by 97 participating cities in the challenge round. It is the result of the efforts taken by Lucknow Municipal Corporation that Lucknow is amongst the front runner for being selected as one of the Smart Cities in Fast Track round.

It gives me immense pleasure to applaud Lucknow Municipal Corporation (LMC) for its smart city initiative for Lucknow City. I firmly believe that this initiative will greatly benefit city citizens.

Further, I am willing to express my full support to LMC for proposed "Smart City Project". It's our pleasure to be a part of the Smart City initiative and feel confident expressing my full support in future.

We look forward to working with LMC in future.

Thanking you

Yours faithfully

Shashank Pathak
Advocate

D.K. Pathak

Advocate High Court
Addl. Chief Standing Counsel
State of U.P.

To,

10.04.2016

The Municipal Commissioner,
Lucknow Municipal Corporation,
Trilok Nath Marg, Lakhnau
Lucknow - 226001,
Uttar Pradesh

Subject: Letter of Support for Lucknow Smart City Initiative under Smart City Mission

Dear Sir,

We are aware that Ministry of Urban Development, Government of India has launched an ambitious mission "Smart Cities" and Lucknow stood at 29th rank in evaluation of Smart City Proposal (SC P) submitted by 97 participating cities in the challenge round. It is the result of the efforts taken by Lucknow Municipal Corporation that Lucknow is amongst the front runner for being selected as one of the Smart Cities in Fast Track round.

It gives me immense pleasure to applaud Lucknow Municipal Corporation (LMC) for its smart city initiative for Lucknow City. I firmly believe that this initiative will greatly benefit city/citizens.

Further, I am writing to express my full support to LMC for proposed "Smart City Project". It's our pleasure to be a part of the Smart City initiative and feel confident expressing my full support in future.

We look forward to working with LMC in future.

Thanking you

Yours faithfully



D.K. Pathak
Advocate



3/67, Vipul Khari Goral Nager,
Lucknow, INDIA Pin-220810
Telephone: +91-0522-4102231
www.smecc.com

To,

The Municipal Commissioner,
Lucknow Municipal Corporation,
Triloknath Marg, Lalbagh,
Lucknow – 226001, Uttar Pradesh

Subject: Letter of Support for Lucknow Smart City Initiative under Smart City Mission.

Dear Sir,

We are aware of the “Smart Cities Mission” of the Ministry of Urban Development, Government of India to develop an ambitious mission for development of “Smart Cities” in India. We support this mission of creating inclusive, habitable and sustainable cities that offer economic opportunities and a good quality of life to all its citizens and in turn support economic development of the city and the country.

We, SMEC India Pvt Ltd., at Lucknow representing approximately 50 concerned and responsible corporate / individual citizens of this country and the city of Lucknow would like to associate and collaborate with Lucknow Municipal Corporation on any Smart City initiatives that may create a positive change for the city and its citizens.

SMEC India Pvt Ltd. Is a multidisciplinary Engineering Consulting company and has / is overseeing many Engineering Consultancy assignments in UP including Roads, Buildings, Irrigation and Social Projects.

We are quite excited to know about your Smart City Proposal and would like to associate and collaborate with Lucknow Municipal Corporation for Smart City initiatives.

We will be happy to support and collaborate with LMC for Smart City initiative through various activities which many include:

- Providing a platform for meaningful discussions, debates and communication of relevant ideas and initiatives for Smart City Lucknow.
- Creating positive implementation environment and acceptance for new ideas or initiatives through influence of its members and associates.
- Providing support to Lucknow Municipal Corporation in meeting its urban challenges and developing Lucknow as a smart city through mobilization of the industry expertise and resource.
- Conducting Workshop / Seminars to identify the challenges and solutions.
- Assisting LMC throughout the process of “City Challenges” competition and thereby support the city to get designated as a Smart City.
 - Mobilization of the private and public sector industry expertise to share the smart city vision of Lucknow through campaigning and national / international



SMEC International Pty. Ltd.



SMEC Holdings Ltd ABN 84 007 214 040 SMEC Operations Pty Ltd ABN 26 005 474 428 SMEC Development Pty Ltd ABN 87 091 044 438
SMEC International Pty Ltd ABN 32 065 440 518 SMEC Australia Pty Ltd ABN 47 065 475 149 SMEC Services Pty Ltd ABN 79 065 504 792



- conferences, thereby promoting Lucknow as a Smart City in association with LMC.
- Building capacity of LMC to plan, design and execute projects efficiently.
 - Aligning the interest of industry members with those of the government and also will provide technology support to the Lucknow Smart City project through our resources.
 - Providing requisite consultation and advisory inputs on policy advocacy relevant to the development of Lucknow under the Smart Cities initiative.
 - Conducting smart city workshops/ Conference/ Conclaves as and when required to promote Lucknow as an investment destination.
 - Joint initiatives to drive the Smart City initiative for Lucknow.

Further, I am writing to express our full support to LMC for proposed "Smart City Project". It's our pleasure to be a part of the Smart City initiative and feel confident expressing full support in future.

We look forward to working with LMC in future.

Thanking You
Yours faithfully,

Col BP Kukreti (retd.)
Authorised representative
SMEC India Pvt Ltd.

12-04-2016



FEDERATION
INTERNATIONALE
DE L'AUTOMOBILE

شركة لوكنؤ
شركة لوكنؤ

شركة لوكنؤ

fmsci

The Federation of Motor Sports Clubs of India

A-9 SHALIMAR GRAND, JOPLING ROAD, LUCKNOW

Mob: 09721786006

LMC/SUP/01

April 18, 2016

To,

The Municipal Commissioner,
Lucknow Municipal Corporation,
Trilokinath Marg, Lalbagh
Lucknow - 226001, Uttar Pradesh

Subject: Letter of Support for Lucknow Smart City Initiative under Smart City Mission

Dear Sir,

We are aware that Ministry of Urban Development, Government of India has launched an ambitious mission "Smart Cities" and Lucknow stood at 29th rank in evaluation of Smart City Proposals (SCP) submitted by 97 participating cities in the challenge round. It is the result of the efforts taken by Lucknow Municipal Corporation that Lucknow is amongst the front runner for being selected as one of the Smart Cities in Fast Track round.

It gives me immense pleasure to applaud Lucknow Municipal Corporation (LMC) for its smart city initiative for Lucknow City. I firmly believe that this initiative will greatly benefit city/citizens.

Further, I am writing to express my full support to LMC for proposed "Smart City Project". It's our pleasure to be a part of the Smart City initiative and feel confident expressing my full support in future.

We look forward to working with LMC in future.

Thanking you

Yours faithfully

Motor Sportingly Yours,

Major Palden Thakur (Retd) Jat Regiment
President - Organizing Team
Lucknow Motorsports

Letter No.: NB2BS/2016/03/LMC/2301

Date: 23rd, March, 2016

To,

The Municipal Commissioner,
Lucknow Municipal Corporation,
Triokinath Marg, Lalbagh
Lucknow - 226001, Uttar Pradesh

Subject: Letter of Support for Lucknow Smart City Initiative under Smart City Mission

Dear Sir,

Knowing the "**Smart Cities Mission**" of the Ministry of Urban Development, Government of India towards developing an ambitious mission for development of "**Smart Cities**" in India. We support this mission of creating inclusive, habitable and sustainable cities that offer economic opportunities and a good quality of life to all its citizens and in turn support economic development of the city and the country.

We, **NICHE B2B Solutions** representing the **INFORMATION TECHNOLOGY BASED SOLUTIONS** as an offering in Automation & Support Services. Keeping these set services as the core offerings, we seek a role in the execution of **Art City to Smart City LUCKNOW** where ever our above mentioned services can be rendered. Our parent company Niche Business Solutions has been instrumental in providing valuable effort and inputs in innovative MARCOM/PR services for the campaign alongside other important planning agencies and consultants for **Lucknow Municipal Corporation** towards making the **Citizen Engagement Programme of Art City to Smart City LUCKNOW** a success. Being citizens of this country and the city of Lucknow we would like to associate and collaborate with **Lucknow Municipal Corporation** on the **Smart City** initiatives that may create a positive change for the city and its citizens.

Further, I am writing to express my full support to **Lucknow Municipal Corporation** for proposed "**Smart City Project**". It's our pleasure to be a part of the **Smart City** initiative and feel confident expressing my full support in future.

Thanking you.

Yours faithfully,

For **NICHE B2B SOLUTIONS**

 Partner

Tarunshi (Founder & Partner)

NICHE B2B SOLUTIONS

NICHE B2B SOLUTIONS
Local Floor | Global Clients

Address : 57/1B, 1st Floor, Front Apartment
Ashok Avenue, Sopya Marg, Boarding, Lucknow
Tele : +91 522 4008328 | Mail: info@nicheb2bsolutions.com

Letter No.: NEI/2016/03/LMC/2101

Date: 21st, March, 2016

To,

The Municipal Commissioner,
Lucknow Municipal Corporation,
Triokinath Marg, Lalbagh
Lucknow - 226001, Uttar Pradesh

Subject: Letter of Support for Lucknow Smart City Initiative under Smart City Mission

Dear Sir,

Knowing the "**Smart Cities Mission**" of the Ministry of Urban Development, Government of India towards developing an ambitious mission for development of "**Smart Cities**" in India. We support this mission of creating inclusive, habitable and sustainable cities that offer economic opportunities and a good quality of life to all its citizens and in turn support economic development of the city and the country.

We, **NICHE EDGE INC.** representing the **AUGMENTED REALTY and VIRTUAL REALTY ARENA** as an offering in 3D Architecture & Visualization Services. Keeping these set services as the core offerings, we seek a role in the execution of **Art City to Smart City LUCKNOW** where ever our above mentioned services can be rendered. Our parent company Niche Business Solutions has been instrumental in providing valuable effort and inputs in innovative MARCOM/PR services for the campaign alongside other important planning agencies and consultants for **Lucknow Municipal Corporation** towards making the **Citizen Engagement Programme of Art City to Smart City LUCKNOW** a success. Being citizens of this country and the city of Lucknow we would like to associate and collaborate with **Lucknow Municipal Corporation** on the **Smart City** initiatives that may create a positive change for the city and its citizens.

Further, I am writing to express my full support to **Lucknow Municipal Corporation** for proposed "**Smart City Project**". It's our pleasure to be a part of the **Smart City** initiative and feel confident expressing my full support in future.

Thanking you.

Yours faithfully,

For NICHE EDGE INC.



Yateesh Kukret (Partner & Managing Partner)
NICHE EDGE INC.

**NICHE
EDGE**

Address - 1, Uppan Enclave, Sector - O, Aligarh, Lucknow - 226024
Tele : +91 522 4009523 | Mail us at : nicheedge@gmail.com

Letter No.: NBS/2016/03/LMC/2301

Date: 23rd, March, 2016

To,

The Municipal Commissioner,
Lucknow Municipal Corporation,
Trilokinath Marg, Lalbagh
Lucknow - 226001, Uttar Pradesh

Subject: Letter of Support for Lucknow Smart City Initiative under Smart City Mission

Dear Sir,

Knowing the "**Smart Cities Mission**" of the Ministry of Urban Development, Government of India towards developing an ambitious mission for development of "**Smart Cities**" in India. We support this mission of creating inclusive, habitable and sustainable cities that offer economic opportunities and a good quality of life to all its citizens and in turn support economic development of the city and the country.

We, **NICHE BUSINESS SOLUTIONS** representing the **ADVERTISING & PR ARENA** as an offering in MARCOM & Support Services. Keeping these set services as the core offerings, we seek a role in the execution of **Art City to Smart City LUCKNOW** where ever our above mentioned services can be rendered. We has been instrumental in providing valuable effort and inputs in innovative MARCOM/PR services for the campaign alongside other important planning agencies and consultants for **Lucknow Municipal Corporation** towards making the **Citizen Engagement Programme of Art City to Smart City LUCKNOW** and making it a success. Being citizens of this country and the city of Lucknow we would like to associate and collaborate with **Lucknow Municipal Corporation** on the **Smart City** initiatives that may create a positive change for the city and its citizens.

Further, I am writing to express my full support to **Lucknow Municipal Corporation** for proposed "**Smart City Project**". It's our pleasure to be a part of the **Smart City** initiative and feel confident expressing my full support in future.

Thanking you,
Yours faithfully,

For **NICHE BUSINESS SOLUTIONS**



Yateesh Kukreti (Founder & Managing Partner)
NICHE BUSINESS SOLUTIONS

**NICHE™**
BUSINESS
SOLUTIONS

STRATEGIC SUPPORT | MOBILISING GROWTH

Address - 5/110, 1st Floor, Prem Apartment
Aryok Avenue, Sopru Marg, Hazratganj, Lucknow
Tele - +91 522 4059523 | Mail us at - nicheb2b@gnail.com

4.13

Citizen Engagement
(Round 1)



Art city to **Smart City** *Lucknow*



**SMART
LUCKNOW**

PLEASE PROVIDE YOUR SUGGESTIONS ON: smartcitylucknow.com; mygov.in/group-issue/smart-city-lucknow;
📘 facebook: art city to smart city – lucknow; 🐦 twitter: SmartcityLKO; Additional Municipal Commissioner, Lucknow



LUCKNOW MUNICIPAL CORPORATION

Overview of Activities Undertaken for Preparation of Smart City Proposal

PLATFORMS

LMC Head office

Zone wise citizen engagement

MyGov.in

(Discussion, Poll, Essay Competition and Vision competition)

Twitter

Face book

Online Google Surveys

ULB LEAD CONSULTATION

Citizen engagement

Stakeholder consultation

Divisional Administration

District Administration

Line departments

Councillors

PUBLICITY

LMC website

Smart City Lucknow.com

Face book

Whats app

FM Radio

Twitter

Schools and colleges

News Papers

पार्श्वदों के बाद अब पब्लिक देगी स्मार्ट टिप्स

एनडीए को प्रतिकार दे कर नगर विकास मंत्रालय को स्मार्ट सिटी के लिए टिप्स देगी।

स्मार्ट सिटी के लिए टिप्स देगी पब्लिक। नगर विकास मंत्रालय को टिप्स देगी पब्लिक। नगर विकास मंत्रालय को टिप्स देगी पब्लिक।

नगर विकास मंत्रालय को टिप्स देगी पब्लिक। नगर विकास मंत्रालय को टिप्स देगी पब्लिक। नगर विकास मंत्रालय को टिप्स देगी पब्लिक।

SMART CITY FOR SMART CITY
LMC prepares roadmap to Smart City plan
In the Smart City proposal, Lucknow Municipal Corporation has emphasized use of recycled water for cleaning, LED lights to save power and to integrate projects like IT park. LMC meeting on Monday discussed features of Smart City development. Some features discussed are:

- Integration of IT City at Chak Ganjaria on Sultanpur Road
- Plan to boost chicken industry in city
- Revival of heritage and monuments like Bada and Chhota Imambara, Rumi Darwaza and Ghantaghar to boost tourism and
- Control haphazardly displayed advertisements on roads and smart concept of putting advertisement panels
- LED streets lights across city to save power; monitor wastage of electricity with automatic switches
- Develop colony parks as children-friendly, zone-wise list of parks up for beautification and cleaning
- Modern machines for effective cleaning of sewer lines; regular cleaning of septic tanks
- Emphasis on waste-water management, plans to use recycled water for washing vehicles, cleaning, gardening
- Storm water drainage facility in areas prone to water logging
- Smart metering and cutting down non-revenue water; to strengthen existing waterworks and build new ones
- Segregating sewer lines from drains in all colonies, connecting all houses with sewerage system

जमनाद
स्मार्ट सिटी के लिए टिप्स देगी पब्लिक। नगर विकास मंत्रालय को टिप्स देगी पब्लिक। नगर विकास मंत्रालय को टिप्स देगी पब्लिक।

जाम से राहत के लिए तीन फ्लाईओवर बनेंगे



राजाजीपुरम के लोग बोले, हैदर कैनाल पर बने नया रास्ता। नगर विकास मंत्रालय को टिप्स देगी पब्लिक। नगर विकास मंत्रालय को टिप्स देगी पब्लिक।

शहर को स्मार्ट बनाने के गुर बताए



कंसल्टेंट कंपनी की टीम ने स्मार्ट सिटी परियोजना के लिए दिए टिप्स। नगर विकास मंत्रालय को टिप्स देगी पब्लिक। नगर विकास मंत्रालय को टिप्स देगी पब्लिक।

स्मार्ट सिटी के लिए कंसल्टेंट तय, 15 दिसम्बर तक नगर विकास मंत्रालय को देना होगा एससीपी

नगर निगम और डाटा वर्ल्ड बनाएंगे स्मार्ट सिटी

नगर विकास मंत्रालय को टिप्स देगी पब्लिक। नगर विकास मंत्रालय को टिप्स देगी पब्लिक। नगर विकास मंत्रालय को टिप्स देगी पब्लिक।

स्मार्ट सिटी के लिए सिटी बस का स्मार्ट खाका तैयार

मेट्रो धालू होने के बाद फीडर स्टेशनों व नये भागों पर चलेगी सिटी बसें

नगर विकास मंत्रालय को टिप्स देगी पब्लिक। नगर विकास मंत्रालय को टिप्स देगी पब्लिक। नगर विकास मंत्रालय को टिप्स देगी पब्लिक।

क्र.सं.	सिटी बसों का नया रूट
01	कैलाशवाडी-मोदी-देश शरीफ
02	खरवा-रोड/डॉ.जा
03	खरवा-तार-डाटा-डॉ.जा
04	कैलाशवाडी-मोदी-देश शरीफ

PUBLICITY AND PLATFORMS FOR PARTICIPATION

नगर विकास मंत्रालय को टिप्स देगी पब्लिक। नगर विकास मंत्रालय को टिप्स देगी पब्लिक। नगर विकास मंत्रालय को टिप्स देगी पब्लिक।

स्मार्ट सिटी बनाने के लिए

नगर निगम को दें अपनी राय

लखनऊ (डीएनएन)। स्मार्ट सिटी बनाने के लिए नागरिकों को राय के आधार पर ही कंसल्टेंट एसएसपी यानी डाटाप तैयार करेंगे नागरिकों से मिले सुझावों के आधार पर सिटी को स्मार्ट बनाने के लिए काम भी किए जाएंगे। नागरिकों से राय मांगने के लिए नगर निगम ने ऑन लाइन एक डिस्कशन ग्रुप बनाने के साथ ही अपने ईमेल और वेबसाइट पर सुझाव भी मांगे हैं। अंतर नगर आयुक्त पोके श्रीवास्तव ने बताया कि लखनऊ शहर को स्मार्ट सिटी बनाने की दिशा में स्मार्ट सिटी प्रोजेक्ट तैयार किया जाना है। स्मार्ट सिटी प्रोजेक्ट तैयार करने के लिए पब्लिक की राय और सहभागिता को आवश्यकता है। जिसके तहत स्मार्ट सिटी प्रोजेक्ट बनाए जाने के लिए पब्लिक के सलाह व परामर्श नगर आयुक्त को सम्बोधित पत्र ईमेल nnko@nic.in व वेबसाइट [d4r4r4m1.d4r](http://d4r4m1.d4r) पर आमंत्रित किए गए थे। इस संबंध में बताया कि <https://mygov.in> पर स्मार्ट सिटी लखनऊ का discussion group शुरू हो गया है। नागरिक अपने सुझाव <https://mygov.in> के Smart City Lucknow व discussion group पर भी भेज सकते हैं।

Tweet your Smart City idea or tell govt on FB

Times News Network

Lucknow: Not only officials but residents can also participate in giving suggestions and solutions for civic woes of the city to develop Lucknow into a Smart City. People can either participate in the discussion forum on mygov.in or on LMC's website. They can also use social networking sites like Facebook and Twitter.

While suggestions on mygov.in will be considered nationally, LMC is encouraging people to give ideas on other platforms too.

"Discussions on mygov.in will be given priority but ideas floated on social networking sites, feedback forms, consultations with the people, LMC's website and email id are also welcome. We will recommend these suggestions to the Centre," said an official.

People can post a maximum of 30 suggestions under one identity after registering on mygov.in. They can then participate in two polls. One shows names of several localities which need repair and asks people to choose one which needs re-roofing the most. Under this model, the locality undergoes restoration on a massive scale without disturbing its original structure. The options are Kaiserbagh, Hussainganj, Chowk, Aminabad and Mahanagar, among others. Most votes have come in for the redevelopment of Kaiserbagh.

The second poll asks people for ideas on how to develop the district into a Smart City. It gives multiple options for road construction, water supply, health care, education, medical, educational or tourist hub. People have to respond to each question. The ideas are welcome till November 30 but additional municipal commissioner, PK Srivastava said, "Lucknow's Smart City draft plan will be based on ideas received till only November 25. The other idea can be incorporated later."

LMC has been organizing consultation programmes with representatives from various districts. It has also got many feedback

HAVE YOUR 'SMART' SAY

PEOPLE CAN POST IDEAS AND PARTICIPATE IN POLLS THROUGH THESE PLATFORMS:

Discussion Page: <https://mygov.in/group-Issue/smart-city-lucknow>

- **+eClick on the link, then register yourself with name, mobile number and email id**
- **You will receive a one-time password (OTP) on your mobile**
- **One has to again login through his mobile number**

WHAT ARE OTHER WAYS ONE CAN POST IDEAS?

- **On Facebook page:** <https://www.facebook.com/Art-City-To-Smart-City-Lucknow-322756747894636/>
- **Twitter account:** <https://twitter.com/SmartCityLKO>
- **One can send suggestions on LMC's website or fill in feedback forms available at LMC**
- **National scoring is**



forms filled on Smart City agenda," said LMC. Besides, people are also suggesting on LMC's website, Facebook page and Twitter account. The offline ideas will be added to the plan in later stages. Lucknow has received only around 2,500 ideas on mygov.in site compared to smaller districts like Saharanpur which received close to 33,000 ideas. Allahabad has received 20,000 ideas.

LMC has received 200 suggestions through offline and other media.

स्मार्ट सिटी योजना में मिलेगा सौर ऊर्जा के उपयोग को बढ़ावा

अतिरिक्त प्रतिवेदन

लखनऊ: स्मार्ट सिटी योजना के तहत सौर ऊर्जा के उपयोग को बढ़ावा देने के लिए स्मार्ट सिटी विकास के लिए सौर ऊर्जा को ध्यान में रखते हुए योजना के तहत 25 फीसदी बिजली का उपयोग सौर ऊर्जा से किया जाएगा।

निजी संस्थानों को भवनों की छतों पर सौर पैनल स्थापित करने के लिए सरकार करीब प्रोत्साहित

ऊर्जा की आवश्यकता के लिए सौर ऊर्जा को बढ़ावा देने के लिए सौर ऊर्जा को ध्यान में रखते हुए योजना के तहत 25 फीसदी बिजली का उपयोग सौर ऊर्जा से किया जाएगा।

ऊर्जा की आवश्यकता के लिए सौर ऊर्जा को बढ़ावा देने के लिए सौर ऊर्जा को ध्यान में रखते हुए योजना के तहत 25 फीसदी बिजली का उपयोग सौर ऊर्जा से किया जाएगा।

भौट के लिए चुकाने होंगे चार हजार रुपये
विद्युत संचालन विभाग के अधिकारियों ने कहा है कि सौर ऊर्जा को बढ़ावा देने के लिए सौर ऊर्जा को ध्यान में रखते हुए योजना के तहत 25 फीसदी बिजली का उपयोग सौर ऊर्जा से किया जाएगा।

ऊर्जा की आवश्यकता के लिए सौर ऊर्जा को बढ़ावा देने के लिए सौर ऊर्जा को ध्यान में रखते हुए योजना के तहत 25 फीसदी बिजली का उपयोग सौर ऊर्जा से किया जाएगा।

ऊर्जा की आवश्यकता के लिए सौर ऊर्जा को बढ़ावा देने के लिए सौर ऊर्जा को ध्यान में रखते हुए योजना के तहत 25 फीसदी बिजली का उपयोग सौर ऊर्जा से किया जाएगा।

ऊर्जा की आवश्यकता के लिए सौर ऊर्जा को बढ़ावा देने के लिए सौर ऊर्जा को ध्यान में रखते हुए योजना के तहत 25 फीसदी बिजली का उपयोग सौर ऊर्जा से किया जाएगा।

सड़क पर कूड़ा फेंकने वालों पर लगे जुर्माना

वेबन्यू

राजधानी को स्मार्ट सिटी बनाने के लिये नागरिकों ने दिये सुझाव

राजधानी को स्मार्ट सिटी बनाने के लिये नागरिकों ने दिये सुझाव

राजधानी को स्मार्ट सिटी बनाने के लिये नागरिकों ने दिये सुझाव

राजधानी को स्मार्ट सिटी बनाने के लिये नागरिकों ने दिये सुझाव



राजधानी को स्मार्ट सिटी बनाने के लिये नागरिकों ने दिये सुझाव

राजधानी को स्मार्ट सिटी बनाने के लिये नागरिकों ने दिये सुझाव

अतिक्रमण और ट्रैफिक की समस्या से निजात दिलाने की उठी आवाज

क्षेत्रीय नागरिकों ने दिये सुझाव

लखनऊ: 10 नवंबर: राजधानी को स्मार्ट बनाने के लिये सौर ऊर्जा को बढ़ावा देने के लिए सौर ऊर्जा को ध्यान में रखते हुए योजना के तहत 25 फीसदी बिजली का उपयोग सौर ऊर्जा से किया जाएगा।

ऊर्जा की आवश्यकता के लिए सौर ऊर्जा को बढ़ावा देने के लिए सौर ऊर्जा को ध्यान में रखते हुए योजना के तहत 25 फीसदी बिजली का उपयोग सौर ऊर्जा से किया जाएगा।

ऊर्जा की आवश्यकता के लिए सौर ऊर्जा को बढ़ावा देने के लिए सौर ऊर्जा को ध्यान में रखते हुए योजना के तहत 25 फीसदी बिजली का उपयोग सौर ऊर्जा से किया जाएगा।

ऊर्जा की आवश्यकता के लिए सौर ऊर्जा को बढ़ावा देने के लिए सौर ऊर्जा को ध्यान में रखते हुए योजना के तहत 25 फीसदी बिजली का उपयोग सौर ऊर्जा से किया जाएगा।

ऊर्जा की आवश्यकता के लिए सौर ऊर्जा को बढ़ावा देने के लिए सौर ऊर्जा को ध्यान में रखते हुए योजना के तहत 25 फीसदी बिजली का उपयोग सौर ऊर्जा से किया जाएगा।

ऊर्जा की आवश्यकता के लिए सौर ऊर्जा को बढ़ावा देने के लिए सौर ऊर्जा को ध्यान में रखते हुए योजना के तहत 25 फीसदी बिजली का उपयोग सौर ऊर्जा से किया जाएगा।

ऊर्जा की आवश्यकता के लिए सौर ऊर्जा को बढ़ावा देने के लिए सौर ऊर्जा को ध्यान में रखते हुए योजना के तहत 25 फीसदी बिजली का उपयोग सौर ऊर्जा से किया जाएगा।

ऊर्जा की आवश्यकता के लिए सौर ऊर्जा को बढ़ावा देने के लिए सौर ऊर्जा को ध्यान में रखते हुए योजना के तहत 25 फीसदी बिजली का उपयोग सौर ऊर्जा से किया जाएगा।

स्मार्ट सिटी प्रोजेक्ट को सफल बनाने के लिए जनता से मांगे सुझाव

महापौर की अध्यक्षता में जॉन पाव ने आज आठवें मैट्रिन लान में लोगों कैम्प

वेबन्यू

राजधानी को स्मार्ट सिटी बनाने के लिये नागरिकों ने दिये सुझाव

राजधानी को स्मार्ट सिटी बनाने के लिये नागरिकों ने दिये सुझाव

राजधानी को स्मार्ट सिटी बनाने के लिये नागरिकों ने दिये सुझाव



राजधानी को स्मार्ट सिटी बनाने के लिये नागरिकों ने दिये सुझाव

राजधानी को स्मार्ट सिटी बनाने के लिये नागरिकों ने दिये सुझाव

PUBLICITY AND PLATFORMS FOR PARTICIPATION

सिटी बस के 33 स्टॉप होंगे स्मार्ट

लखनऊ (ब्यूरो)। राजधानी में सिटी बस के 33 स्टॉप (टर्मिनल) स्मार्ट होंगे। इस आशय का प्रस्ताव नगर निगम को सौंप दिया गया है। प्रबंध निदेशक व. रहमान के मुताबिक यह स्टॉप यानी टर्मिनल सिकंदरबाग, लोहापा पार्क मोड़, हुसैनिया चौक, हैनीमेन चौक, कलैया डीप, चिनहट, चारबाग (बाल विद्या मंदिर की ओर तथा दूसरी ओर देलवे स्टैंडिग के सामने), तेलीबाग, एसजीपीजीआई, सरदार फतेल डेंटल कलिन चौक, बाबा साहब अंबेडकर विवि, स्कूटर डीप, कुम्भानगर, आलमबाग चौक, आलमबाग बस स्टेशन, जौपीओ, जवाहर भवन, आषाढ भवन, एचएएल, गोल मार्केट, सोनीटी, राजनीशुगढ़, आशिषाया चौक, टेको पुलिस, कुर्सी रोड, मुर्शी पुलिस, सहारा स्टेट, इंजीनियरिंग कालेज, कणूरबाबा (सहारा सिविलिंग के सामने) गौधी भवन, बालारज्य, बुद्धेश्वर चौक, पाषाण, एचरेडी टर्मिनल शामिल हैं।

सिटी बस में अब सफेदाबाद तक की एमएसटी

लखनऊ (ब्यूरो)। सिटी ट्रांसपोर्ट अथॉरिटी ने यात्रियों को सुविधा के लिए अब चारबाग से कलैया तक सफेदाबाद तक एमएसटी बसों की सुविधा दे दी है। यानी अब एक ग्रीनेस का कार्ड बजाकर सिटी बस में सफर करने पर छूट मिलेगी। इससे सफेदाबाद तक के इंजीनियरिंग एवं डेंटल कलिन के छात्र एवं छात्राओं को सिटी बस में छूट मिलेगी। अथॉरिटी के प्रबंध निदेशक ए. रहमान ने बतवा कि एमएसटी के रेट को गुरुवार को ही सिस्टम में फीड कर दिया गया है। स्टूडेंट्स सुकनर के चारबाग से सफेदाबाद की एमएसटी बसों तक है। चारबाग से कलैया तक चलने वाली सिटी बस के चारबाग के जरिये सफर कर सकते हैं। वैसे चारबाग से सफेदाबाद तक (एक तरफ) टिकट लेकर सफर करने पर 35 रुपये फिक्सा चुकाने पड़ता। सुकनर-लखनऊ-आनं पर 70 रुपये खर्च होगे।

स्मार्ट सिटी के लिए जुटेंगे 24 विभाग

लखनऊ | वरिष्ठ संवाददाता
लखनऊ को स्मार्ट सिटी में रूपांतरित करना नगर निगम के लिए चुनौती बना है। इसके लिए बेहतरीन स्मार्ट सिटी प्रोजेक्ट बनाया जाना है। अपर नगर आयुक्त पीके श्रीवास्तव के मुताबिक स्मार्ट सिटी प्रोजेक्ट की तैयारी के लिए लखनऊ के नगर निगम मुख्यालय में बुलाई गई है। इन विभागों से शहर के विकास के लिए संचालित योजनाओं और प्रस्तावित योजनाओं की सुचनाएं साब लेकर आने को कहा गया है। स्मार्ट सिटी के तहत ई-गवर्नेंस और नगरिक सेवाएं, नगरिकों की सहभागिता, शहर की पहचान, संस्कृति एवं हैरिटेज, अर्थव्यवस्था एवं रोजगार, स्वास्थ्य, शिक्षा, नगरिकों के लिए खुले क्षेत्र और पार्क, परिवहन एवं गतिशीलता जैसे अनेक विषयों को शामिल किया जाना है। चार तरह के मॉडलों को भी स्मार्ट सिटी प्रोजेक्ट में शामिल किया जाना है जिनमें रेट्रोफिटिंग, रि-डेवलपमेंट, ग्रीन सिटी डेवलपमेंट और पैन सिटी डेवलपमेंट शामिल हैं।
ये अधिकारी होंगे बैठक में शामिल एसपी ट्रेफिक, एसपी सिटी, मुख्य चिकित्साधिकारी, सिटी ट्रांसपोर्ट सर्विसिंग के प्रबंध निदेशक, एलडीए के मुख्य नगर नियोजक, भारत संचार निगम के

आम लोगों से आज मांगी जाएगी राय
लखनऊ। भारत खा दल ट्रस्ट के संस्थापक श्रीनिवास राय ने बताया कि 29 अक्टूबर को 'कैसे बना अपना शहर स्मार्ट' विषय पर जनसंवाद संगोष्ठी का आयोजन राय उमानाथ बनी प्रेशागृह में किया जा रहा है। जिसमें शहर के कई वरिष्ठ लोगों को आमंत्रित किया गया है। मुख्य अतिथि के तौर पर पूर्व लोक निर्माण मंत्री डॉ. सुरजीत सिंह डंग होंगे और अध्यक्षता लेसा के मुख्य अधिकारी ए.एसके वर्मा करेंगे। नगर निगम के अपर नगर आयुक्त पीके श्रीवास्तव को भी आमंत्रित किया गया है।
महाप्रबंधक, राष्ट्रीय राजमार्ग प्राधिकरण के परियोजना निदेशक, कैटोमेट बोर्ड के अधिशासी अधिकारी, प्रदूषण नियंत्रण इकाई के क्षेत्रीय अधिकारी, लोक निर्माण विभाग, लेसा, सिंचाई विभाग, जलनिगम के मुख्य अधिकार, गोमती प्रदूषण नियंत्रण इकाई के महाप्रबंधक, बेसिक शिक्षा अधिकारी, भारतीय पुरातत्व सर्वेक्षण के अधीक्षक, सहायक क्षेत्रीय परिवहन अधिकारी, आवास एवं विकास परिषद के आर्किटेक्ट प्लानर, जिला उद्योग केन्द्र के महाप्रबंधक, क्षेत्रीय पर्यटन अधिकारी, नेडा और बुडा के परियोजना अधिकारी बैठक में शामिल हुए।

स्मार्ट सिटी चाहिए तो पहले कूड़ा हटाओ...

स्मार्ट सिटी की पोलिंग में कूड़ा निस्तारण सबसे बड़ी दिक्कत बनकर उभरा
शौचायल, आईटी इन्फ्रास्ट्रक्चर और पब्लिक ट्रांसपोर्ट भी बड़े मुद्दे बनकर उभर रहे।

किसके लिए कितने वोट

14% कूड़ा निस्तारण	8% शौचायल	8+6% आईटी + ई-गवर्नेंस	6% सड़कों की नियमित सफाई	6% पब्लिक ट्रांसपोर्ट
6% रोजगार के मौके	6% साफ हवा	6% अपरोडेबल हाउसिंग	4% चीज और खुले स्थान	4% हेल्थ, इमरजेंसी सर्विस
4% सुरक्षा व्यवस्था	4% वेस्ट वाटर ट्रीटमेंट	4% शिक्षा व्यवस्था	2% गवर्नेंस और प्रशासन	2% कला और संस्कृति
2% योजनाओं में जनसहभागिता	2% पीने का साफ पानी	2% सड़कों की गुणवत्ता	2% फुटपाथ	2% रहने, काम करने योग्य स्थान

महानगर, लखनऊ को स्मार्ट सिटी की पहचान में कूड़ा को सबसे बड़ी दिक्कत बनकर उभरा है। चार विभागों में कूड़ा को सबसे बड़ा प्रश्न है। 14 पार्षदों की अध्यक्षता में आयोजित बैठक के बाद के निर्णयानुसार, कलैया-लखनऊ को पारदर्शिता से नगर को सबसे बड़ी दिक्कत बन रहा है। कूड़ा को परियोजना में निवेशक समर्थन की शर्त पर हटाया जाना को मांग रहे हैं। डॉ. सुरजीत डंग, राष्ट्रीय पर्यावरण, जलवायु परिवर्तन, ई-गवर्नेंस से जुड़े विषयों पर सलाह दे रहे हैं। लखनऊ को स्मार्ट सिटी बनाने का लिए कूड़ा हटाने से शहर निगम प्रशासन सबसे दिक्कतों और विवादों का सामना करेगा या पब्लिक ट्रांसपोर्ट का 27 फिटिंग पर से खरीदेंगे हैं जो अब तक सबसे ज्यादा निवेश करिए गए हैं। कूड़ा को हटाने का खर्च 200 करोड़ है।

डॉ. सुरजीत डंग, राष्ट्रीय पर्यावरण, जलवायु परिवर्तन, ई-गवर्नेंस से जुड़े विषयों पर सलाह दे रहे हैं। लखनऊ को स्मार्ट सिटी बनाने का लिए कूड़ा हटाने से शहर निगम प्रशासन सबसे दिक्कतों और विवादों का सामना करेगा या पब्लिक ट्रांसपोर्ट का 27 फिटिंग पर से खरीदेंगे हैं जो अब तक सबसे ज्यादा निवेश करिए गए हैं। कूड़ा को हटाने का खर्च 200 करोड़ है।

माय जी.जी.पी. फोर्टन पर पोलिंग जवाब दे रही है। इसमें जनसहभागिता जरूरी है। इससे शहर में विकास कार्यों की समन्वितता का सही खासा खींचा जा सकेगा। गैरी शहर के लोगों से अपील है कि वे ज्यादा से ज्यादा सहभागिता करें।
- विवेक शर्मा, नगर

बिजली के तार होंगे भूमिगत, लगेगे स्मार्ट डिजिटल मीटर

लखनऊ (ब्यूरो)। नगर निगम, लखनऊ, बिजली के तारों को भूमिगत करने का प्रस्ताव दे रहा है। इससे शहर का दृश्य सुंदर होगा और बिजली के तारों से होने वाले खतरों को कम किया जा सकेगा। साथ ही स्मार्ट डिजिटल मीटरों का भी उपयोग किया जाएगा।

नगर निगम के प्रबंध निदेशक व. रहमान ने बताया कि बिजली के तारों को भूमिगत करने का प्रस्ताव दे रहा है। इससे शहर का दृश्य सुंदर होगा और बिजली के तारों से होने वाले खतरों को कम किया जा सकेगा। साथ ही स्मार्ट डिजिटल मीटरों का भी उपयोग किया जाएगा।

नगर निगम के प्रबंध निदेशक व. रहमान ने बताया कि बिजली के तारों को भूमिगत करने का प्रस्ताव दे रहा है। इससे शहर का दृश्य सुंदर होगा और बिजली के तारों से होने वाले खतरों को कम किया जा सकेगा। साथ ही स्मार्ट डिजिटल मीटरों का भी उपयोग किया जाएगा।

काम की खबरें

स्मार्ट सिटी के लिए अपने क्षेत्र में ही दें सुझाव

सुबह 11 बजे से यहां अपने सुझाव दे सकेंगे। अपर नगर आयुक्त पीके श्रीवास्तव ने बताया कि सात नवम्बर को जोन पांच में हरदाई बाईपास रोड अवध अस्पताल चौराहे के पास आरके मैरिज में शिद्विर लगाएगा। नगर निगम ने शहर में चार स्थानों पर सुझावों के लिए कैम्प कार्यालय में महला शिद्विर लगाया। लोग

स्मार्ट सिटी के लिए लोग अपने क्षेत्र में ही सुझाव दे सकते हैं। इसके लिए नगर निगम शहर के विभिन्न क्षेत्रों में शिद्विर लगाएगा। नगर निगम ने शहर में चार स्थानों पर सुझावों के लिए कैम्प कार्यालय में महला शिद्विर लगाया। लोग

स्मार्ट सिटी के लिए लोग अपने क्षेत्र में ही सुझाव दे सकते हैं। इसके लिए नगर निगम शहर के विभिन्न क्षेत्रों में शिद्विर लगाएगा। नगर निगम ने शहर में चार स्थानों पर सुझावों के लिए कैम्प कार्यालय में महला शिद्विर लगाया। लोग

Smart City project: Transport, jams emerge as key concerns

STAKEHOLDERS' MEET Different departments discuss solutions

NT Correspondent
Lucknow: A meeting of all stakeholders of the Smart City Project was held at the office of Lucknow Municipal Corporation on Monday to discuss the thrust of each department.

The participants included consultants, officials of Lucknow City Transport Corporation, PWD, SP City, RT Traffic, MTO, LESA, Irrigation Department, Jal Nigam, ASI, department of tourism, architect planner IIP Anas Vikas, along with officials of SUDA and SUDA (state and district urban development services).

During the meeting, transportation and congestion on city roads emerged as key concerns regarding the implementation of the project.

Additional municipal commissioners, P. Srivastava said at the meeting, "It's important for all the stakeholders to know about the participation of every department during the planning stage, in order to prepare the project report. Based on this report, Lucknow would be chosen for the next round of bidders entered under the smart city project."

During the meeting, transportation and congestion on city roads emerged as key concerns regarding the implementation of the project.

Additional municipal commissioners, P. Srivastava said at the meeting, "It's important for all the stakeholders to know about the participation of every department during the planning stage, in order to prepare the project report. Based on this report, Lucknow would be chosen for the next round of bidders entered under the smart city project."

LMC holds session on Smart City

NT Correspondent
Lucknow: A meeting of all stakeholders of the Smart City Project was held at the office of Lucknow Municipal Corporation on Monday to discuss the thrust of each department.

The participants included consultants, officials of Lucknow City Transport Corporation, PWD, SP City, RT Traffic, MTO, LESA, Irrigation Department, Jal Nigam, ASI, department of tourism, architect planner IIP Anas Vikas, along with officials of SUDA and SUDA (state and district urban development services).

During the meeting, transportation and congestion on city roads emerged as key concerns regarding the implementation of the project.

Additional municipal commissioners, P. Srivastava said at the meeting, "It's important for all the stakeholders to know about the participation of every department during the planning stage, in order to prepare the project report. Based on this report, Lucknow would be chosen for the next round of bidders entered under the smart city project."

स्मार्ट सिटी का आइडिया बताएं, ₹25 हजार पाएं

31 तक अपलोड कर सकते हैं अपना निबंध

■ संवाददाता, लखनऊ
नवाबी शहर को स्मार्ट सिटी कैसे बनाया जाए? इसका जवाब आपको 25 हजार रुपये जितना सकता है। दरअसल, नगर निगम प्रशासन ने रखीयों को स्मार्ट सिटी अभियान से जोड़ने के लिए निबंध लेखन का सत्राग लिए है। इसमें स्टूडेंट्स के अलावा आम शहरी भी हिस्सा ले सकते। अपना आइडिया विस्तृत रूप से निबंध की तरह लिखकर 31 अक्टूबर तक mygov.in वेबसाइट पर अपलोड करवा होगा। इनमें से सबसे बेहतरीन आइडिया भेजने वाले को 25 हजार रुपये का पुरस्कार दिया जाएगा।

नगर आयुक्त उदयराज सिंह ने बताया कि निबंध प्रतियोगिता का विषय 'मेरा स्मार्ट शहर लखनऊ' है। निबंध एक हजार शब्दों में लिखना होगा। निबंध में स्मार्ट सिटी की परिकल्पना, बड़ी समस्याओं और उनके समाधान के स्मार्ट

लखनऊ वाले बोले: स्मार्ट सिटी में सफाई सबसे ऊपर

सुझाव

लखनऊ | बरिष्ठ संवाददाता
लखनऊ को स्मार्ट सिटी बनाने के लिए शहरवासियों ने सुझाव दिए हैं। सोशल मीडिया (ई-मेल, ट्विटर व फेसबुक) पर 500 से अधिक सुझावों में स्वच्छता को सर्वोच्च प्राथमिकता पर रखा गया है। सभी ने नगर निगम से शहर को साफ व सुलभ शौचालय की सुविधा को अहम स्थान देने की अपील की है।

अपर नगर आयुक्त पीके श्रीवास्तव ने 16 अक्टूबर को स्मार्ट सिटी के लिए सुझाव देने आई मोहल्ला समितियों व अलग-अलग क्षेत्र के बुद्धिजीवियों से भी आवेदन मांगे हैं।

आहम बैठक कला: स्मार्ट सिटी पर प्रोजेक्ट देने के लिए सोमवार को नगर निगम के कमिटी हाल में दिन के तीन बजे अहम बैठक होगी।

सरकारी विभाग बताएंगे, कैसे बनेगा शहर स्मार्ट

लखनऊ (ब्यूरो)। स्मार्ट सिटी योजना के स्ट्रेट होल्डर को सोमवार को बैठक होगी। इसमें वे अपने-अपने विभाग से जुड़े सुझावों को रखेंगे। नगर निगम में स्मार्ट सिटी योजना के प्रभारी अपर नगर आयुक्त की ओर सभी विभागों को बैठक में आने के लिए 23 विभागों के अधिकारियों को पत्र भी भेजा गया है। बैठक दोपहर तीन बजे से नगर निगम मुख्यालय में होगी।

अपर नगर आयुक्त पीके श्रीवास्तव ने बताया कि विभिन्न विभागों को स्मार्ट सिटी की बैठक में सुझाव देना, ड्रा, चर्टन, छावनी परिषद के साथ मिल कर स्मार्ट सिटी के विकास के लिए आहम बैठक होगी।

अपर नगर आयुक्त पीके श्रीवास्तव ने बताया कि विभिन्न विभागों को स्मार्ट सिटी की बैठक में सुझाव देना, ड्रा, चर्टन, छावनी परिषद के साथ मिल कर स्मार्ट सिटी के विकास के लिए आहम बैठक होगी।

एप पर मिले जानकारी, समस्या का हो निदान

■ संवाददाता, लखनऊ
लखनऊ (ब्यूरो)। शहर में नगरीय का अंतर है। जाले-जाले सिस्टम से बचकर जा रहे हैं। जिस तेजी से शहर का विस्तार हो रहा है नगरीय भी उसी गति में बढ़ रही है। अगर शहर को स्मार्ट सिटी बनाना है तो पहले बुनियादी सुविधाओं पर ध्यान देना होगा। यह बात नगर निगम को लखनऊ जन कल्याण महासंघ की ओर से बुलाई गई बैठक में आम लोगों की तरफ से सामने आई। बैठक में लोगों ने शहर को स्मार्ट सिटी बनाने को लेकर एक स्पष्ट नीति बनाने का सुझाव दिया। महासंघ के अध्यक्ष उदयराज भट्ट ने अध्यक्षता करते हुए कहा कि शहर के अनिर्दिष्ट फैलाव को बुनियादी सुविधाएं नईया करना मुश्किल हो रहा है।

घर के पास ही कूड़ा निस्तारण

■ संवाददाता, लखनऊ
लखनऊ (ब्यूरो)। शहर में नगरीय का अंतर है। जाले-जाले सिस्टम से बचकर जा रहे हैं। जिस तेजी से शहर का विस्तार हो रहा है नगरीय भी उसी गति में बढ़ रही है। अगर शहर को स्मार्ट सिटी बनाना है तो पहले बुनियादी सुविधाओं पर ध्यान देना होगा। यह बात नगर निगम को लखनऊ जन कल्याण महासंघ की ओर से बुलाई गई बैठक में आम लोगों की तरफ से सामने आई। बैठक में लोगों ने शहर को स्मार्ट सिटी बनाने को लेकर एक स्पष्ट नीति बनाने का सुझाव दिया। महासंघ के अध्यक्ष उदयराज भट्ट ने अध्यक्षता करते हुए कहा कि शहर के अनिर्दिष्ट फैलाव को बुनियादी सुविधाएं नईया करना मुश्किल हो रहा है।

PUBLICITY AND PLATFORMS FOR PARTICIPATION

DATAWORLD | INNOVEST

ONLINE PLATFORMS

ESSAY AND VISION STATEMENT COMPETITION

TWITTER AND FACEBOOK

POLLS

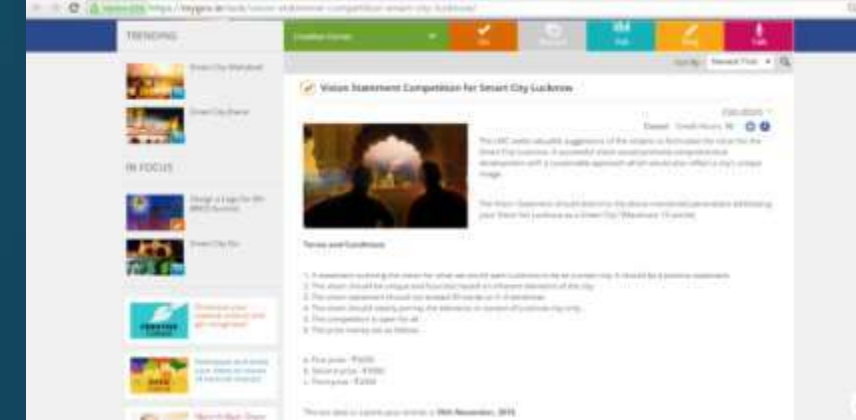

PUBLICITY AND PLATFORMS FOR PARTICIPATION



CITIZEN ENGAGEMENT AND STAKEHOLDER CONSULTATION



CITIZEN ENGAGEMENT AND STAKEHOLDER CONSULTATION



CITIZEN ENGAGEMENT AND STAKEHOLDER CONSULTATION



CITIZEN ENGAGEMENT



- LMC Head office
- Zone wise Engagement

 (100-120)

 (300-450)
each

STAKEHOLDER CONSULTATION



- LMC Head office
- Councillors
- Line Department

 (90-100)

 (90-100)
each

CITIZEN ENGAGEMENT AND STAKEHOLDER ENGAGEMENT

Survey forms received:

- Online: 2,840 (Google form)
- Offline: 75,897

Twitter:

- 66 followers

Facebook:

- Likes: 667
- Out Reach: 10,160
- Comments: 10
- Messages: 17

MyGov Submissions:

- 10595

Drawing / Poster Competition

- Offline: 150

Essay Competition

- Online: 73
- Offline: 250

Vision Statement competition

- Online: 106

FM Radio:

- 4 (channels)

Seminar/Workshop /FDG:

- Nos: 40
- Participants: 9,500

MEANS OF CITIZEN CONNECT

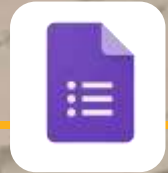

Offline Suggestions:

- 75,897

CITIZEN ENGAGEMENT AND STAKEHOLDER ENGAGEMENT

4.14

Citizen Engagement
[Fast Track]



SMART LUCKNOW
ART CITY TO SMART CITY



LUCKNOW MUNICIPAL CORPORATION



ART CITY TO SMART CITY *Lucknow*



CITIZEN ENGAGEMENT
(FAST TRACK ROUND)



CITIZEN ENGAGEMENT STRATEGY



SMART LUCKNOW
SMART CITY TO SMART CITY



Emphasis were put on measurable indexing of the sample size visa-viz the validation of key touch point(s)/ propositions leading to convergence of need junctures and implementation viability in long term perspective.



AWARENESS 360 DEGREE PENETRATION STRATEGY

- **Digital Key Notes & Planning**
(Emotional Bond & Feel Good Factor)
- **Digital Distribution & Segmentation**
(Maximum Reach & Recall Factor)
- **Digital Consultation & Engagement**
(Participation of Stake Holders)
- **Citizen Engagement Sessions**
(Focus Groups on Issues & Concerns)



COHESIVE ENGAGEMENT
ONLINE ENGAGEMENT STRATEGY

- **Citizen Polling** (Vote for your choice of ingredients towards making New Edition Lucknow)
- **Suggestions & Recommendations**
(Analysis & Segregation of Strategic Epicenters)



SUSTAINABILITY
LONG TERM STRATEGY DRIVEN BY VALUES

- **Validation of propositions leading to convergence in planning of all value drivers and formulation of Implementation Strategy**
- **Viability of Urban Planning Strategy in long term perspective w.r.t Capability & Capacity Building**



COLLABORATIVE VALUE CHAIN
ISSUE-2-ISSUE MAPPING, BUILDING NEW EDITION LUCKNOW

- **Data Analysis of Online & Offline Nodal Points**
- **Amalgamation of online & offline strategy**
- **Area Base Penetration & Need Analysis**
- **Reach Vs. Engagement Analysis for PAN City Development**
- **Trend Analysis of Major Nodal Points of concerns raised in common**



CITIZEN ENGAGEMENT PROGRAMME



SMART LUCKNOW
SMART CITY TO SMART CITY



ONLINE CITIZEN ENGAGEMENT

Website Re-design & Development : A Dynamic Website was Developed for Smart City Lucknow with coordinates (www.smartcitylucknow.com)

Search Engine Optimization : SEO Compatibility of the Web Platform was put in place for maximum organic co-linking

Search Engine Marketing : SEM was done in addition to the SMO for integrating inorganic search towards a larger reach

Social Media Campaigns : SMM was kept as a major strategy towards Citizen Engagement

YouTube Video Promotions : Being one of the premier Engagement Platforms, YouTube promotional videos were enabled

Whatsapp Promotions : Whatsapp platforms was used to interlink focus groups for getting suggestions from all stakeholders

Audio/Visuals : Dynamic Presentations in Audio Visual Formats were optimized on all Social Mediums including YouTube Channel.



Citizen Engagement

Smart City Lucknow – Fast Track Round



ONLINE CITIZEN PARTICIPATION



SMART LUCKNOW
SMART CITY TO SMART CITY



WWW.MYGOV.IN

FAST TRACK ROUND



DISCUSSION FORUMS

22,132



POLLS

1,02,075

WWW.SMARTCITYLUCKNOW.COM

FAST TRACK ROUND



DISCUSSION FORUMS

30,660



POLLS

85,084



BLOGS

22



Facebook



REACH

12,20,055



LIKES

54,001



VIDEO VIEWS

25,345



twitter



FOLLOWERS

12,013



IMPRESSIONS

35,900



LinkedIn



FOLLOWERS

300



REACH

52,500



Instagram



FOLLOWERS

837



YouTube



MINUTES VIEWED

9,041



AVERAGE VIEWS

7,172

Citizen Engagement

Smart City Lucknow – Fast Track Round



CITIZEN ENGAGEMENT PROGRAMME



SMART LUCKNOW
SMART CITY TO SMART CITY



OFFLINE CITIZEN ENGAGEMENT

Primary & Secondary Market

Organizing Public Consultation Camps, especially for area selected for retrofitting (Qaiserbagh & Nearby Areas) and other parts of the city in general

Organizing meeting with thematic groups for their feedback on Smart City Proposal and their ideas for Lucknow Smart City and getting Letter of Support from them for Lucknow Smart City

TTL Strategy (The Key Engagement Strategy): A mix of On-Ground, ATL & BTL

Outdoor Activation

Setting up of Camp Office & Mobilizing Volunteers



Citizen Engagement
Smart City Lucknow – Fast Track Round



OFFLINE CITIZEN PARTICIPATION



SMART LUCKNOW
ART CITY TO SMART CITY



OFFLINE CITIZEN ENGAGEMENT:

- **On-Ground Citizen Engagement Meets → (Fast Track Round)**
Discussion & Poll on SCP: 74,200
- **Number of On-Ground Citizen Engagement Meets → 39 Meets.**
Population Covered: 2,30,843.
- **Media Coverage:**
Press Coverage on TOI, NBT, HT, AU, DJ, I-Next & Hindustan. **Total Subscription nos. 22,00,000.**
Radio Coverage in Radio Mirchi by RJ Announcements **Covering Full Lucknow Area.**
- **Multiple LED Promotion Vans:** Extensive citizen engagement promotions **covering 240 Kms. & TG of 2,15,000.**
- **BTL Activations** (Static & Dynamic) Billboards in more than **12 locations** along with **5 LED Screens** running **12 AV Promotional Videos** for awareness & recall. **Covering TG of 15,40,000 of city population.**
- **Support Letters** from NGO's, Educational Societies, Corporate Houses & Industry Associations towards their participation in the implementation process. **Number of Support Letters received 103.**
- Distribution of collaterals in Large Corporate Houses & Industrial Areas, Market Places & Localities. **No. of Posters & Banners circulated: 5,00,000.**

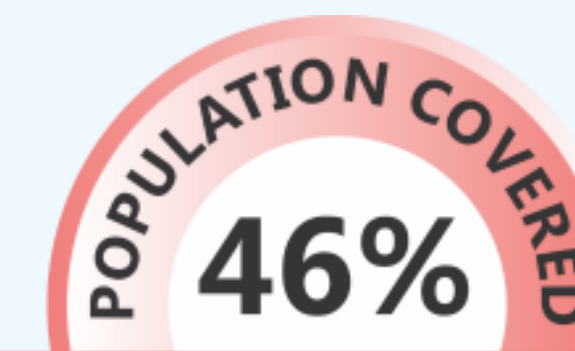

OFFLINE ACTIVITY



240 KMS
COVERAGE



39 MEETS
CITIZEN
ENGAGEMENT



17 BTL
INCLUDING
5 LED SCREEN



12 AVs
ONLINE/OFFLINE
MEDIA



5 LAKHS
COLLATERALS
DISTRIBUTED

Citizen Engagement

Smart City Lucknow – Fast Track Round



ONLINE CITIZEN PARTICIPATION



SMART
LUCKNOW
SMART CITY TO SMART CITY



Total Votes

1,87,159



Online Engagements

3,00,000+



Total Reach

12,20,055



Facebook Likes

54,001

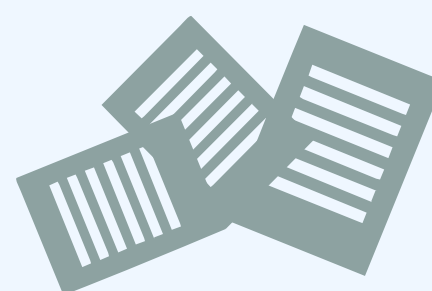

Total Suggestions

52,792



Video Views

25,345+

Citizen Engagement

Smart City Lucknow – Fast Track Round



ONLINE CITIZEN PARTICIPATION



SMART LUCKNOW
ART CITY TO SMART CITY



Total Votes

1,87,159



Mygov.in Votes

1,02,075



Scl.com Votes

85,084

Citizen Engagement

Smart City Lucknow – Fast Track Round



ONLINE CITIZEN PARTICIPATION



SMART LUCKNOW
SMART CITY TO SMART CITY



Total Suggestions

52,792



Mygov.in Suggestions

22,132

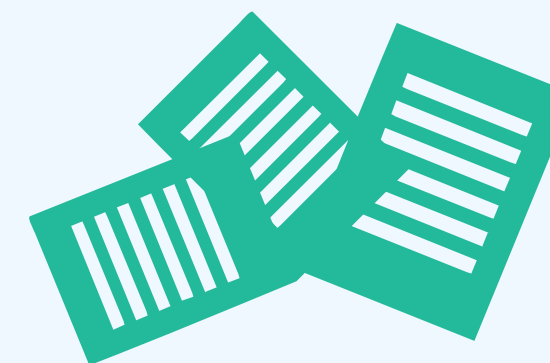

Scl.com Suggestions

30,660

Citizen Engagement

Smart City Lucknow – Fast Track Round



ONLINE CITIZEN PARTICIPATION



SMART LUCKNOW
ART CITY TO SMART CITY



Total Online Reach

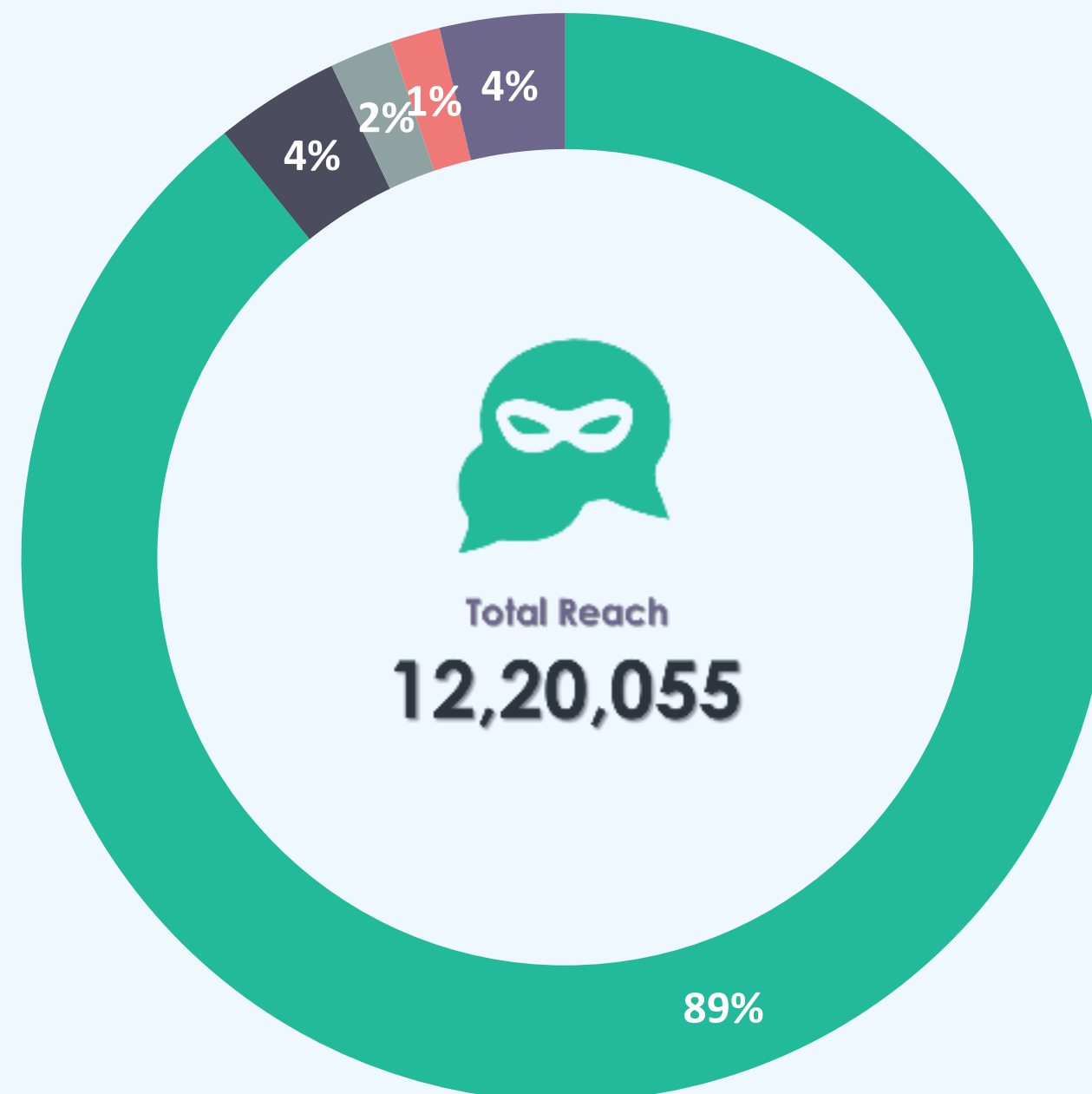

■ Facebook ■ Twitter ■ Google SEM ■ LinkedIn ■ YouTube

Citizen Engagement

Smart City Lucknow – Fast Track Round



ONLINE CITIZEN PARTICIPATION



**SMART
LUCKNOW**
ART CITY TO SMART CITY



Social Media Optimization Demographics



FACEBOOK INSIGHTS



Post Reach

The number of people your post was served to.

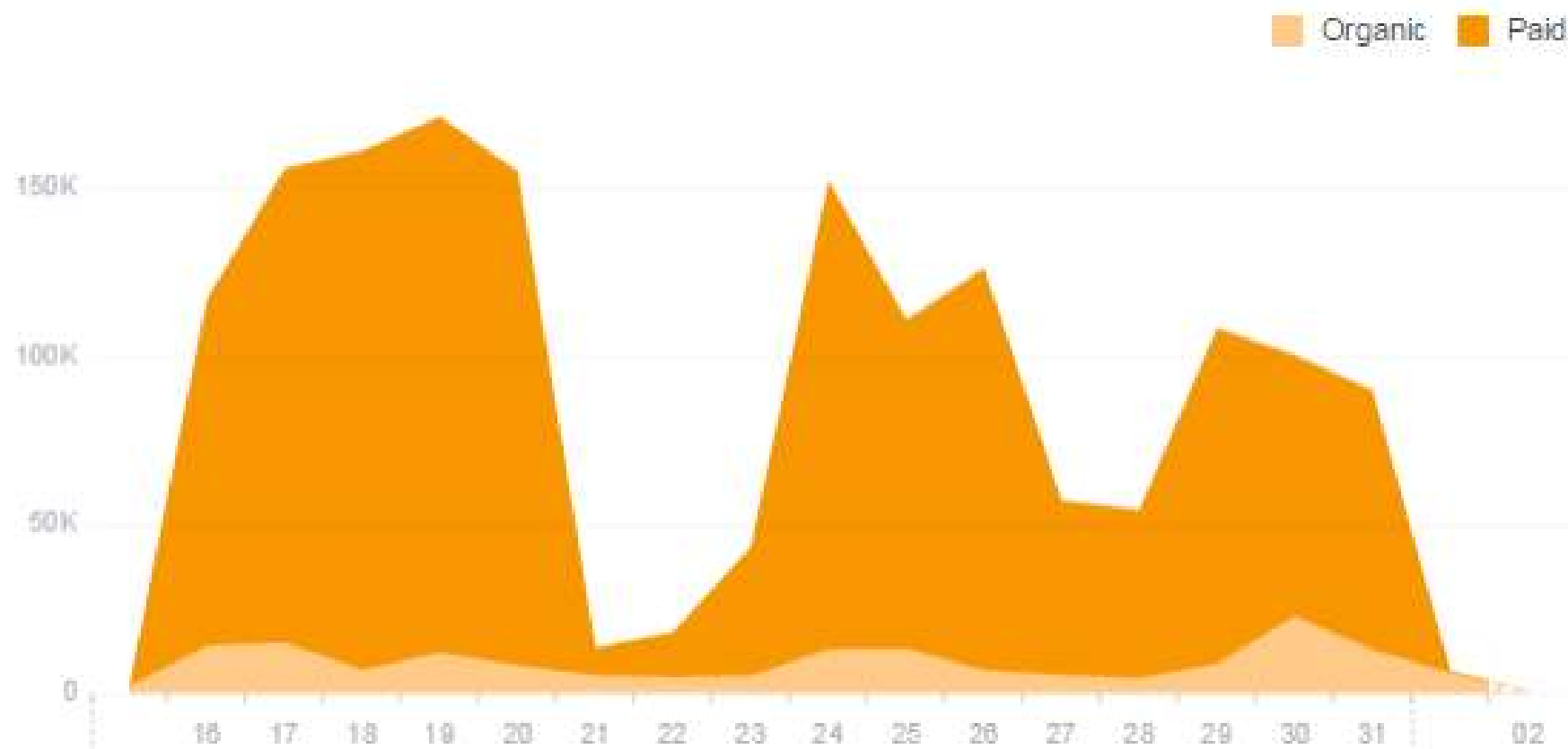

Total Reach

The number of people who were served any activity from your Page including your posts, posts to your Page by other people, Page like ads, mentions and checkins.



BENCHMARK
Compare your average performance over time.

Organic

Paid

Videos

March 5 - April 1

25,165

Total Video Views ▲ 279,511%



Reach

March 5 - April 1

730,302

People Reached ▲ 33,695%

147,135

Post Engagement ▲ 21,506%

Actions on Page

March 5 - April 1

220

Total Actions on Page ▲ 100%

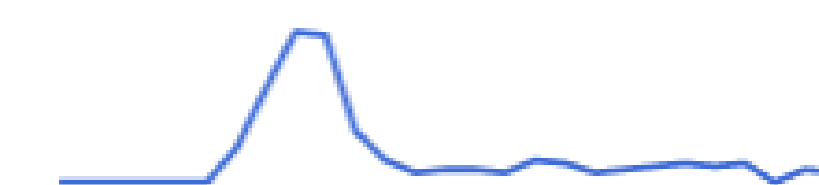

Total Page Likes as of Today: 54,001



BENCHMARK
Compare your average performance over time.

Total Page Likes:



TWITTER INSIGHTS



SMART LUCKNOW
ART CITY TO SMART CITY



28 day summary with change over previous period

Tweets

41 ↑4,000.0%



Tweet impressions

496K ↑5,814.8%



Profile visits

1,544 ↑213.2%



Mentions

19 ↑26.7%



Followers

12.1K ↑27,955



Mar 2016 • 31 days

TWEET HIGHLIGHTS

Top Tweet earned 962 impressions

LUCKNOW needs SUSTAINABLE MANAGEMENT, SMART OPPORTUNITIES, HASSLE FREE MOBILITY, INNOVATIVE TECHNOLOGY.
[/ pic.twitter.com/lvFrZAZLEV](http://pic.twitter.com/lvFrZAZLEV)

Top mention earned 10 engagements

#Smart #City #lucknow #LMC #Clean #city #future #Art @yadavakhilesh @narendramodi @IndiaCities @SmartcityLKO
pic.twitter.com/XeI9nZIkAX

MAR 2016 SUMMARY

Tweets

41

Tweet impressions

26.5K

Profile visits

1,281

Mentions

17

New followers

3,370





LINKEDIN INSIGHTS



SMART LUCKNOW
ART CITY TO SMART CITY



Follower trends ?

+110 15-day change

Acquired Organic

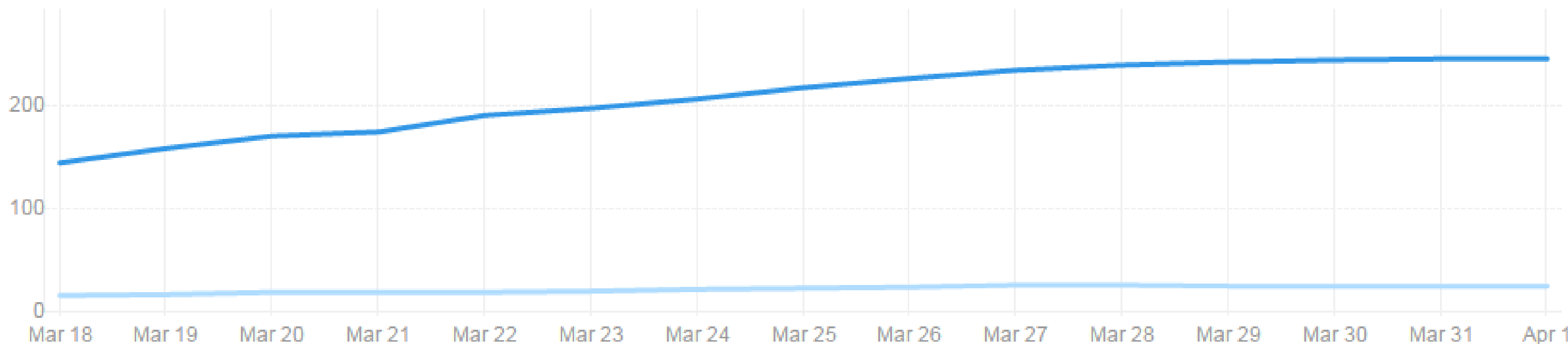

Reach ?

Sponsored Organic

Impressions Uniques



Engagement ?

Sponsored Organic

Clicks Likes Comments Shares Followers Acquired Engagement %



Follower demographics ?

Industry

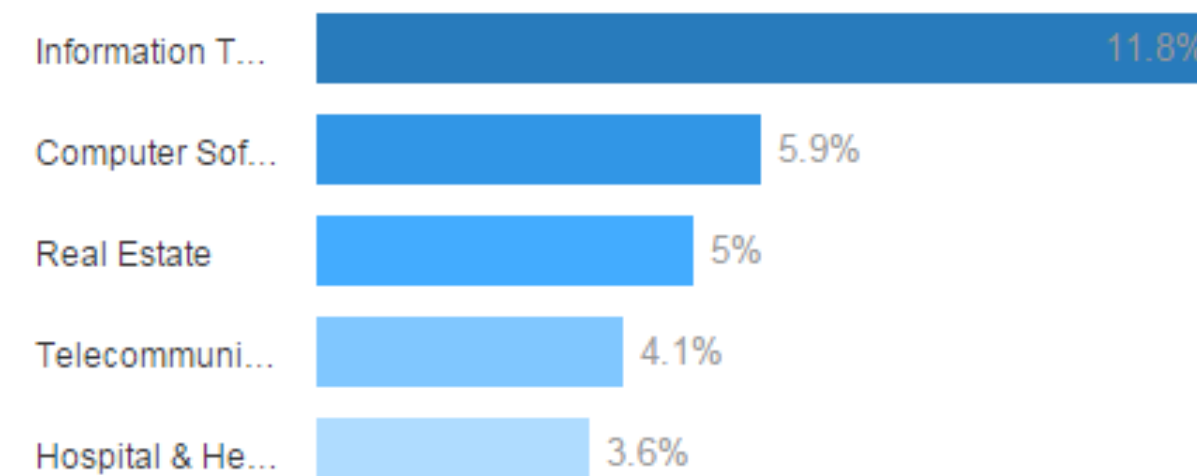



YOUTUBE INSIGHTS



Watch time

Minutes

8,816 ▲



Views

7,056 ▲



Average view duration

Minutes

1:14 ▲

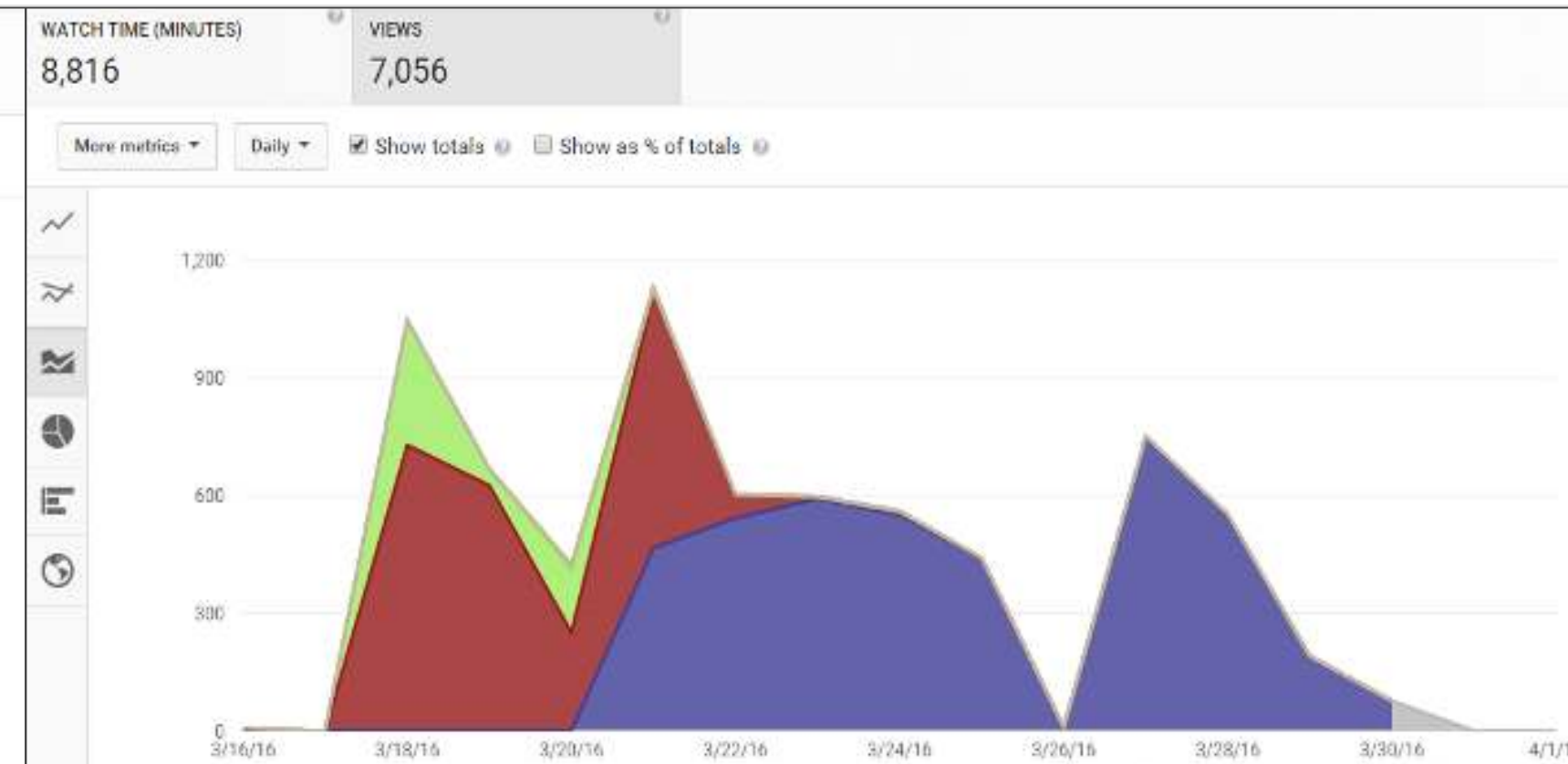



ONLINE CITIZEN PARTICIPATION



**SMART
LUCKNOW**
ART CITY TO SMART CITY



SEARCH ENGINE OPTIMIZATIONS

SEO FACTORS



SEARCH ENGINE OPTIMIZATION



SEO FACTORS IMPLEMENTED

URL submission to Googlebot: Googlebot is Google's web crawling bot (sometimes also called a "spider"). Crawling is the process by which Googlebot discovers new and updated pages to be added to the Google index.

Robots.txt File: Web site owners use the /robots.txt file to give instructions about their site to web robots; this is called The Robots Exclusion Protocol.

SEO of All Pages:

- Titles for every page,
- META keywords added to all pages,
- Description of All Pages.

Google Analytics Integration:

- Social Tracking,
- Site Or Blog Posts

Webmaster Tools Integration:

- Link your business's domain with Webmaster Tools so that you can be aware of any penalties or crawl errors
- Check your sitemap for easy crawling
- View traffic statistics
- Generate a list of all links to and from your website
- See what keywords caused your visitors to land on your page(s)

Sitemap.xml creation: XML sitemap which will help search engines to better index your blog.

Sitemap.html creation: HTML sitemap allows site visitors to easily navigate a website.

Sitemap submission in webmaster: A *sitemap* is a file where you can list the web pages of your site to tell Google and other search engines about the organization of your site content. Search engine web crawlers like Googlebot read this file to more intelligently crawl your site.

Added open graph tags for good social sharing: Proper Open Graph tags control of what the Facebook crawler picks up from each page by using Open Graph Meta tags. These tags provide structured info about the page such as the title, description, preview image, and more.

Content Creation and updation on features and amenities, location advantages, floor plans: Keeping your website fresh is a key factor in attracting new customers – and keeping existing ones.

Image optimization: Image searches are much less competitive than word searches. It is very likely that with optimization your images can be in a top position on search results pages, making it easier for current and potential customers to find your website.

Added facebook Custom audience pixel: Retargeting to the right audience is a must if you want to see more conversions from your Facebook ads. The trick is to retarget content to a precise audience rather than a generalized audience that may or may not be interested in learning more about your business, product or service.

Citizen Engagement

Smart City Lucknow – Fast Track Round



CITIZEN ENGAGEMENT PROGRAMME



**SMART
LUCKNOW**
ART CITY TO SMART CITY



DETAILED SUMMARY (CITIZEN ENGAGEMENT - FAST TRACK ROUND)



DETAILED SUMMARY - FACEBOOK

Smart City Lucknow – Fast Track Round



Facebook Post Summary

S. NO.	Date	Time	Post Name	Post Link	Reach	Likes
1	4/15/2016	12:24 PM	Ram Navmi	https://www.facebook.com/lucknowsmartcity/photos/a.326357414201236.1073741828.322756747894636/388681697968807/?type=3	357	16
2	4/14/2016	4:14 PM	Today at 125th Birth Anniversary of the Father of Indian C	https://www.facebook.com/lucknowsmartcity/photos/a.326357414201236.1073741828.322756747894636/388346514668992/?type=3	159	11
3	4/14/2016	2:43 PM	Today is seventh NAVRATRA	https://www.facebook.com/lucknowsmartcity/photos/a.326357414201236.1073741828.322756747894636/388340654669578/?type=3	163	11
4	4/13/2016	7:19 PM	Today is sixth NAVRATRA	https://www.facebook.com/lucknowsmartcity/photos/a.326357414201236.1073741828.322756747894636/388026234701020/?type=3	1520	74
5	4/12/2016	3:37 PM	Today is fifth NAVRATRA.	https://www.facebook.com/lucknowsmartcity/photos/a.326357414201236.1073741828.322756747894636/387606048076372/?type=3	241	10
6	4/11/2016	7:14 PM	Today is fourth NAVRATRA	https://www.facebook.com/lucknowsmartcity/photos/a.326357414201236.1073741828.322756747894636/387315581438752/?type=3	184	15
7	4/10/2016	12:00 PM	Subh Navratri	https://www.facebook.com/lucknowsmartcity/photos/a.387285674775076.1073741862.322756747894636/387314151438895/?type=3	258	17
8	4/9/2016	2:01 PM	Today is second NAVRATRA	https://www.facebook.com/lucknowsmartcity/photos/a.326357414201236.1073741828.322756747894636/386438974859746/?type=3	302	33
9	4/8/2016	3:40 PM	Navratri1st Day	https://www.facebook.com/lucknowsmartcity/photos/a.326357414201236.1073741828.322756747894636/386098474893796/?type=3	348	26
10	4/7/2016	4:04 PM	लखनऊ को स्मार्ट सिटी बनाना है ?	https://www.facebook.com/lucknowsmartcity/photos/a.326357414201236.1073741828.322756747894636/378779368959040/?type=3	5402	96
11	4/7/2016	12:09 AM	50000 Likes Post	https://www.facebook.com/lucknowsmartcity/photos/a.326357414201236.1073741828.322756747894636/385141691656141/?type=3	350	12
12	4/5/2016	11:20 PM	Thank you Lucknow for your continued Support. Please keep on supporting the cause to make Lucknow	https://www.facebook.com/lucknowsmartcity/photos/a.326357414201236.1073741828.322756747894636/385141691656141/?type=3	674	48
13	4/4/2016	4:20 PM	MPLEMENT SMART PARKING	https://www.facebook.com/lucknowsmartcity/photos/a.326357414201236.1073741828.322756747894636/384609165042727/?type=3	985	53
14	4/4/2016	3:13 PM	mart Energy, Smart Communication	https://www.facebook.com/lucknowsmartcity/photos/a.326357414201236.1073741828.322756747894636/384626561707654/?type=3	971	59
15	4/1/2016	3:58 PM	35000 Likes Post	https://www.facebook.com/lucknowsmartcity/photos/a.326357414201236.1073741828.322756747894636/383350378501939/?type=3	665	41
16	4/1/2016	1:26 PM	Easier to vote	https://www.facebook.com/lucknowsmartcity/photos/a.326357414201236.1073741828.322756747894636/383301075173536/?type=3	782	29
17	3/31/2016	9:38:PM	Promotional video	https://www.facebook.com/lucknowsmartcity/videos/382829348554042/	915	39
18	3/30/2016	7:50 PM	Promotional video	https://www.facebook.com/lucknowsmartcity/videos/382103145293329/	1262	68
19	3/30/2016	12:00 PM	LED VAN POST	https://www.facebook.com/lucknowsmartcity/photos/ms.c.eJw9z8sNAzAIA9CNKoL5mP0Xa0OgxydjOQGVUCXdkcYPnuuQKTzjQNTy7X1~;Ns~_8jqoxj6sKQp8h0jas0fe5Pta5Th~;qv70o~_hjR9yZj0zZs7Lh9rc09uu~_bx8u5eWTn~;fk28Pusdo6~;0PZ3XPqF6ULPcc~.bps.a.382832198553757.1073741861.322756747894636/382832288553748/?t	778	39
20	3/29/2016	8:48 PM	Citizen Engagement Programme by means of multiple LED Vans	https://www.facebook.com/lucknowsmartcity/photos/ms.c.eJwty8ENADEIA8GOTmDAmP4bu6DkZY1WDnk1s8WewHyxblNt2tVvUz2wUzmMNFzXNnyWnb84~;AGnCBNI.bps.a.381576258679351.1073741859.322756747894636/381576478679329/?type=3	3488	98
21	3/29/2016	7:42 PM	Click Promotion	https://secure.mygov.in/group-poll/please-vote-smart-city-lucknow/	151926	5815
22	3/29/2016	12:00 PM	Goel	https://www.facebook.com/lucknowsmartcity/photos/ms.c.eJw9zskNADEIA8COVlWb3H9jK0Gc58h2iLdJelqnS2p8fn0Mza10TS6gsa7rckU6~;DnXfK9mf8B96~_T2bJuz37G2a2xf2YfP~;47Qe~_~;9H3uvXh~;Tj5uH2PSl6ZjcQefuhd69xw~_foj2p.bps.a.382063581963952.1073741860.322756747894636/382063628630614/?type=3	492	61
23	3/28/2016	4:22 PM	Wave Mall	https://www.facebook.com/lucknowsmartcity/photos/ms.c.eJw9zskNADEIA8COVlWb3H9jK0Gc58h2iLdJelqnS2p8fn0Mza10TS6gsa7rckU6~;DnXfK9mf8B96~_T2bJuz37G2a2xf2YfP~;47Qe~_~;9H3uvXh~;Tj5uH2PSl6ZjcQefuhd69xw~_foj2p.bps.a.382063581963952.1073741860.322756747894636/382063628630614/?type=3	2249	75
24	3/28/2016	12:00 PM	National P.G	https://www.facebook.com/lucknowsmartcity/photos/ms.c.eJw10MKNRDEIA9CORuyY~;hubH5bjk8EiUbDBBK7uwv7TcQgJAz22AwJvbJzUljh~;u9~_8~_~_5nj01c~_fv~;vTEG8dvn3BySb aszxtsP9H767aNeTshxydjOSj3Puk59jqRztWPeV2Rtr7Pru198~_opJv~;5E6rk6Jx6Ly8tTdv87~;Xp~;kepdR5q53i51PYb9b1i2~_9ib95cxmHvf1K1l1fT2v3Mzrk2T~;h47wO~;9ynuPk~;Xz~_U2hZ~;i69sOQ~.bps.a.381484032021907.1073741858.322756747894636/381484285355215/?type=3	1166	69



DETAILED SUMMARY - FACEBOOK

Smart City Lucknow – Fast Track Round



Facebook Post Summary

S. NO.	Date	Time	Post Name	Post Link	Reach	Likes
25	3/28/2016	12:00 PM	High Court	https://www.facebook.com/lucknowsmartcity/photos/ms.c.eJw9zFsKADEIQ9EdDfUV4~;43NhXbgj~_HKzGKUxJhEY78bKwEyeXX2c6qsZrq2pe8nm6vc3y6efS~_1nWs7lC8vvekEMeY~;~_QPOO4gqw~;~-.bps.a.381481045355539.1073741857.322756747894636/381481765355467/?type=3	804	61
26	3/27/2016	11:33 PM	India Semifinal Post	https://www.facebook.com/lucknowsmartcity/photos/a.326357414201236.1073741828.322756747894636/380526925450951/?type=3	1341	86
27	3/27/2016	12:14 PM	Rajajipuram Taxi Stand	https://www.facebook.com/lucknowsmartcity/photos/pcb.379950445508599/379950285508615/?type=3	1318	44
28	3/26/2016	6:44 PM	Bansal Institute	https://www.facebook.com/lucknowsmartcity/photos/ms.c.eJw1ytENACAIQ8GNDARuv9iGoQfmsvDgulQUbyhLGvnu~_mnbagenM5yYjrr36K98e0XpSwTfQ~;~-.bps.a.379851162185194.1073741854.322756747894636/379851202185190/?type=3	1041	34
29	3/26/2016	12:49 PM	25000 likes post	https://www.facebook.com/lucknowsmartcity/photos/a.326357414201236.1073741828.322756747894636/379336425570001/?type=3	1049	56
30	3/25/2016	12:00 PM	janeshwar Mishra Park	https://www.facebook.com/lucknowsmartcity/photos/ms.c.eJw9ztsNBDEIA8COTuFt99~;YKRD2c0Qc24qV0ALyIPNnY4yx9nboc0iEznGd1sZZhwrNPZ4hN3~_4ZrQha~_18fM70i485~_87uo9m9W9Xax~;nsdf9LrqP6Hraefn19zGzL208YECT3fdV4~_3nayD9YRUJS.bps.a.379766782193632.1073741853.322756747894636/379768278860149/?type=3	950	80
31	3/24/2016	5:23 PM	Click Promotion	https://www.facebook.com/lucknowsmartcity/photos/a.326357414201236.1073741828.322756747894636/378779368959040/?type=3	66662	5760
32	3/24/2016	3:21 PM	1090 Chauraha	https://www.facebook.com/lucknowsmartcity/photos/ms.c.eJw1zMENwEAIAG0lJbnwP03logcz9FiouSVEWSnuT1xDRBZtdZvz5ouSLOuqcnrnmTkWt8~;yntnmfcWvO~;3549tn4BL4sgtw~;~-.bps.a.379176322252678.1073741845.322756747894636/379176335586010/?type=3	892	70
33	3/24/2016	12:00 PM	CMS School	https://www.facebook.com/lucknowsmartcity/photos/ms.c.eJwzNreONLEwtzQyNdc1MTbUMwbzLQwgfAMAZ1EGZA~;~-.bps.a.379948708842106.1073741855.322756747894636/379948792175431/?type=3	1380	69
34	3/24/2016	12:29 AM	indian Cricket team win over Bangladesh	https://www.facebook.com/lucknowsmartcity/photos/a.326357414201236.1073741828.322756747894636/378469575656686/?type=3	1018	50
35	3/23/2016	12:10 PM	Smart Energy	https://mygov.in/group-poll/please-vote-smart-city-lucknow/	1126	39
36	3/23/2016	11:58 AM	Holi Post	https://www.facebook.com/lucknowsmartcity/photos/a.326357414201236.1073741828.322756747894636/378174015686242/?type=3	1360	120
37	3/23/2016	11:42 AM	Fast Track Round	https://www.facebook.com/lucknowsmartcity/photos/ms.c.eJw1zdsNADEIA8GOTjZv~_m~;sFBI~_R1qMZjHh1mC3yKfX4VHhlc8JUVcxrGN6rNumt177dV0TffqKt0fh2H1dZ5~;1~;tNk7sEfKZMgew~;~-.bps.a.378170515686592.1073741844.322756747894636/378170549019922/?type=3	1845	48
38	3/23/2016	11:37 AM	Paint The City	https://www.facebook.com/lucknowsmartcity/photos/ms.c.eJw1ysENADEIA8GOloiNgf4bO10SngNdZLkK3rbNGQvPGwFmj3XNcYdKZWPYd~;b87PPLn8Nuxwf4PBbQ.bps.a.378168302353480.1073741843.322756747894636/378168319020145/?type=3	3085	121
39	3/23/2016	9:00 AM	Holi Messege	https://www.facebook.com/lucknowsmartcity/photos/a.326357414201236.1073741828.322756747894636/377862752384035/?type=3	1905	122
40	3/22/2016	7:00 PM	Developing the City	https://mygov.in/group-poll/please-vote-smart-city-lucknow/	746	22
41	3/22/2016	4:32 PM	twitter Post	https://www.facebook.com/lucknowsmartcity/photos/a.326357414201236.1073741828.322756747894636/377758145727829/?type=3	2267	92
42	3/22/2016	3:58 PM	sustainable Management	https://mygov.in/group-poll/please-vote-smart-city-lucknow/	650	12
43	3/21/2016	8:38 PM	Fast Track Round	https://mygov.in/group-poll/please-vote-smart-city-lucknow/	1251	5
44	3/21/2016	8:37 PM	Fast Track Round	https://www.facebook.com/lucknowsmartcity/photos/a.378164305687213.1073741842.322756747894636/378164879020489/?type=3	11	4
45	3/21/2016	8:27 PM	Fast Track Round	https://www.facebook.com/lucknowsmartcity/photos/a.378164305687213.1073741842.322756747894636/378164879020489/?type=3	13	4
46	3/21/2016	8:28 PM	DM Meeting Post	https://www.facebook.com/lucknowsmartcity/photos/ms.c.eJwzNrcwNDMxNjUyNjW2MDfVmwBzzY0tDYwMTA2MAWwBk8~-.bps.a.378164305687213.1073741842.322756747894636/378164352353875/?type=3	1650	60
47	3/21/2016	8:24 PM	Fast Track Round	https://www.facebook.com/lucknowsmartcity/photos/a.378164305687213.1073741842.322756747894636/378164349020542/?type=3	172	15
48	3/21/2016	5:00 PM	lucknowites Support	https://www.facebook.com/lucknowsmartcity/photos/a.326357414201236.1073741828.322756747894636/377221735781470/?type=3	987	46



DETAILED SUMMARY - FACEBOOK

Smart City Lucknow – Fast Track Round



Facebook Post Summary

S. NO.	Date	Time	Post Name	Post Link	Reach	Likes
49	3/21/2016	2:28 PM	Promotional video	https://www.facebook.com/lucknowsmartcity/videos/377219669115010/	75223	1964
50	3/21/2016	2:12 PM	sustaibnabe Management	https://www.facebook.com/lucknowsmartcity/photos/a.326357414201236.1073741828.322756747894636/377221345781509/?type=3	864	31
51	3/21/2016	2:00 PM	Promotional video	https://www.facebook.com/lucknowsmartcity/videos/377218095781834/	1446	37
52	3/20/2016	11:24 PM	20000 Likes Post	https://www.facebook.com/lucknowsmartcity/photos/a.326357414201236.1073741828.322756747894636/375999519237025/?type=3	1194	48
53	3/19/2016	3:16 PM	Click Promotion	https://www.facebook.com/lucknowsmartcity/photos/a.326357414201236.1073741828.322756747894636/376379925865651/?type=3	180116	12941
54	3/19/2016	2:43 PM	LET'S TOGETHER MAKE LUCKNOW A FUTURE SMART CITY.	https://www.facebook.com/lucknowsmartcity/photos/a.326357414201236.1073741828.322756747894636/376379925865651/?type=3	1029	23
55	3/18/2016	5:30 PM	IMPLEMENT SMART PARKING & INTELLIGENT TRAFFIC SIGNALS	https://secure.mygov.in/group-poll/please-vote-smart-city-lucknow/	1277	29
56	3/18/2016	3:10 PM	Incorporate Technology Based Traffic Management System.	https://www.facebook.com/lucknowsmartcity/photos/a.326357414201236.1073741828.322756747894636/375957292574581/?type=3	3010	78
57	3/18/2016	1:37 PM	Promotional video	https://www.facebook.com/lucknowsmartcity/videos/375935272576783/	3113	66
58	3/18/2016	1:35 PM	Promotional video	https://www.facebook.com/lucknowsmartcity/videos/375933272576983/	50893	445
59	3/18/2016	1:30 PM	Our Priority is to Introduce PUBLIC BICYCLE SYSTEM	https://mygov.in/group-poll/please-vote-smart-city-lucknow/	2033	65
60	3/18/2016	12:00 PM	Sherwood College	https://www.facebook.com/lucknowsmartcity/photos/ms.c.eJw1ytENACAIQ8GNDAXRdv~;F1CBfzaUvtsAJc0~;IbEQZz5TayTu50N71x7dXTx2CWhAb.bps.a.379184068918570.1073741851.322756747894636/379184102251900/?type=3	166	16
61	3/18/2016	11:18 AM	Pedestrian	https://www.facebook.com/lucknowsmartcity/photos/a.326357414201236.1073741828.322756747894636/375897335913910/?type=3	2511	80
62	3/17/2016	8:00 PM	LUCKNOW's Priority Is Development of GOMTI RIVER FRONT .	https://secure.mygov.in/group-poll/please-vote-smart-city-lucknow/	697	23
63	3/17/2016	4:00 PM	LUCKNOW's Priority Is To Optimize Solid Waste Management.	https://www.facebook.com/lucknowsmartcity/photos/a.326357414201236.1073741828.322756747894636/375514735952170/?type=3	2946	87
64	3/17/2016	2:18 PM	Lucknow Smart	https://secure.mygov.in/group-poll/please-vote-smart-city-lucknow/	953	32
65	3/17/2016	2:18 PM	LUCKNOW's Priority Is To Have Better Transportation.	https://secure.mygov.in/group-poll/please-vote-smart-city-lucknow/	910	19
66	3/17/2016	1:48 PM	THE RACE IS STILL ON.	https://www.facebook.com/lucknowsmartcity/photos/a.326357414201236.1073741828.322756747894636/375504872619823/?type=3	2796	63
67	3/17/2016	1:43 PM	Untitled Album	https://www.facebook.com/lucknowsmartcity/photos/a.375503139286663.1073741841.322756747894636/375504029286574/?type=3	2601	48
68	3/17/2016	12:00 PM	Saharaganj	https://www.facebook.com/lucknowsmartcity/photos/ms.c.eJw9ycEJACAMA8CNpEklpvsvJlxeZx2I2CRJrqWxrJj8zvX8LPmUQeYaAzl.bps.a.379181178918859.1073741850.322756747894636/379181202252190/?type=3	746	47
69	3/17/2016	12:00 PM	IISE	https://www.facebook.com/lucknowsmartcity/photos/ms.c.eJwzNrc0NLc0Njc1tTA1NzDTM4bwLYMTI2MzY2gfFNDkLyZpREA6YYJtw~-~-.bps.a.379179212252389.1073741847.322756747894636/379179375585706/?type=3	283	30
70	3/17/2016	12:00 PM	ICCMRT	https://www.facebook.com/lucknowsmartcity/photos/ms.c.eJwzNrc0NLcwMjM1tTC1MDTXM4bwTS0sDS0NTQ2hfGMjMN~;EBADp5gm3.bps.a.379178212252489.1073741846.322756747894636/379178265585817/?type=3	167	10
71	3/16/2016	9:15 PM	Promotional video	https://www.facebook.com/lucknowsmartcity/videos/375243759312601/	4913	91
72	3/16/2016	7:36 PM	ACTIVE PARTICIPATION.....	https://www.facebook.com/lucknowsmartcity/photos/ms.c.eJwzNjc1MjAytDAYMzUwsDTSM4bwzSF8YxjfwTTSwtjEyBQA4jcdQ~-~-.bps.a.375202095983434.1073741839.322756747894636/375202182650092/?type=3	2316	21
73	3/16/2016	5:00 PM	SUPPORT THE MOVEMENT	https://secure.mygov.in/group-poll/please-vote-smart-city-lucknow/	1358	48



DETAILED SUMMARY - FACEBOOK

Smart City Lucknow – Fast Track Round



Facebook Post Summary

S. NO.	Date	Time	Post Name	Post Link	Reach	Likes
74	3/16/2016	4:43 PM	Timeline Photos	https://www.facebook.com/lucknowsmartcity/photos/a.326357414201236.1073741828.322756747894636/375152792655031/?type=3	4880	185
75	3/16/2016	4:27 PM	L U C K N O W - need your 5 mins	http://www.mygov.in/	1266	32
76	3/16/2016	4:07 PM	Click Promotion	https://secure.mygov.in/group-poll/please-vote-smart-city-lucknow/	1438	65
77	3/16/2016	4:03 PM	Click Promotion	https://secure.mygov.in/group-poll/please-vote-smart-city-lucknow/	560327	31347
78	3/16/2016	3:51 PM	Let's Vote For LUCKNOW, Let's Vote For A Better Tomorrow.	https://www.facebook.com/lucknowsmartcity/photos/a.326357414201236.1073741828.322756747894636/375138469323130/?type=3	2641	91
79	3/16/2016	12:32 PM	We Want LUCKNOW To Have Smart Energy, Smart Offices, Smart Mobility, Smart Society, Smart Care, Smart Reuse.	https://secure.mygov.in/group-poll/please-vote-smart-city-lucknow/	3714	103
80	3/16/2016	12:26 PM	Come And Join This Initiative & Support Lucknow To Be A Smart City.	https://secure.mygov.in/group-poll/please-vote-smart-city-lucknow/	1355	48
81	3/16/2016	12:21 PM	THE RACE IS STILL ON. Please Vote for Art City To Smart City- Lucknow	https://secure.mygov.in/group-poll/please-vote-smart-city-lucknow/	16571	689
82	3/16/2016	12:17 PM	Please follow the link to make it a reality:	https://www.facebook.com/lucknowsmartcity/photos/a.326357414201236.1073741828.322756747894636/375089959327981/?type=3	2071	47
83	3/16/2016	12:14 PM	Amalgamating Tradition & Heritage With The Style Of The Art	https://www.facebook.com/lucknowsmartcity/photos/a.326357414201236.1073741828.322756747894636/375089149328062/?type=3	1657	12
84	3/16/2016	12:00 PM	IMRT	https://www.facebook.com/lucknowsmartcity/photos/ms.c.eJw1ycEJADAlA8CNCkaifyf6LCRWfx2U72glpVsXLdQB Ewmf~ p87axwChsg0E.bps.a.379179785585665.1073741848.322756747894636/379179825585661/?type=3	122	24
85	3/15/2016	6:04 PM	10000 likes post	https://www.facebook.com/lucknowsmartcity/photos/a.326357414201236.1073741828.322756747894636/374784709358506/?type=3	2104	55
86	3/15/2016	5:32 PM	Citizen and Stakeholders consultation for Smart City Proposal Lucknow (Fast Track Round)	https://www.facebook.com/lucknowsmartcity/photos/pcb.374774386026205/374774129359564/?type=3	1202	46
87	3/15/2016	12:22 PM	THE RACE IS STILL ON.....	https://secure.mygov.in/group-poll/please-vote-smart-city-lucknow/	5666	174
88	3/15/2016	12:00 PM	Bansal Institute of Engineering & Technology	https://www.facebook.com/lucknowsmartcity/photos/ms.c.eJw9zUEKwEAIQ9EblTiOxtz~;YqWiXT5~ IE4xFDym6 ~ GPj6vSYBoTbeQ4GXGYXNfXif3O7sGxon2rnQD6z7D2Nri~ vXe9UKQg2A~-~-.bps.a.379759505527693.1073741852.322756747894636/379759572194353/?type=3	191	21
89	3/15/2016	12:00 PM	Modern Girls College	https://www.facebook.com/lucknowsmartcity/photos/ms.c.eJwzNrc0tDAwNTQyMgUisZ1jKN8CSFkamcL4FqYQB ADmagmo.bps.a.379180398918937.1073741849.322756747894636/379180512252259/?type=3	164	35
90	3/14/2016	4:57 PM	Thank you for making the #movement of making #Art_City to#Smart_City. We look forward to your support and suggestions in making#OUR_LUCKNOW a sustainable habitat.	https://www.facebook.com/lucknowsmartcity/photos/a.322759914560986.1073741827.322756747894636/374316639405313/?type=3	1220	31
91	3/14/2016	3:51 PM	Art City To Smart City- Lucknow's cover photo	https://www.facebook.com/lucknowsmartcity/photos/a.322759914560986.1073741827.322756747894636/374316639405313/?type=3	1	173
92	3/13/2016	11:21 PM	5000+ likes post	https://www.facebook.com/lucknowsmartcity/photos/a.326357414201236.1073741828.322756747894636/374035939433383/?type=3	3795	96
93	3/13/2016	10:58 AM	2200+ likes post	https://www.facebook.com/lucknowsmartcity/photos/a.326357414201236.1073741828.322756747894636/373860079450969/?type=3	3019	72
94	3/12/2016	7:31 PM	1000 likes post	https://www.facebook.com/lucknowsmartcity/photos/a.326357414201236.1073741828.322756747894636/373610312809279/?type=3	3154	101
95	3/12/2016	5:47 PM	Its a proud moment for all citizens in Lucknow to see our lovely city feature in this campaign. I support Art City to Smart City- Lucknow.	https://www.facebook.com/lucknowsmartcity/insights/?section=navPosts	2427	60
96	3/12/2016	3:19 PM	Profile pic update	https://www.facebook.com/lucknowsmartcity/photos/a.322758707894440.1073741825.322756747894636/373542986149345/?type=3	90	170
97	3/12/2016	3:19 PM	cover pic update	https://www.facebook.com/lucknowsmartcity/photos/a.322759914560986.1073741827.322756747894636/373542842816026/?type=3	173	118
TOTAL					1231969	63972



DETAILED SUMMARY - TWITTER

Smart City Lucknow – Fast Track Round



Twitter Post Wise Summary

S. No.	Date	Time	Link	Impressions / Reach
1	15.4.2016	2:00 PM	May Lord Ram Bless You With Power and Wisdom For Life. Lucknow Municipal Corporation wishes you Happy Ram Navmi. pic.twitter.com/5zRBIrEAHF	355
2	12.4.2016	11:05 AM	May Maa Kushmanda give prosperous to you and to your family. May her blessings be always with you. JAI MATA DI. pic.twitter.com/urQIDmzlp0	222
3	12.4.2016	2:38 PM	May Maa Brahmacharni give prosperous to you and to your family. May her blessings be always with you. JAI MATA DI. pic.twitter.com/Brr4ymB21j	317
4	8.4.2016	3:15 PM	We pray that Navratra showers on you Shanti, Shakti, Saiyam, Saralta, Safalta, Samridhi, Sanskaar HappyNavratri ! pic.twitter.com/ykr7uqI9BM	248
5	5.4.2016	2:15 PM	Please Support the Initiative By LUCKNOW MUNICIPAL CORPORATION for Future Smart City. http://smartcitylucknow.com/Poll pic.twitter.com/kaNvmCtAGN	18320
6	1.4.2016	2:18 PM	Now, its easier to vote for your city #Lucknow. Please actively vote on: http://www.smartcitylucknow.com/poll pic.twitter.com/uMzFiyIscp	24002
7	1.4.2016	2:24 PM	Smart City Lucknow @SmartcityLKO Apr 1Now, its easier to vote for your city #Lucknow. Please actively vote on: smartcitylucknow.com/poll pic.twitter.com/uMzFiyIscp	383
8	1.4.2016	2:21 PM	Now its easier to vote for your city Support the movement in making #Lucknow a @SmartcityLKO http://www.smartcitylucknow.com pic.twitter.com/jnvCl14WS	393
9	1.4.2016	2:21 PM	To address current challenges, we are creating countless smart solutions. Support the movement Lucknow A Smart City pic.twitter.com/zG3g68IeHw	459
10	30.3.2016	5:57 PM	At GOEL Institute by team of volunteers as offline activity towards the initiative #Lucknow Art City to #Smart City. pic.twitter.com/svyX805pi4	709
11	30.3.2016	3:11 PM	Lucknow Municipal Corporation initiated an aggressive Citizen Engagement Programme by means of multiple LED Vans pic.twitter.com/v9YdHIJKwk	720
12	29.3.2016	4:49 PM	Come share your suggestions Lucknow. #Lucknow #lucknowsmartcity #fasttrackround #citizenparticipation pic.twitter.com/Xt2LZF9Xyz	747
13	28.3.2016	2:08 PM	at Wave Mall by team of volunteers as offline activity towards the initiative #Lucknow Art City to #Smart City. pic.twitter.com/dvBb78ocJv	770
14	26.3.2016	1:03 PM	At Rajajipuram Taxi Stand by team of volunteers towards the initiative #Lucknow Art City to #Smart City. pic.twitter.com/mZ08S0rimp	765
15	26.3.2016	12:45 PM	Students Engagement Programme Carried out at Bansal Institute by team of volunteers as offline activity. pic.twitter.com/LsvjgmAulf	741
16	26.3.2016	10:58 AM	Carried out 1090 Chauraha by team of volunteers as offline activity towards the #Lucknow Art City to #Smart City pic.twitter.com/QdARPuA7r6	649
17	24.3.2016	10:00 AM	लखनऊ को स्मार्ट सिटी बनाना है ? यहाँ क्लिक करें : https://secure.mygov.in/group-poll/please-vote-smart-city-lucknow/ ... pic.twitter.com/ss8WBb6OGY	599
18	22.3.2016	11:41 PM	Smart Energy, Smart Communication, Smart Education, Smart Retail, Smart Health, Smart Mobility, Smart Governance pic.twitter.com/0nVUWE8h8L	977
19	22.3.2016	11:29 PM	Let the colors of Holi spread the message of peace and happiness on Our City Lucknow which is now on Fast Track. pic.twitter.com/oe3Ttcn14e	1168
20	22.3.2016	10:02 PM	Developing the City LUCKNOW, Connecting The Routes To Future. YES, LUCKNOWITES SUPPORT Art City To Smart City. pic.twitter.com/TT4Tju2nI0	751
21	21.3.2016	1:58 PM	LUCKNOW needs SUSTAINABLE MANAGEMENT, SMART OPPORTUNITIES, HASSLE FREE MOBILITY, INNOVATIVE TECHNOLOGY. / pic.twitter.com/lvFrZAZLEV	1198
22	21.3.2016	1:49 PM	YES, WE SUPPORT. Lucknowites Support Art City To Smart City- Lucknow. An Initiative By LUCKNOW MUNICIPAL CORPORATION pic.twitter.com/GgflHyUigB	1049
23	21.3.2016	12:10 PM	SUSTAINABLE MANAGEMENT, SMART OPPORTUNITIES, REDEFINING LIFESTYLE, HASSLE FREE MOBILITY, INNOVATIVE TECHNOLOGY. pic.twitter.com/CYQgFiuldC	801
24	21.3.2016	12:00 PM	SUSTAINABLE MANAGEMENT, SMART OPPORTUNITIES, REDEFINING LIFESTYLE, HASSLE FREE MOBILITY, INNOVATIVE TECHNOLOGY. pic.twitter.com/2WJ1bJ3Kuu	798
25	19.3.2016	2:32 PM	No.of buses are being inc. through DUTF& operation is on PPP basis, can this be dovetailed in SCP-Pancity(Mobility) #smartcitieschallenge	783



DETAILED SUMMARY - TWITTER

Smart City Lucknow – Fast Track Round



Twitter Post Wise Summary

S. No.	Date	Time	Link	Impressions / Reach
26	19.3.2016	12:32 PM	No.of buses are being inc. through DUTF& operation is on PPP basis, can this be dovetailed in SCP-Pancity(Mobility)#smartcitieschallenge	1071
27	18.3.2016	2:38 PM	Citizen engagement SCP(writing)do we address cumulative count or the "fast track" count under a different header.#smartcitieschallenge	1094
28	18.3.2016	1:43 PM	लखनऊ को स्मार्ट सिटी बनाना है ? यहाँ क्लिक करें : https://secure.mygov.in/group-poll/please-vote-smart-city-lucknow/ ... pic.twitter.com/ys5iRIIPSC	2208
29	18.3.2016	12:00 AM	#Smart #City #Lucknow #LMC #Clean #Future #Art #Municipal #Contender #Bid #Win . @SmartcityLKO pic.twitter.com/BjiKiv3VT8	790
30	18.3.2016	11:00 AM	LET'S TOGETHER MAKE LUCKNOW A FUTURE SMART CITY. Art City To Smart City- Lucknow, By LUCKNOW MUNICIPAL CORPORATION pic.twitter.com/M3AzLmdiIX	799
31	18.3.2016	10:43 AM	IMPLEMENT SMART PARKING & INTELLIGENT TRAFFIC SIGNALS. @SmartcityLKO pic.twitter.com/qCEdr6wyzV	724
32	18.3.2016	10:00 AM	Incorporate Technology Based Traffic Management System. @SmartcityLKO pic.twitter.com/nTVh0Lx1Vg	713
33	18.3.2016	9:00 AM	ntroduce PUBLIC BICYCLE SYSTEM. Art City To Smart City- Lucknow - An Initiative By LUCKNOW MUNICIPAL CORPORATION. pic.twitter.com/5Rw2seRK7v	843
34	17.3.2016	2:43 PM	OUR PRIORITY IS TO HAVE "SUBWAYS ON BUSY ROUNDABOUTS"-An Initiative By LUCKNOW MUNICIPAL CORPORATION. @SmartcityLKO pic.twitter.com/qbwf1EMdUr	746
35	17.3.2016	2:40 PM	लखनऊ को स्मार्ट सिटी बनाना है ? यहाँ क्लिक करें : https://secure.mygov.in/group-poll/please-vote-smart-city-lucknow/ ... pic.twitter.com/XqVqHZVmmd	642
36	17.3.2016	2:28 PM	LUCKNOW's Priority Is To Have Better Transportation. THE RACE IS STILL ON. pic.twitter.com/pSpiTS1ATF	568
37	17.3.2016	2:27 PM	LUCKNOW's Priority Is Development of GOMTI RIVER FRONT . THE RACE IS STILL ON. pic.twitter.com/Pv8uyPXNB7	563
38	17.3.2016	2:25 PM	LUCKNOW's Priority Is To Optimize Solid Waste Management. Please follow this link to vote, #Support the movement. pic.twitter.com/4SYL8kzpyI	501
39	17.3.2016	2:23 PM	To make the wish fulfill, all of us need to get together and make it reality. Join This Initiative, Support Lucknow pic.twitter.com/JGyso3v72W	421
40	16.3.2016	1:12 PM	We Want LUCKNOW To Have Smart Energy, Smart Offices, Smart Mobility, Smart Society, Smart Care, Smart Reuse. pic.twitter.com/vHHK4A2PbQ	383
41	16.3.2016	1:09 PM	Come And Join This Initiative & Support Lucknow To Be A Smart City. Please Actively Vote : https://goo.gl/nlzA3C pic.twitter.com/EWOvRnPt2I	349
42	16.3.2016	1:02 PM	THE RACE IS STILL ON. Please Vote for Art City To Smart City- Lucknow. #Smart #City #Lucknow #LMC #Clean #Future pic.twitter.com/7UtN1rbn0I	355
43	16.3.2016	12:17 PM	Art City To Smart City- Lucknow Please follow the link to make it a reality: https://mygov.in/group-poll/please-vote-smart-city-lucknow/ ... @SmartcityLKO pic.twitter.com/mPyIXBFLgz	384
44	16.3.2016	12:06 PM	Amalgamating Tradition, Heritage With The Style Of Art Modernization, Bring Along Positive Change In Quality Of Life pic.twitter.com/SfcLnYcHnw	402
45	15.3.2016	4:59 AM	#fasttrackround #lucknow #smartcitylucknow pic.twitter.com/fDrz5DznZL	285
46	14.3.2016	4:18 PM	#Smart #City #lucknow #LMC #Clean #city #future #Art @yadavakhilesh @narendramodi @IndiaCities @SmartcityLKO pic.twitter.com/Xel9nZIkAX	348
47	14.3.2016	4:16 PM	An initiative for LUCKNOW towards futuristic approach of making it a SMART CITY @SmartcityLKO ! pic.twitter.com/D0me8VRSRX	373
48	14.3.2016	4:13 PM	Glimpse of some old pictures of our City LUCKNOW. pic.twitter.com/eQ0ur75981	269
49	13.3.2016	3:12 PM	#lucknow #lucknowsmartcity #fasttrackround @yadavakhilesh @Moud_India @narendramodi pic.twitter.com/l7DAASyxul	278
TOTAL				73033



DETAILED SUMMARY - LINKEDIN

Smart City Lucknow – Fast Track Round



LinkedIn Post Summary

S. No.	Date	Post Link	Reach
1	4/15/2016	[Image] May Lord Ram Bless You With Power and...	252
2	4/12/2016	[Image] May Maa Kushmanda give prosperous to...	194
3	4/12/2016	[Image] May Maa Brahmacharni give prosperous to...	277
4	4/8/2016	[Image] We pray that this Navratra showers upon...	256
5	4/5/2016	[Image] IMPLEMENT SMART PARKING & INTELLIGENT...	700
6	4/5/2016	[Image] Smart Energy, Smart Communication,...	252
7	4/1/2016	[Image] Now, its easier to vote for your city...	566
8	4/1/2016	[Image] Now, its easier to vote for your city...	379
9	3/30/2016	[Image] Carried out at GOEL Institute by team...	560
10	3/30/2016	[Image] Citizen Orientation through LED Vans,...	306
11	3/29/2016	YES, WE SUPPORT. Lucknowites Support Art City To...	256
12	3/29/2016	[Image] Carried out at Wave Mall by team of...	299
13	3/28/2016	[Image] Carried out at Rajajipuram Taxi Stand...	347
14	3/26/2016	[Image] Carried out at Bansal Institute by team...	368
15	3/26/2016	[Image] Carried out at Bansal Institute by team...	342
16	3/26/2016	[Image] Carried out at 1090 Chauraha by team of...	281
17	3/26/2016	[Image] Carried out at 1090 Chauraha by team of...	339
18	3/24/2016	[Image] लखनऊ को स्मार्ट सिटी बनाना है ? यहाँ...	360
19	3/23/2016	[Image] Smart Energy, Smart Communication,...	349
20	3/23/2016	[Image] Let the colors of Holi spread the...	1,092
21	3/22/2016	[Image] Developing the City LUCKNOW, Connecting...	272
22	3/22/2016	[Image] LUCKNOW needs SUSTAINABLE MANAGEMENT,...	270
23	3/21/2016	[Image] YES, WE SUPPORT. Lucknowites Support...	336
24	3/21/2016	[Image] LUCKNOW needs SUSTAINABLE MANAGEMENT,...	384
25	3/19/2016	[Image] LET'S TOGETHER MAKE LUCKNOW A FUTURE...	363
26	3/19/2016	[Image] लखनऊ को स्मार्ट सिटी बनाना है ? यहाँ...	426
27	3/19/2016	[Image] LET'S TOGETHER MAKE LUCKNOW A FUTURE...	298
28	3/18/2016	[Image] IMPLEMENT SMART PARKING & INTELLIGENT...	1,361
29	3/18/2016	[Image] IMPLEMENT SMART PARKING & INTELLIGENT...	66
30	3/18/2016	[Image] Incorporate Technology Based Traffic...	258
31	3/18/2016	[Image] OUR PRIORITY IS TO HAVE "SUBWAYS ON...	347
32	3/18/2016	[Image] Our Priority is to Introduce PUBLIC...	201
33	3/18/2016	[Image] OUR PRIORITY IS TO HAVE "SUBWAYS ON...	191
34	3/17/2016	[Image] लखनऊ को स्मार्ट सिटी बनाना है ? यहाँ...	23,866
35	3/17/2016	[Image] LUCKNOW's Priority Is To Have Better...	451
36	3/17/2016	[Image] LUCKNOW's Priority Is Development of...	409
37	3/17/2016	[Image] LUCKNOW's Priority Is To Optimize Solid...	271
38	3/17/2016	[Image] We Want LUCKNOW To Have Smart Energy,...	382
39	3/16/2016	[Image] We Want LUCKNOW To Have Smart Energy,...	584
40	3/16/2016	[Image] Come And Join This Initiative & Support...	83
41	3/16/2016	[Image] THE RACE IS STILL ON. Please Vote for...	247
42	3/16/2016	[Image] Art City To Smart City- Lucknow Please...	191
43	3/16/2016	[Image] Amalgamating Tradition & Heritage With...	75
44	42443	[Image] Thank you for making the #movement...	7,149
45	3/14/2016	[Image] An initiative for LUCKNOW towards...	128
46	3/14/2016	[Image] Glimpse of some old pictures of our...	316
TOTAL			46700



DETAILED SUMMARY – GOOGLE+

Smart City Lucknow – Fast Track Round



Google Plus Post Summary			
Date	Time	Post Name	Post Link
22/03/2016	4:07 PM	LUCKNOW needs SUSTAINABLE MANAGEMENT, SMART OPPORTUNITIES, REDEFINING LIFESTYLE, HASSLE FREE MOBILITY, INNOVATIVE TECHNOLOGY.	https://plus.google.com/b/109353540082286241848/109353540082286241848/posts/DsidJdD7doz?gmbpt=true&pageId=109353540082286241848&_ga=1.108788292.757516151.1460969893&pid=6264824152649286754&oid=109353540082286241848
22/03/2016	4:09 PM	Developing the City LUCKNOW, Connecting The Routes To Future.	https://plus.google.com/b/109353540082286241848/109353540082286241848/posts/DsidJdD7doz?gmbpt=true&pageId=109353540082286241848&_ga=1.108788292.757516151.1460969893&pid=6264824529465587778&oid=109353540082286241848
21/03/2016	2:44 PM	LUCKNOW needs SUSTAINABLE MANAGEMENT, SMART OPPORTUNITIES, REDEFINING LIFESTYLE, HASSLE FREE MOBILITY, INNOVATIVE TECHNOLOGY.	https://plus.google.com/b/109353540082286241848/109353540082286241848/posts/DsidJdD7doz?gmbpt=true&pageId=109353540082286241848&_ga=1.108788292.757516151.1460969893&pid=6264431630252984850&oid=109353540082286241848
18/03/2016	3:17 PM	IMPLEMENT SMART PARKING & INTELLIGENT TRAFFIC SIGNALS. Art City To Smart City- Lucknow- Lucknow	https://plus.google.com/b/109353540082286241848/109353540082286241848/posts/DsidJdD7doz?gmbpt=true&pageId=109353540082286241848&_ga=1.108788292.757516151.1460969893&pid=6264824529465587778&oid=109353540082286241848
18/03/2016	12:34 PM	OUR PRIORITY IS TO HAVE "SUBWAYS ON BUSY ROUNDABOUTS IN THE CITY FOR SAFE PEDESTRIAN MOVEMENT" .	https://plus.google.com/b/109353540082286241848/109353540082286241848/posts/DsidJdD7doz?gmbpt=true&pageId=109353540082286241848&_ga=1.108788292.757516151.1460969893&pid=6263284912247541058&oid=109353540082286241848
18/03/2016	12:33 PM	Our Priority is to Introduce PUBLIC BICYCLE SYSTEM.Art City To Smart City- Lucknow	https://plus.google.com/b/109353540082286241848/109353540082286241848/posts/DsidJdD7doz?gmbpt=true&pageId=109353540082286241848&_ga=1.108788292.757516151.1460969893&pid=6263284780558661458&oid=109353540082286241848
17/03/2016	2:58 PM	LUCKNOW's Priority Is To Have Better Transportation.THE RACE IS STILL ON.	https://plus.google.com/b/109353540082286241848/109353540082286241848/posts/DsidJdD7doz?gmbpt=true&pageId=109353540082286241848&_ga=1.108788292.757516151.1460969893&pid=6262950910264148354&oid=109353540082286241848
17/03/2016	2:59 PM	L U C K N O W - need your 5 mins? Are you there for your city?	Status Update
17/03/2016	2:52 PM	We Want LUCKNOW To Have Smart Energy, Smart Offices, Smart Mobility, Smart Society, Smart Care	https://plus.google.com/b/109353540082286241848/109353540082286241848/posts/DsidJdD7doz?gmbpt=true&pageId=109353540082286241848&_ga=1.108788292.757516151.1460969893&pid=6262949349422986738&oid=109353540082286241848
17/03/2016	2:53 PM	LUCKNOW's Priority Is To Optimize Solid Waste Management.	https://plus.google.com/b/109353540082286241848/109353540082286241848/posts/DsidJdD7doz?gmbpt=true&pageId=109353540082286241848&_ga=1.108788292.757516151.1460969893&pid=6262949563293881698&oid=109353540082286241848
21/03/2016	2:45 PM	YES, WE SUPPORT. Lucknowites Support Art City To Smart City- Lucknow.	https://plus.google.com/b/109353540082286241848/109353540082286241848/posts/DsidJdD7doz?gmbpt=true&pageId=109353540082286241848&_ga=1.108788292.757516151.1460969893&pid=6264431788974710290&oid=109353540082286241848
18/3/2016	3:13 PM	Incorporate Technology Based Traffic Management System.	https://plus.google.com/b/109353540082286241848/109353540082286241848/posts/DsidJdD7doz?gmbpt=true&pageId=109353540082286241848&_ga=1.108788292.757516151.1460969893&pid=6263325694338973410&oid=109353540082286241848
17/03/2016	3:02 PM	लखनऊ को स्मार्ट सिटी बनाना है ?	https://plus.google.com/b/109353540082286241848/109353540082286241848/posts/DsidJdD7doz?gmbpt=true&pageId=109353540082286241848&_ga=1.108788292.757516151.1460969893&pid=6262951906895759586&oid=109353540082286241848
17/03/2016	2:57 PM	LUCKNOW's Priority Is Development of GOMTI RIVER FRONT .	https://plus.google.com/b/109353540082286241848/109353540082286241848/posts/DsidJdD7doz?gmbpt=true&pageId=109353540082286241848&_ga=1.108788292.757516151.1460969893&pid=6262950763787154098&oid=109353540082286241848
16/03/2016	12:50 PM	We Want LUCKNOW To Have Smart Energy, Smart Offices,	https://plus.google.com/b/109353540082286241848/109353540082286241848/posts/DsidJdD7doz?gmbpt=true&pageId=109353540082286241848&_ga=1.108788292.757516151.1460969893&pid=6262546528824755282&oid=109353540082286241848
16/03/2016	12:43 PM	THE RACE IS STILL ON. Please Vote for Art City To Smart City	https://plus.google.com/b/109353540082286241848/109353540082286241848/posts/DsidJdD7doz?gmbpt=true&pageId=109353540082286241848&_ga=1.108788292.757516151.1460969893&pid=6262545113054674658&oid=109353540082286241848
16/03/2016	12:45 PM	Come And Join This Initiative & Support Lucknow To Be A Smart City	https://plus.google.com/b/109353540082286241848/109353540082286241848/posts/DsidJdD7doz?gmbpt=true&pageId=109353540082286241848&_ga=1.108788292.757516151.1460969893&pid=6262545383537514914&oid=109353540082286241848
16/03/2016	12:42 PM	Art City To Smart City- Lucknow Please follow the link to make it a reality:	https://plus.google.com/b/109353540082286241848/109353540082286241848/posts/DsidJdD7doz?gmbpt=true&pageId=109353540082286241848&_ga=1.108788292.757516151.1460969893&pid=6262544394029750402&oid=109353540082286241848
14/03/2016	5:11 PM	Thank you for making the #movement of making #Art_City to #Smart_City.	https://plus.google.com/b/109353540082286241848/109353540082286241848/posts/DsidJdD7doz?gmbpt=true&pageId=109353540082286241848&_ga=1.108788292.757516151.1460969893&pid=6261871875000974050&oid=109353540082286241848
16/03/2016	12:39 PM	Amalgamating Tradition & Heritage With The Style Of The Art	https://plus.google.com/b/109353540082286241848/109353540082286241848/posts/DsidJdD7doz?gmbpt=true&pageId=109353540082286241848&_ga=1.108788292.757516151.1460969893&pid=6262544000512648594&oid=109353540082286241848
14/03/2016	4:45 PM	An initiative towards futuristic approach!	https://plus.google.com/b/109353540082286241848/109353540082286241848/posts/DsidJdD7doz?gmbpt=true&pageId=109353540082286241848&_ga=1.108788292.757516151.1460969893&pid=6261865402900915826&oid=109353540082286241848



DETAILED SUMMARY - CITIZEN ENGAGEMENT OFFLINE FORM SUBMISSION



SMART LUCKNOW
ART CITY TO SMART CITY



Smart City Lucknow – Fast Track Round

LMC CITIZEN ENGAGEMENT OFFLINE FORM SUBMISSION DETAILS VIA LOCATION			
S. No	DATE	LOCATION	NO. OF FORMS
1	3/15/2016	BIET	671
2		Modern Girls College	300
3	3/16/2016	IMRT	169
4	3/17/2016	IISE Macloy	50
5		Lucknow University	266
6		Saharaganj	50
7		ICCMRT	120
8	3/18/2016	IISE	125
9		Sherwood College	103
10	3/19/2016	Indira Nagar, Vikas Nagar	80
11	3/20/2016	Lohia Park	78
12		Polytechnic	59
13		1090	50
14	3/21/2016	Rao IAS	160
15		Akash Institute	112
16	3/22/2016	1090	64
17	3/23/2016	Arjun Nagar, Geetapalli, Aashiyana, Alambagh, Vijay Nagar, Krishna Nagar, Ruchi Khand, Telibagh	307
18	3/25/2016	Janeshwar Mishra Park	120
19	3/26/2016	Charbagh	126
20		Ambedkar park	76
21	3/28/2016	Kapoorthala	100
22		Alambagh	150
23		High Court	62
24		National P.G.	200
25	3/29/2016	Goel Institute	250
26		Sri Ram Swaroop College	126
27	3/29/2016	Matiyari, Bhootnath, Gomti Nagar, Janki Puram, Polytechnic, Aliganj, Chinhat	226
28		jankipuram, Kapoorthala, BBD, Kalyanpur, Wave Mall, Gontinagar, Chowk, 1090, Sadar, Purana Qila, Munshipulia, Bhootnath, Nawal Kishor road	45
29	3/30/2016	IT Chauraha, Puraniya, Tedhipulia, Eng. College, LU new campus, Jankipuram	24
30		Saharaganj, Charbagh, Daliganj, Polytechnic, Rajajipuram, Naka Hindola, Mavaiya, Hazratganj, Hussainganj	211
31	3/31/2016	Amity University	203
32		Hazratganj	119
33		Charbagh	169
34		Rajajipuram, Alambagh	111
35		Aliganj, Indira Nagar	138
36		Burlington, Hussainganj	111
37		Aishbagh, Mavaiya, Naka Hindola	160
38		Daliganj, Chowk, Hussainabad	167
39	Amity University, Vikas Nagar, Faridi Nagar, Manas Nagar, Indira Nagar, Udayganj, Amrapali Vihar, Aliganj, Aminabad, Hewett Road, Kalyanpur, Hazratganj, Kaazmain Road, Triveni Nagar, Hari Nagar, 1090	105	
Total Number of Forms			5763



COMPARISON FAST TRACK ROUND vs PREVIOUS ROUND



SMART LUCKNOW
ART CITY TO SMART CITY



Smart City Lucknow – Fast Track Round (8TH March Onwards)

Citizen Engagement Comparison (Fast Track Round vs Previous Session)

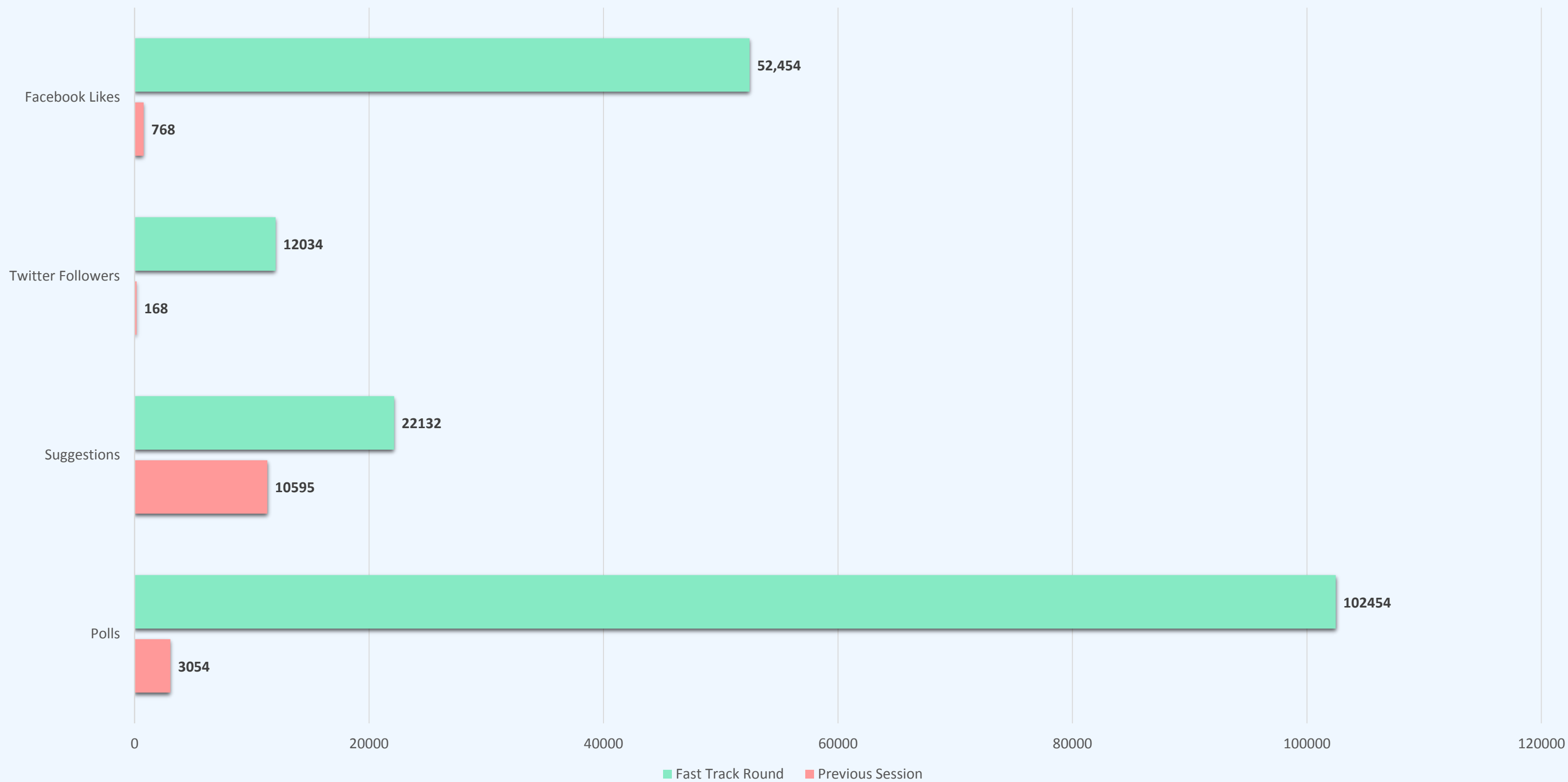



CITIZEN ENGAGEMENT PROGRAMME



**SMART
LUCKNOW**
ART CITY TO SMART CITY



WEBSITE REDESIGN & DEVELOPMENT

SMARTCITYLUCKNOW.COM



WEBSITE REDESIGN & DEVELOPMENT



Smart City Lucknow Website Features

- A complete Dynamic Website with unique & simplistic Features.
- **Page Management** - Admin can manage (add/remove/edit) any page from the backend without coding.
- **Blog Management** - Admin can add/remove/edit blogs from the website.
- **Gallery Management** – Admin can manage Gallery & Album in the website
- **Citizen Support Management** - Admin can add/remove/edit the logos of various citizen participated in the movement.
- **Polling Management** - Admin can add/remove/edit the questions of the Polling & also can see the numbers of vote in separate question along with votes of specific options
- **Comment Management** - Users can comments or give their suggestions in making Lucknow a Smart City, Admin can has the rights to approve/disapprove any comment posted by the user (towards maintain Online Reputation Management).
- **Login/Registration Management** - This Management helps to store the user details for maintaining records.
- **SEO Optimized Website** - The website is fully optimized with respect to SEO attributes such as Meta Tagging, Alt Tags & Meta Keywords etc..



WEBSITE REDESIGN & DEVELOPMENT



**SMART
LUCKNOW**
ART CITY TO SMART CITY



SMARTCITYLUCKNOW.COM

FEW SCREENSHOTS



WEBSITE REDESIGN & DEVELOPMENT



Smart City Lucknow – Fast Track Round

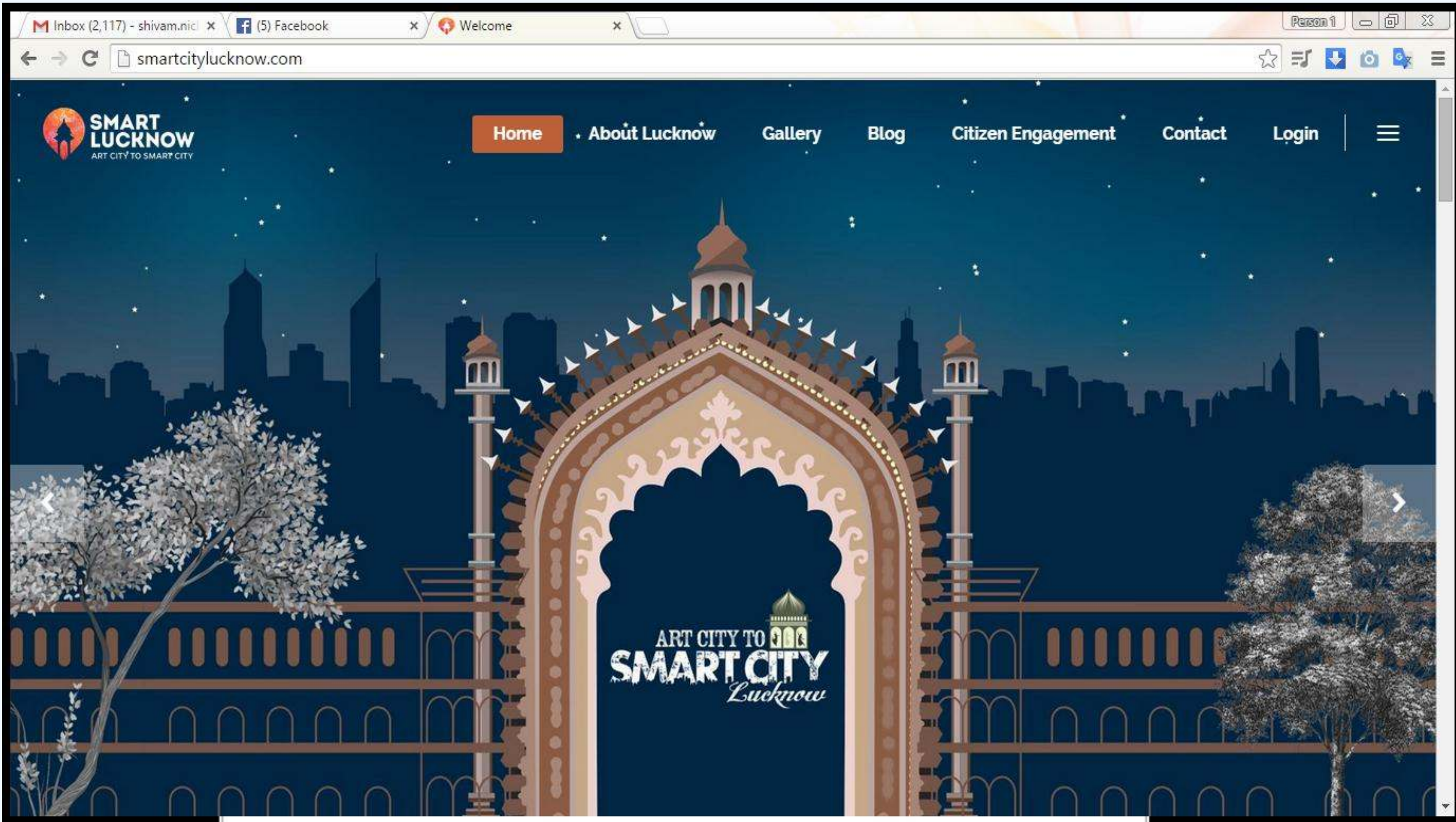



WEBSITE REDESIGN & DEVELOPMENT

Smart City Lucknow – Fast Track Round

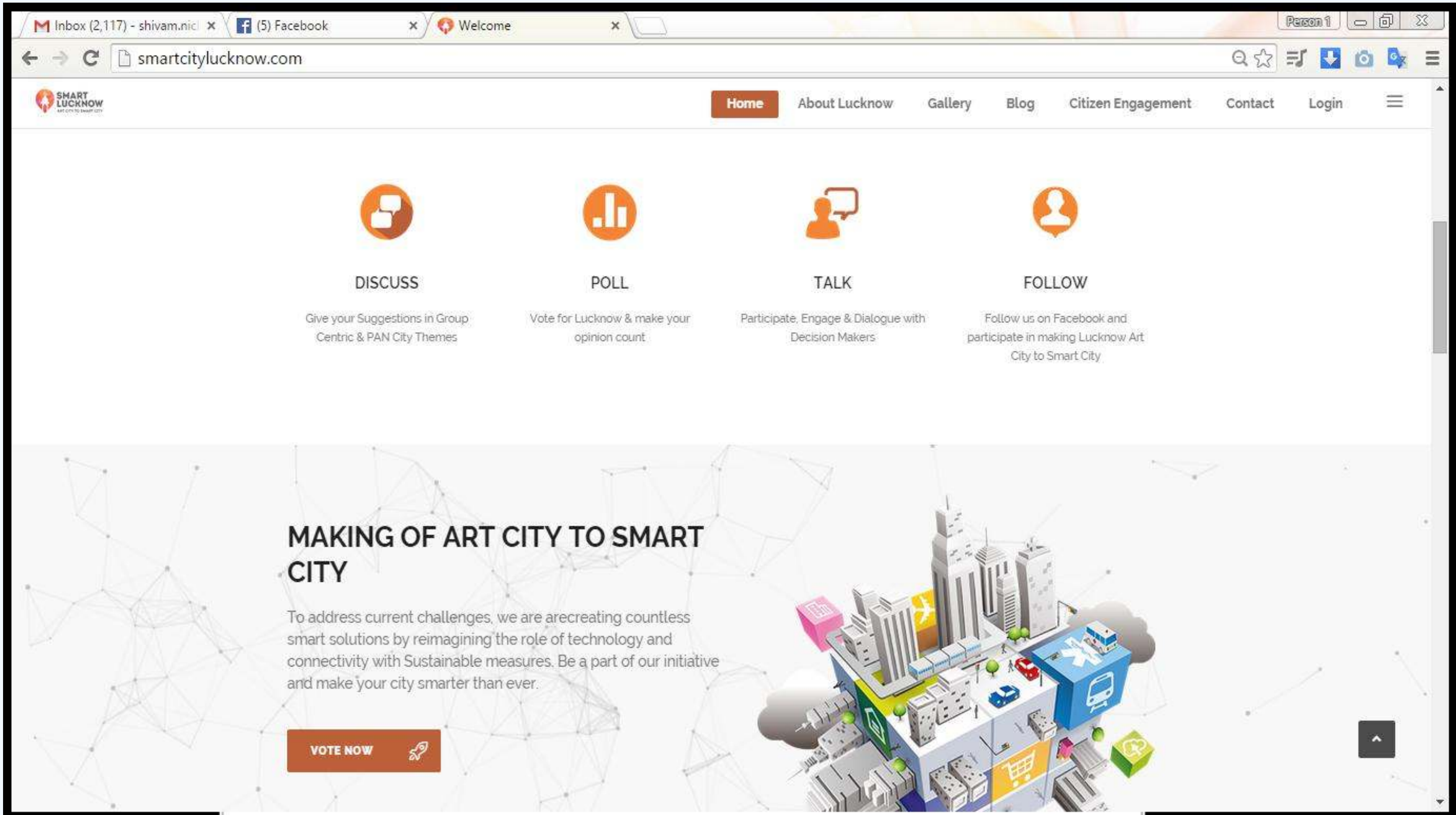



WEBSITE REDESIGN & DEVELOPMENT

Smart City Lucknow – Fast Track Round

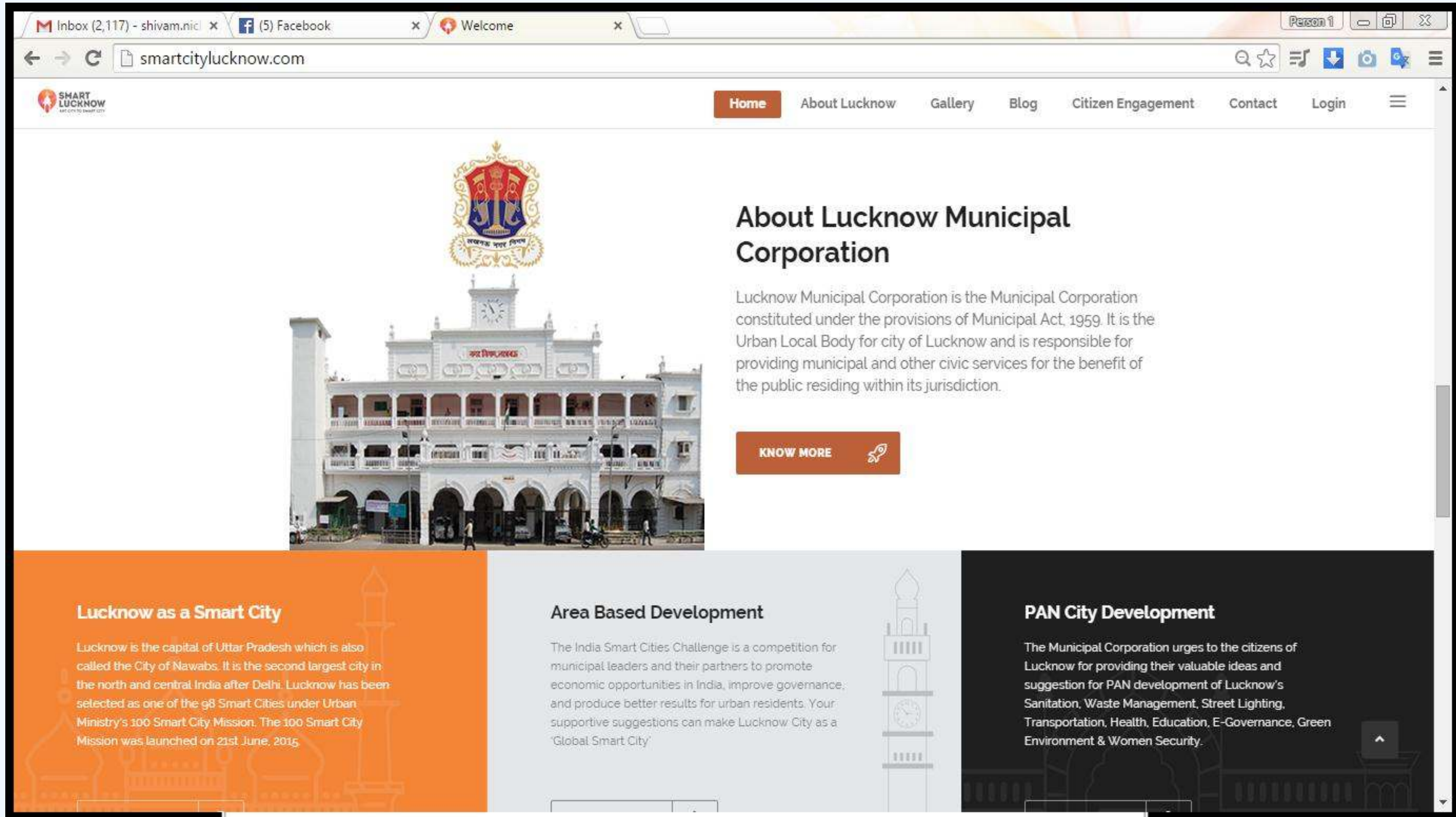

Lucknow as a Smart City

Lucknow is the capital of Uttar Pradesh which is also called the City of Nawabs. It is the second largest city in the north and central India after Delhi. Lucknow has been selected as one of the 98 Smart Cities under Urban Ministry's 100 Smart City Mission. The 100 Smart City Mission was launched on 21st June, 2015.

Area Based Development

The India Smart Cities Challenge is a competition for municipal leaders and their partners to promote economic opportunities in India, improve governance, and produce better results for urban residents. Your supportive suggestions can make Lucknow City as a 'Global Smart City'.

PAN City Development

The Municipal Corporation urges to the citizens of Lucknow for providing their valuable ideas and suggestion for PAN development of Lucknow's Sanitation, Waste Management, Street Lighting, Transportation, Health, Education, E-Governance, Green Environment & Women Security.



WEBSITE REDESIGN & DEVELOPMENT

Smart City Lucknow – Fast Track Round



Browser tabs: M Inbox (2,117) - shivam.nic | Facebook (5) | Welcome

Address bar: smartcitylucknow.com

187231
No. Of Votes

48034
No. Of Suggestions

1240052
Total Reach

328452
Total Engagement

Total % Of Votes

- mygov.in
- scl.com
- Offline

Total % Of Suggestions

- mygov.in
- scl.com
- Offline

Total % of Reach

- SocialMedia
- Digital
- Offline



WEBSITE REDESIGN & DEVELOPMENT



Smart City Lucknow – Fast Track Round

The screenshot displays a web browser window with the URL smartcitylucknow.com. The browser tabs include 'Inbox (2,117) - shivam.nic...', '(5) Facebook', and 'Welcome'. The website header features a navigation bar with 'Person 1' and various utility icons. Below the navigation is a banner with the text 'Making It Possible - Art City to Smart City' and a carousel of logos including the Government of India, 'ART CITY TO SMART CITY Lucknow', 'VISION ON SMART CITY ART TO SMART', 'Smart City VISION TRANSFORM NATION', 'AN INITIATIVE BY LUCKNOW MUNICIPAL CORPORATION', and 'INNOVEST creating value...'. The main content area is divided into four columns:

- Lucknow For Smart City:** A list of links for Smart City Lucknow, Smart City Mission, Lucknow Municipal Corporation, Area Based Development, PAN City Developments, and Blogs.
- Latest Facebook Post:** A social media post from 'Art City To Smart City- Lucknow' dated April 15 at 12:24pm, wishing Happy Ram Navmi.
- Latest Posts:** A section for recent news items with thumbnail images.
- Newsletter:** A subscription form with the text 'Subscribe our newsletter for latest updates', an input field for 'Your E-Mail', and a 'GO' button.

 The footer contains the text 'Copyright © Lucknow Municipal Corporation' and a scroll-to-top button.



WEBSITE REDESIGN & DEVELOPMENT

Smart City Lucknow – Fast Track Round

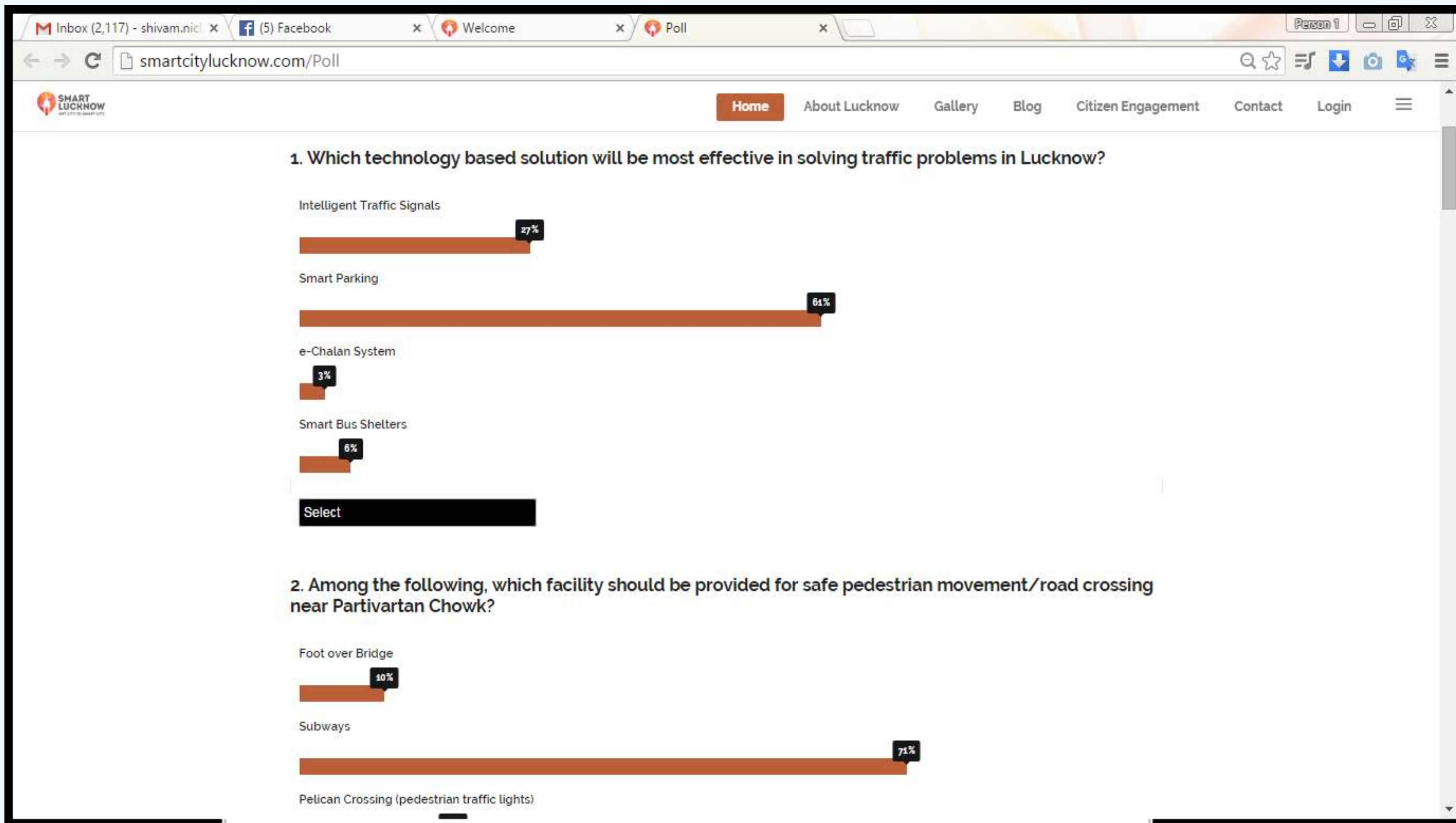



WEBSITE REDESIGN & DEVELOPMENT

Smart City Lucknow – Fast Track Round

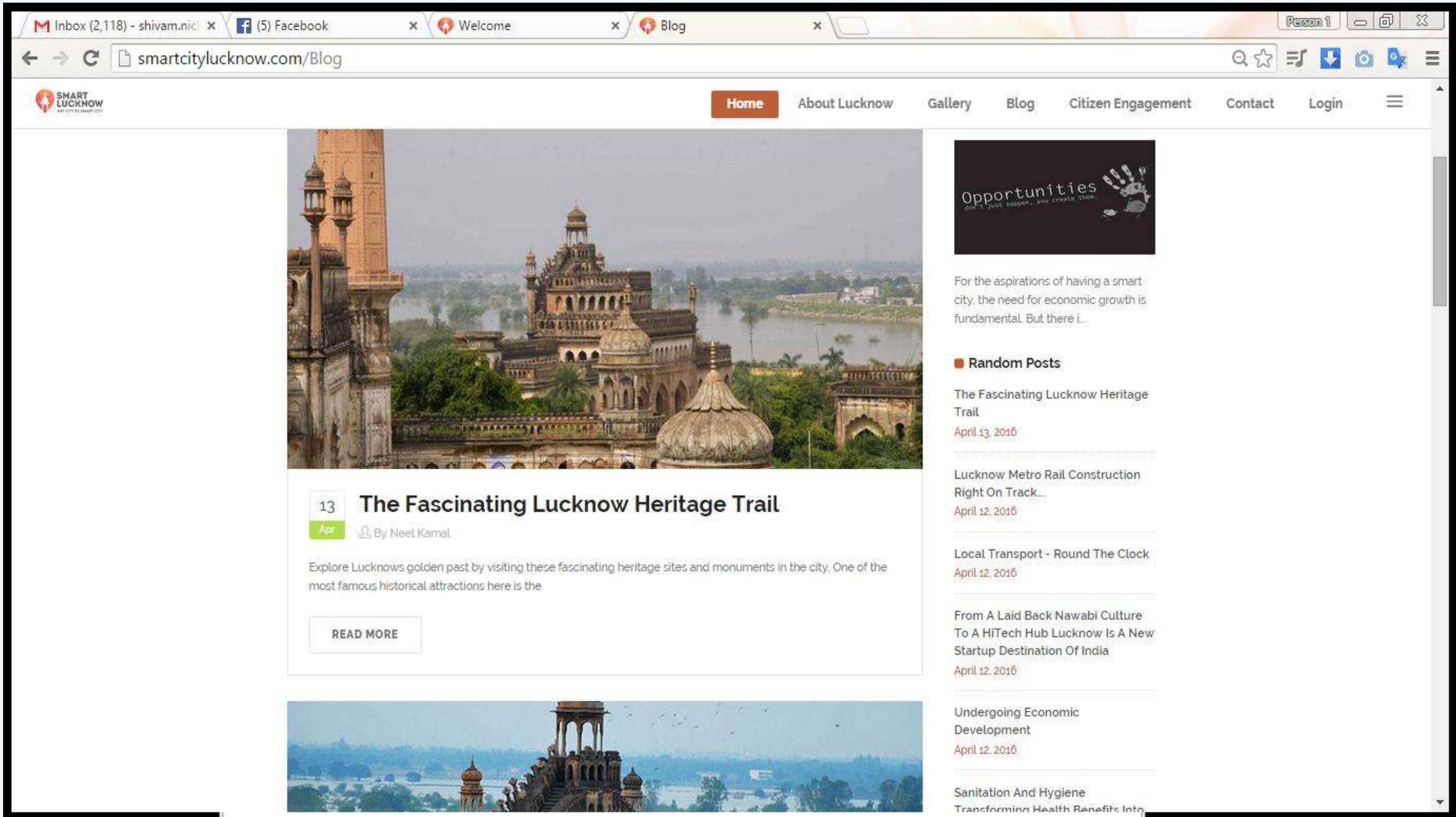

Inbox (2,118) - shivam.nic | (5) Facebook | Welcome | Blog | Person 1

smartcitylucknow.com/Blog

Home About Lucknow Gallery Blog Citizen Engagement Contact Login



13 Apr The Fascinating Lucknow Heritage Trail

By Neel Kamal

Explore Lucknows golden past by visiting these fascinating heritage sites and monuments in the city. One of the most famous historical attractions here is the

READ MORE



For the aspirations of having a smart city, the need for economic growth is fundamental. But there i...

Random Posts

The Fascinating Lucknow Heritage Trail
April 13, 2016

Lucknow Metro Rail Construction Right On Track...
April 12, 2016

Local Transport - Round The Clock
April 12, 2016

From A Laid Back Nawabi Culture To A HiTech Hub Lucknow Is A New Startup Destination Of India
April 12, 2016

Undergoing Economic Development
April 12, 2016

Sanitation And Hygiene Transforming Health Benefits Into



WEBSITE REDESIGN & DEVELOPMENT



SMART LUCKNOW
ART CITY TO SMART CITY



Smart City Lucknow – Fast Track Round

ADMIN

SMART LUCKNOW
ART CITY TO SMART CITY

DASHBOARD

SIGN OUT

- INDEX
- MANAGER
- MANAGE ALBUM
- MANAGE BANNER
- MANAGE BLOG
- MANAGE INQUIRY
- MANAGE LOGOS
- MANAGE PAGE
- MANAGE QUESTION
- MANAGE RECORDS
- MANAGE REGISTRATION
- MANAGE REVIEW
- MANAGE SUGGESTION
- MANAGE VOTE



CITIZEN ENGAGEMENT PROGRAMME



**SMART
LUCKNOW**
ART CITY TO SMART CITY



BTL - HOARDING LOCATIONS FEW SCREENSHOTS



BTL - HOARDING LOCATIONS

Smart City Lucknow – Fast Track Round



SMART LUCKNOW
ART CITY TO SMART CITY



IT Chauraha



BTL - HOARDING LOCATIONS



SMART
LUCKNOW
ART CITY TO SMART CITY



Smart City Lucknow – Fast Track Round



Polytechnic Chauraha



BTL - HOARDING LOCATIONS



SMART LUCKNOW
ART CITY TO SMART CITY



Smart City Lucknow – Fast Track Round



Hazratganj Chauraha



BTL - HOARDING LOCATIONS

Smart City Lucknow – Fast Track Round



SMART LUCKNOW
ART CITY TO SMART CITY



Haniman Chauraha



BTL - HOARDING LOCATIONS



Smart City Lucknow – Fast Track Round



Golf Club Chauraha



BTL - HOARDING LOCATIONS

Smart City Lucknow – Fast Track Round



SMART LUCKNOW
ART CITY TO SMART CITY



Phoenix Mall, Alambagh



BTL - HOARDING LOCATIONS



SMART LUCKNOW
ART CITY TO SMART CITY



Smart City Lucknow – Fast Track Round



Lohiya Chauraha



Vikramaditya Chauraha



BTL - HOARDING LOCATIONS

Smart City Lucknow – Fast Track Round



Near Clark Awadh, Qaiserbagh



BTL - HOARDING LOCATIONS



SMART LUCKNOW
ART CITY TO SMART CITY



Smart City Lucknow – Fast Track Round



Daliganj Near Hathi Park



BTL - HOARDING LOCATIONS

Smart City Lucknow – Fast Track Round



SMART LUCKNOW
ART CITY TO SMART CITY



Near Airport



BTL - HOARDING LOCATIONS



Smart City Lucknow – Fast Track Round



Manoj Pandey Chauraha



CITIZEN ENGAGEMENT PROGRAMME

Smart City Lucknow – Fast Track Round



**SMART
LUCKNOW**
ART CITY TO SMART CITY



LED VAN INAUGURATION FEW SNAPSHOTS



LED VAN INAUGURATION

Smart City Lucknow – Fast Track Round





LED VAN INAUGURATION

Smart City Lucknow – Fast Track Round





LED VAN INAUGURATION

Smart City Lucknow – Fast Track Round





LED VAN INAUGURATION

Smart City Lucknow – Fast Track Round





CITIZEN ENGAGEMENT PROGRAMME

Smart City Lucknow – Fast Track Round



**SMART
LUCKNOW**
ART CITY TO SMART CITY



CITIZEN ENGAGEMENT MEETS FEW SNAPSHOTS



CITIZEN ENGAGEMENT MEETS

Smart City Lucknow – Fast Track Round



SMART LUCKNOW
ART CITY TO SMART CITY



ART CITY TO
SMART CITY
Lucknow



ART CITY TO
SMART CITY
Lucknow



ART CITY TO
SMART CITY
Lucknow



ART CITY TO
SMART CITY
Lucknow





CITIZEN ENGAGEMENT MEETS

Smart City Lucknow – Fast Track Round



SMART LUCKNOW
ART CITY TO SMART CITY



AN INITIATIVE BY
LUCKNOW MUNICIPAL CORPORATION



ART CITY TO
SMART CITY
Lucknow



ART CITY TO
SMART CITY
Lucknow



ART CITY TO
SMART CITY
Lucknow



ART CITY TO
SMART CITY
Lucknow



LMC SENIOR OFFICIALS WITH DM LUCKNOW & ALL KEY STAKEHOLDERS



CITIZEN ENGAGEMENT MEETS

Smart City Lucknow – Fast Track Round



SMART LUCKNOW
ART CITY TO SMART CITY



AN INITIATIVE BY
LUCKNOW MUNICIPAL CORPORATION



ART CITY TO SMART CITY
Lucknow



ART CITY TO SMART CITY
Lucknow



ART CITY TO SMART CITY
Lucknow



ART CITY TO SMART CITY
Lucknow

LMC SENIOR OFFICIALS WITH RESPECTED MAYOR LUCKNOW & ALL KEY COUNSELLORS



CITIZEN ENGAGEMENT MEETS

Smart City Lucknow – Fast Track Round



SMART LUCKNOW
ART CITY TO SMART CITY



ART CITY TO
SMART CITY
Lucknow



ART CITY TO
SMART CITY
Lucknow



ART CITY TO
SMART CITY
Lucknow



ART CITY TO
SMART CITY
Lucknow



LMC SENIOR OFFICIALS WITH ALL KEY STAKEHOLDERS & COUNSELLORS



CITIZEN ENGAGEMENT MEETS

Smart City Lucknow – Fast Track Round



FOLLOW US www.smartcitylucknow.com



DATE : 27-03-2016 | VENUE : WAVE MALL | PEOPLE GATHERED : 100-120



ART CITY TO SMART CITY Lucknow



FOLLOW US www.smartcitylucknow.com



DATE : 27-03-2016 | VENUE : WAVE MALL | PEOPLE GATHERED : 100-120



ART CITY TO SMART CITY Lucknow



FOLLOW US www.smartcitylucknow.com



DATE : 27-03-2016 | VENUE : WAVE MALL | PEOPLE GATHERED : 100-120



ART CITY TO SMART CITY Lucknow



FOLLOW US www.smartcitylucknow.com



DATE : 27-03-2016 | VENUE : WAVE MALL | PEOPLE GATHERED : 100-120



ART CITY TO SMART CITY Lucknow





CITIZEN ENGAGEMENT MEETS

Smart City Lucknow – Fast Track Round



www.facebook.com www.twitter.com www.linkedin.com www.youtube.com www.smartcitylucknow.com



DATE : 28-03-2016 | VENUE : HIGH COURT | PEOPLE GATHERED : 100



ART CITY TO SMART CITY Lucknow



www.facebook.com www.twitter.com www.linkedin.com www.youtube.com www.smartcitylucknow.com



DATE : 28-03-2016 | VENUE : HIGH COURT | PEOPLE GATHERED : 100



ART CITY TO SMART CITY Lucknow



www.facebook.com www.twitter.com www.linkedin.com www.youtube.com www.smartcitylucknow.com



DATE : 28-03-2016 | VENUE : HIGH COURT | PEOPLE GATHERED : 100



ART CITY TO SMART CITY Lucknow



www.facebook.com www.twitter.com www.linkedin.com www.youtube.com www.smartcitylucknow.com



DATE : 28-03-2016 | VENUE : HIGH COURT | PEOPLE GATHERED : 100



ART CITY TO SMART CITY Lucknow





CITIZEN ENGAGEMENT MEETS

Smart City Lucknow – Fast Track Round



SMART LUCKNOW
ART CITY TO SMART CITY



www.smartcitylucknow.com



DATE : 28-03-2016 | VENUE : NATIONAL P.G. COLLEGE | PEOPLE GATHERED : 200



www.smartcitylucknow.com



DATE : 28-03-2016 | VENUE : NATIONAL P.G. COLLEGE | PEOPLE GATHERED : 200



www.smartcitylucknow.com



DATE : 28-03-2016 | VENUE : NATIONAL P.G. COLLEGE | PEOPLE GATHERED : 200



www.smartcitylucknow.com



DATE : 28-03-2016 | VENUE : NATIONAL P.G. COLLEGE | PEOPLE GATHERED : 200

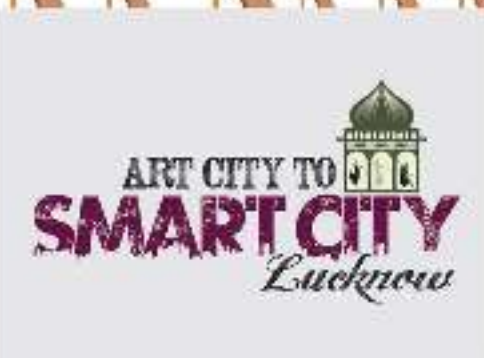



CITIZEN ENGAGEMENT MEETS

Smart City Lucknow – Fast Track Round



www.smartcitylucknow.com



WE SUPPORT

ART CITY TO SMART CITY Lucknow

LUCKNOW SMART CITY
Smart City
AN INITIATIVE BY LUCKNOW MUNICIPAL CORPORATION

www.smartcitylucknow.com



WE SUPPORT

ART CITY TO SMART CITY Lucknow

LUCKNOW SMART CITY
Smart City
AN INITIATIVE BY LUCKNOW MUNICIPAL CORPORATION

www.smartcitylucknow.com



WE SUPPORT

ART CITY TO SMART CITY Lucknow

LUCKNOW SMART CITY
Smart City
AN INITIATIVE BY LUCKNOW MUNICIPAL CORPORATION

www.smartcitylucknow.com



WE SUPPORT

ART CITY TO SMART CITY Lucknow

LUCKNOW SMART CITY
Smart City
AN INITIATIVE BY LUCKNOW MUNICIPAL CORPORATION

www.smartcitylucknow.com



WE SUPPORT

ART CITY TO SMART CITY Lucknow

LUCKNOW SMART CITY
Smart City
AN INITIATIVE BY LUCKNOW MUNICIPAL CORPORATION



CITIZEN ENGAGEMENT MEETS

Smart City Lucknow – Fast Track Round



SMART LUCKNOW
ART CITY TO SMART CITY



www.facebook.com www.twitter.com www.linkedin.com www.youtube.com www.instagram.com www.smartcitylucknow.com



DATE : 15-03-2016 | VENUE : BANSAL INSTITUTE | PEOPLE GATHERED : 700+



ART CITY TO
SMART CITY
Lucknow



www.facebook.com www.twitter.com www.linkedin.com www.youtube.com www.instagram.com www.smartcitylucknow.com



DATE : 15-03-2016 | VENUE : BANSAL INSTITUTE | PEOPLE GATHERED : 700+



ART CITY TO
SMART CITY
Lucknow



www.facebook.com www.twitter.com www.linkedin.com www.youtube.com www.instagram.com www.smartcitylucknow.com



DATE : 15-03-2016 | VENUE : BANSAL INSTITUTE | PEOPLE GATHERED : 700+



ART CITY TO
SMART CITY
Lucknow



www.facebook.com www.twitter.com www.linkedin.com www.youtube.com www.instagram.com www.smartcitylucknow.com



DATE : 15-03-2016 | VENUE : BANSAL INSTITUTE | PEOPLE GATHERED : 700+



ART CITY TO
SMART CITY
Lucknow





CITIZEN ENGAGEMENT MEETS

Smart City Lucknow – Fast Track Round



SMART LUCKNOW
ART CITY TO SMART CITY



www.smartcitylucknow.com



DATE : 25-03-2016 | VENUE : JANESHWAR MISHRA PARK | PEOPLE GATHERED : 150



ART CITY TO
SMART CITY
Lucknow



www.smartcitylucknow.com



DATE : 25-03-2016 | VENUE : JANESHWAR MISHRA PARK | PEOPLE GATHERED : 150



ART CITY TO
SMART CITY
Lucknow



www.smartcitylucknow.com



DATE : 25-03-2016 | VENUE : JANESHWAR MISHRA PARK | PEOPLE GATHERED : 150



ART CITY TO
SMART CITY
Lucknow



www.smartcitylucknow.com



DATE : 25-03-2016 | VENUE : JANESHWAR MISHRA PARK | PEOPLE GATHERED : 150



ART CITY TO
SMART CITY
Lucknow





CITIZEN ENGAGEMENT MEETS

Smart City Lucknow – Fast Track Round



SMART LUCKNOW
ART CITY TO SMART CITY



AN INITIATIVE BY
LUCKNOW MUNICIPAL CORPORATION

www.smartcitylucknow.com



DATE : 20-03-2016 | VENUE : 1090 CHAURAHA | PEOPLE GATHERED : 50



ART CITY TO
SMART CITY
Lucknow



www.smartcitylucknow.com



DATE : 20-03-2016 | VENUE : 1090 CHAURAHA | PEOPLE GATHERED : 50



ART CITY TO
SMART CITY
Lucknow



www.smartcitylucknow.com



DATE : 20-03-2016 | VENUE : 1090 CHAURAHA | PEOPLE GATHERED : 50



ART CITY TO
SMART CITY
Lucknow



www.smartcitylucknow.com



DATE : 20-03-2016 | VENUE : 1090 CHAURAHA | PEOPLE GATHERED : 50



ART CITY TO
SMART CITY
Lucknow





CITIZEN ENGAGEMENT PROGRAMME



**SMART
LUCKNOW**
ART CITY TO SMART CITY



ONLINE PROMOTIONS FEW SCREENSHOTS OF YOUTUBE



ONLINE PROMOTIONS - YOUTUBE

Smart City Lucknow – Fast Track Round

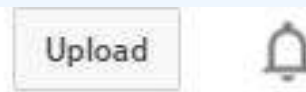

Vote for Smart City Lucknow



Lucknow Smart City

Subscribe 10

4,416

+ Add to Share More

29 1

Up next

Autoplay



Frooti BCL Episode 10 – Kolkata Baabu Moshayes vs. Lucknow Nawabs
Marinating Films
142,753 views



TVF's Truth or Dare with Dad
TheViralFeverVideos
Recommended for you NEW



Shah Rukh Khan in Aap Ki Adalat 2016 (Full Episode)
IndiaTV
Recommended for you NEW



New Delhi Lucknow Swarn Shatabdi Express : Full Journey Compilation
Prमित Mitra
1,098 views



BB ki vines - Mrs patola special
Indian Vines
Recommended for you



BB Ki Vines- | WhatsApp Message |
BB Ki Vines
Recommended for you



ONLINE PROMOTIONS - YOUTUBE

Smart City Lucknow – Fast Track Round



Upload



Up next

Autoplay



Smart Cities Of India - Lucknow -Road Ahead
CNBC Awaaz
1,654 views



▶ 3 Days that changed my life - Sandeep Maheshwari at IIT Kanpur - Inspirational
Voyage Group
Recommended for you



सफलता के 3 सूत्र Motivational Video in Hindi by Mr Vivek Bindra
Vivek Bindra: Motivational Speaker
Recommended for you



The Secret Android Button
Unbox Therapy
Recommended for you **NEW**



Best properties in Delhi, Noida, Ludhiana and Lucknow
NDTV Prime
58 views



2016 Chin National Day, New Delhi: THE PEOPLE & PARTS OF THE EVENTS
Biak Khar
4,220 views

Smart City Lucknow



Lucknow Smart City

Subscribe 10

2,364

+ Add to Share More

1 0



ONLINE PROMOTIONS - YOUTUBE

Smart City Lucknow – Fast Track Round



Upload



Support Lucknow to be a Smart City



Lucknow Smart City

Subscribe 10

536 views

+ Add to Share More

1 0

Up next

Autoplay



Paarth Republic | Flats | Apartments | Lucknow Kanpur Road | Goldfinch |

paarthrepublic
2,076 views



TVF's Truth or Dare with Dad

TheViralFeverVideos
Recommended for you **NEW**



How To Draw A City Using Two Point Perspective

Circle Line Art School
2,458,662 views



1-4-2016 Asaduddin Owaisi Firing Speech In Lucknow on Mayawati & Mulayam Singh

I Support MIM
112,214 views

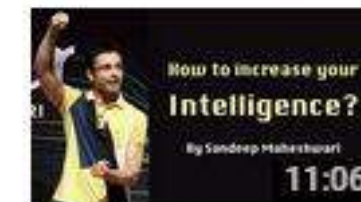

How to increase your Intelligence? By Sandeep Maheshwari (in Hindi)

Sandeep Maheshwari
Recommended for you



Vote for Smart City Lucknow

Lucknow Smart City
4,368 views



CITIZEN ENGAGEMENT PROGRAMME



**SMART
LUCKNOW**
ART CITY TO SMART CITY



ONLINE PROMOTIONS FEW SCREENSHOTS OF FACEBOOK



ONLINE PROMOTIONS - FACEBOOK

Smart City Lucknow – Fast Track Round



Art City To Smart City- Lucknow
Published by Khan Sameer [?] · March 24 at 5:23pm ·

लखनऊ को स्मार्ट सिटी बनाना है ?
यहाँ क्लिक करें : <https://secure.mygov.in/group-poll/please-vote-smart-city-lucknow/>

लखनऊ को स्मार्ट सिटी बनाने के लिए यहाँ क्लिक करे।

70,559 people reached

Boost Post

Like Comment Share

You, Shweta Human, Sunil Shukla and 5.3K others

103 shares

Write a comment...

Art City To Smart City- Lucknow
Published by Khan Sameer [?] · April 4 at 3:13pm ·

Smart Energy, Smart Communication, Smart Education, Smart Retail, Smart Health, Smart Mobility, Smart Home, Smart Governance is the need of the hour for any City to be A SMART CITY.
Please Support the Initiative By LUCKNOW MUNICIPAL CORPORATION in making #Lucknow a Future Smart City.
Vote now : <http://smartcitylucknow.com/Poll>

972 people reached

Boost Post

Like Comment Share

You, Yateesh Kukreti, Shweta Human and 13 others

7 shares

Write a comment...

View 1 comment

Art City To Smart City- Lucknow
Published by Shivam Srivastava [?] · March 31 at 9:38pm ·

To address current challenges, we are creating countless smart solutions by re imagining the role of technology and connectivity with Sustainable measures.Be a part of our initiative and make your city smarter than ever. Art City To Smart City- Lucknow- An Initiative By LUCKNOW MUNICIPAL CORPORATION to #Support the movement in making #Lucknow a Smart City. Please actively vote on:
<https://mygov.in/group-poll/please-vote-smart-city-lucknow/>

1,912 people reached

Boost Post

208 Views

Like Comment Share

You, Prachi Awasthi, Meetu Srivastava and 19 others

14 shares



ONLINE PROMOTIONS - FACEBOOK

Smart City Lucknow – Fast Track Round



Art City To Smart City- Lucknow
Published by Shivam Srivastava [?] · March 21 at 2:28pm ·

Please support the movement to make Lucknow a Smart City. Kindly actively vote on <https://mygov.in/group-poll/please-vote-smart-city-lucknow/>
Each one of us need to contribute in this Initiative by Lucknow Municipal Corporation & Ministry Of Urban Development.



75,556 people reached

Boost Post

17K Views

Love Comment Share

You, Vineet Awasthi, Yateesh Kukreti and 1.5K others Top Comments

Art City To Smart City- Lucknow
Published by Khan Sameer [?] · March 19 at 3:16pm ·

लखनऊ को स्मार्ट सिटी बनाना है ?
यहाँ क्लिक करें : <https://secure.mygov.in/group-poll/please-vote-smart-city-lucknow/>



180,116 people reached

Boost Post

Like Comment Share

You, Shashank Pathak, Nitin Saxena and 12K others Top Comments

246 shares

Write a comment...

Art City To Smart City- Lucknow
Published by Khan Sameer [?] · March 18 ·

Incorporate Technology Based Traffic Management System.
Art City To Smart City- Lucknow - An Initiative By LUCKNOW MUNICIPAL CORPORATION to #Support the movement in making #Lucknow a Smart City.
<https://secure.mygov.in/group-poll/please-vote-smart-city-lucknow/>



3,019 people reached

Boost Post

Like Comment Share

You, Shubham Shukla, Raghvendra Rai and 36 others

15 shares

Write a comment...



ONLINE PROMOTIONS - FACEBOOK

Smart City Lucknow – Fast Track Round



Art City To Smart City- Lucknow
Published by Shivam Srivastava [?] · March 18 ·

To address current challenges, we are creating countless Smart Solutions by re-imagining the role of technology and connectivity with Sustainable measures. Be a part of our initiative and make your city smarter than ever.

50,919 people reached Boost Post

6K Views

Like Comment Share

Art City To Smart City- Lucknow
Published by Khan Sameer [?] · March 18 ·

OUR PRIORITY IS TO HAVE "SUBWAYS ON BUSY ROUNDABOUTS IN THE CITY FOR SAFE PEDESTRIAN MOVEMENT".
Art City To Smart City- Lucknow - An Initiative By LUCKNOW MUNICIPAL CORPORATION to #Support the movement in making #Lucknow a Smart City.
<https://mygov.in/group-poll/please-vote-smart-city-lucknow/>

2,514 people reached Boost Post

Like Comment Share

Art City To Smart City- Lucknow
Published by Shivam Srivastava [?] · March 17 ·

THE RACE IS STILL ON.
Please follow this link to vote and #Support the movement to make #Lucknow a Smart City.
<https://mygov.in/group-poll/please-vote-smart-city-lucknow/>

2,800 people reached Boost Post

Like Comment Share



CITIZEN ENGAGEMENT PROGRAMME



**SMART
LUCKNOW**
ART CITY TO SMART CITY



ONLINE PROMOTIONS FEW SCREENSHOTS OF TWITTER



ONLINE PROMOTIONS - TWITTER



Smart City Lucknow – Fast Track Round

Smart City Lucknow @SmartcityLKO · Apr 4
Please Support the Initiative By LUCKNOW MUNICIPAL CORPORATION for Future Smart City. smartcitylucknow.com/Poll

MAKING LUCKNOW ART CITY TO SMART CITY

CLICK HERE TO VOTE FOR LUCKNOW

www.smartcitylucknow.com

Smart City Lucknow @SmartcityLKO · Apr 1
To address current challenges, we are creating countless smart solutions. Support the movement Lucknow A Smart City

0:14

Smart City Lucknow @SmartcityLKO · Mar 28
At Rajajipuram Taxi Stand by team of volunteers towards the initiative #Lucknow Art City to #Smart City.

www.smartcitylucknow.com

Smart City Lucknow @SmartcityLKO · Mar 19
LET'S TOGETHER MAKE LUCKNOW A FUTURE SMART CITY.
Art City To Smart City- Lucknow, By LUCKNOW MUNICIPAL CORPORATION

SUPPORT THE MOVEMENT TO MAKE LUCKNOW A SMART CITY

"LET'S TOGETHER MAKE LUCKNOW A FUTURE SMART CITY"

CLICK HERE TO VOTE FOR LUCKNOW

Smart City Lucknow @SmartcityLKO · Mar 18
Introduce PUBLIC BICYCLE SYSTEM. Art City To Smart City- Lucknow - An Initiative By LUCKNOW MUNICIPAL CORPORATION.

SUPPORT THE MOVEMENT TO MAKE LUCKNOW A SMART CITY

OUR PRIORITY IS TO INTRODUCE "PUBLIC BICYCLE SYSTEM"

CLICK HERE TO VOTE FOR LUCKNOW



CITIZEN ENGAGEMENT PROGRAMME



**SMART
LUCKNOW**
ART CITY TO SMART CITY



ONLINE PROMOTIONS FEW SCREENSHOTS OF LINKEDIN



ONLINE PROMOTIONS - LINKEDIN



Smart City Lucknow – Fast Track Round

Smart City Lucknow Thank you for making the #movement of making #Art_City to #Smart_City. We look forward to your support and suggestions in making #OUR_LUCKNOW a sustainable habitat. Share your suggestions about Lucknow here : <https://goo.gl/nlzA3C> #... more



Organic
Targeted to: All Followers

2,103	23	153	8.37%
impressions	clicks	interactions	engagement

Gained from Sponsoring

Sponsored in: smart city (stopped)

+5,084	+109	+146	+103	+7.04%
impressions	clicks	interactions	followers acquired	engagement

Smart City Lucknow IMPLEMENT SMART PARKING & INTELLIGENT TRAFFIC SIGNALS. Art City To Smart City- Lucknow- Lucknow - An Initiative By LUCKNOW MUNICIPAL CORPORATION to #Support the movement in making #Lucknow a Smart City.



Organic
Targeted to: All Followers

1,384	13	13	1.88%
impressions	clicks	interactions	engagement

Smart City Lucknow लखनऊ को स्मार्ट सिटी बनाना है ? यहाँ क्लिक करें : <https://lnkd.in/btRnpxG>



Organic
Targeted to: All Followers

12,129	101	377	3.94%
impressions	clicks	interactions	engagement

Gained from Sponsoring

2 campaigns

+12,109	+415	+338	+97	+7.02%
impressions	clicks	interactions	followers acquired	engagement

Manage



CITIZEN ENAGAGEMENT PROGRAMME



**SMART
LUCKNOW**
SMART CITY TO SMART CITY



ONLINE PROMOTIONS FEW SCREENSHOTS OF GOOGLE+



ONLINE PROMOTIONS – GOOGLE+

Smart City Lucknow – Fast Track Round



Lucknow Smart City

Shared publicly - Mar 22, 2016

Developing the City LUCKNOW, Connecting The Routes To Future.

YES, LUCKNOWITES SUPPORT Art City To Smart City-Lucknow. An Initiative By LUCKNOW MUNICIPAL CORPORATION to #Support the movement in making #Lucknow a Future Smart City.

Vote Here: <https://mygov.in/group-poll/please-vote-smart-city-lucknow/>



Lucknow Smart City

Shared publicly - Mar 22, 2016

LUCKNOW needs SUSTAINABLE MANAGEMENT, SMART OPPORTUNITIES, REDEFINING LIFESTYLE, HASSLE FREE MOBILITY, INNOVATIVE TECHNOLOGY. LET'S TOGETHER MAKE LUCKNOW A FUTURE SMART

Read more



Lucknow Smart City

Shared publicly - Mar 21, 2016

LUCKNOW needs SUSTAINABLE MANAGEMENT, SMART OPPORTUNITIES, REDEFINING LIFESTYLE, HASSLE FREE MOBILITY, INNOVATIVE TECHNOLOGY. LET'S TOGETHER MAKE LUCKNOW A FUTURE SMART

Read more



Lucknow Smart City

Shared publicly - Mar 21, 2016

YES, WE SUPPORT. Lucknowites Support Art City To Smart City- Lucknow.

An Initiative By LUCKNOW MUNICIPAL CORPORATION to #Support the movement in making #Lucknow a Smart City.

Vote Here: <https://mygov.in/group-poll/please-vote-smart-city-lucknow/>



Lucknow Smart City

Shared publicly - Mar 17, 2016

LUCKNOW's Priority Is To Have Better Transportation. THE RACE IS STILL ON. Please follow this link to vote and #Support the movement to make #Lucknow a Smart City.

<https://mygov.in/group-poll/please-vote-smart-city-lucknow/>



Lucknow Smart City

Shared publicly - Mar 16, 2016

Come And Join This Initiative & Support Lucknow To Be A Smart City. Please Actively Vote And Give Suggestions On : <https://mygov.in/group-poll/please-vote-smart-city-lucknow/> Art City To Smart City- Lucknow .

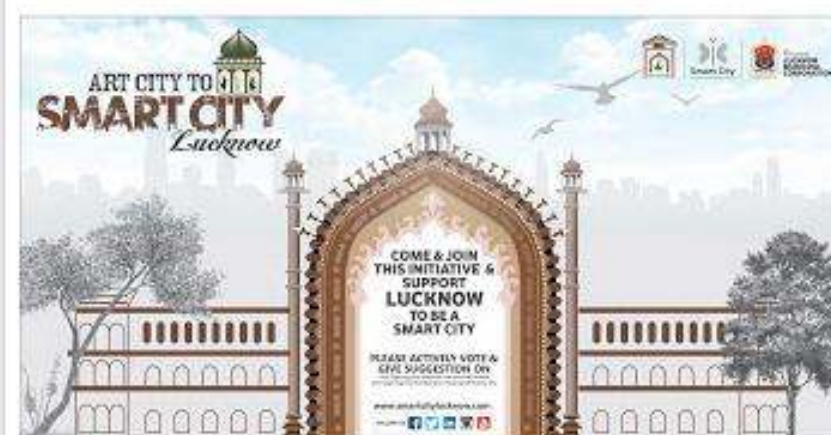

Lucknow Smart City

Shared publicly - Mar 16, 2016

THE RACE IS STILL ON. Please Vote for Art City To Smart City- Lucknow. #Smart #City #Lucknow #LMC #Clean #Future #Art #Municipal #Contender #Bid #Win .

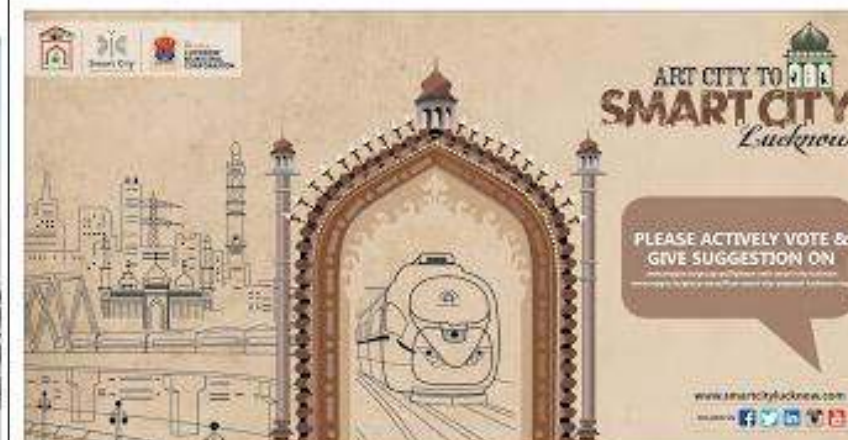

Lucknow Smart City

Shared publicly - Mar 17, 2016

We Want LUCKNOW To Have Smart Energy, Smart Offices, Smart Mobility, Smart Society, Smart Care, Smart Reuse. To make this wish fulfill, all of us need to get together and make it a reality. Come And Join This





CITIZEN ENGAGEMENT PROGRAMME



**SMART
LUCKNOW**
ART CITY TO SMART CITY



NEWSPAPERS ARTICLES FEW SNAPSHOTS



NEWSPAPERS ARTICLES



खत्म होगा जाम, जगमगाएंगे पुल

हांगकांग व अमेरिका की लाइटो से लालपुल दमकेगा

लालपुल का जाम खत्म होगा, जगमगाएंगे पुल। हांगकांग व अमेरिका की लाइटो से लालपुल दमकेगा।



लालपुल का जाम खत्म होगा, जगमगाएंगे पुल। हांगकांग व अमेरिका की लाइटो से लालपुल दमकेगा।

स्मार्ट सिटी के प्रस्ताव का अंतिम मौका आज

लखनऊ | वरिष्ठ अधिकारियों का अंतिम मौका आज

स्मार्ट सिटी के प्रस्ताव का अंतिम मौका आज। लखनऊ में वरिष्ठ अधिकारियों का अंतिम मौका आज।



स्मार्ट सिटी के प्रस्ताव का अंतिम मौका आज। लखनऊ में वरिष्ठ अधिकारियों का अंतिम मौका आज।

सैटेलाइट बस स्टैंड कैसरबाग को देगा जाम से राहत

लखनऊ | कैसरबाग में सैटेलाइट बस स्टैंड का निर्माण शुरू

सैटेलाइट बस स्टैंड कैसरबाग को देगा जाम से राहत। लखनऊ में कैसरबाग में सैटेलाइट बस स्टैंड का निर्माण शुरू।



सैटेलाइट बस स्टैंड कैसरबाग को देगा जाम से राहत। लखनऊ में कैसरबाग में सैटेलाइट बस स्टैंड का निर्माण शुरू।

कैसरबाग में बनेंगी दो अंडरग्राउंड पार्किंग

अमीनाबाद आने वालों को होगी राहत, सड़क पर कम होंगे वाहन

कैसरबाग में बनेंगी दो अंडरग्राउंड पार्किंग। अमीनाबाद आने वालों को होगी राहत, सड़क पर कम होंगे वाहन।



कैसरबाग में बनेंगी दो अंडरग्राउंड पार्किंग। अमीनाबाद आने वालों को होगी राहत, सड़क पर कम होंगे वाहन।

स्मार्ट सिटी के प्रस्ताव का अंतिम मौका आज

लखनऊ | वरिष्ठ अधिकारियों का अंतिम मौका आज

स्मार्ट सिटी के प्रस्ताव का अंतिम मौका आज। लखनऊ में वरिष्ठ अधिकारियों का अंतिम मौका आज।



स्मार्ट सिटी के प्रस्ताव का अंतिम मौका आज। लखनऊ में वरिष्ठ अधिकारियों का अंतिम मौका आज।

लखनऊ मेट्रो स्मार्ट कार्ड से पार्किंग भी कर सकेंगे

लखनऊ मेट्रो स्मार्ट कार्ड से पार्किंग भी कर सकेंगे

लखनऊ मेट्रो स्मार्ट कार्ड से पार्किंग भी कर सकेंगे। लखनऊ मेट्रो स्मार्ट कार्ड से पार्किंग भी कर सकेंगे।



लखनऊ मेट्रो स्मार्ट कार्ड से पार्किंग भी कर सकेंगे। लखनऊ मेट्रो स्मार्ट कार्ड से पार्किंग भी कर सकेंगे।

हेस्टिज जोन के आठ पार्क होंगे वाई-फाई से लैस

प्रस्ताव होगा पास

हेस्टिज जोन के आठ पार्क होंगे वाई-फाई से लैस। प्रस्ताव होगा पास।



हेस्टिज जोन के आठ पार्क होंगे वाई-फाई से लैस। प्रस्ताव होगा पास।



NEWSPAPERS ARTICLES



स्मार्ट सिटी के लिए आलमबाग के लोग एकजुट

लखनऊ को बाजारों के लिए स्मार्ट सिटी बनाने के लिए आलमबाग के लोग एकजुट हो गए हैं। उन्होंने स्मार्ट सिटी के लिए आलमबाग के लोग एकजुट हो गए हैं। उन्होंने स्मार्ट सिटी के लिए आलमबाग के लोग एकजुट हो गए हैं।



स्मार्ट सिटी के एंटरप्रीटी डेन को मालखार को डबली दिखाकर रवाना किया गया।

आलमबाग के लोग स्मार्ट सिटी के लिए आलमबाग के लोग एकजुट हो गए हैं। उन्होंने स्मार्ट सिटी के लिए आलमबाग के लोग एकजुट हो गए हैं।

स्मार्ट सिटी के फायदे बताए जा रहे हैं। उन्होंने स्मार्ट सिटी के लिए आलमबाग के लोग एकजुट हो गए हैं।

स्मार्ट सिटी मुहिम में विभागों की रुचि नहीं 12 में से 3 विभागों ने साइन किए एमओयू

अगर उजाला धरूरे



अब दो एलईडी वैन से होगा प्रचार

स्मार्ट सिटी के लिए बीजेपी पार्षद चलाएंगे अभियान

जगन्नाथ शंकरराव लखनऊ

लखनऊ: स्मार्ट सिटी के लिए बीजेपी पार्षद चलाएंगे अभियान

एलएचटी वैन से प्रचार

LMC to push Smart City agenda in House meet

Times News Network

Important Decisions Expected

Mayor Dinesh Sharma said, "LMC's executive body has approved Smart City guidelines and House will discuss development model in detail."

कैसरबाग में बनेंगी दो अंडरग्राउंड पार्किंग

अमीनाबाद आने वालों को होगी राहत, सड़क पर कम होंगे वाहन

अगर उजाला धरूरे

500 27

जु के बाहर भी बनेगी मल्टीलेवल पार्किंग

मल्टीलेवल पार्किंग से दूर होगी समस्या

अब सड़क मल्टीलेवल पार्किंग बंधन में आने लगेगी

अब सड़क मल्टीलेवल पार्किंग बंधन में आने लगेगी

अब सड़क मल्टीलेवल पार्किंग बंधन में आने लगेगी

भाजपा कार्यकर्ता जुटाएंगे सुझाव

भाजपा कार्यकर्ता जुटाएंगे सुझाव

भाजपा कार्यकर्ता जुटाएंगे सुझाव

भाजपा कार्यकर्ता जुटाएंगे सुझाव

भाजपा कार्यकर्ता जुटाएंगे सुझाव

भाजपा कार्यकर्ता जुटाएंगे सुझाव

भाजपा कार्यकर्ता जुटाएंगे सुझाव

भाजपा कार्यकर्ता जुटाएंगे सुझाव

भाजपा कार्यकर्ता जुटाएंगे सुझाव

भाजपा कार्यकर्ता जुटाएंगे सुझाव

स्मार्ट सिटी के लिए लोगों को जोड़ने पर जोर

लखनऊ: स्मार्ट सिटी के लिए लोगों को जोड़ने पर जोर

स्मार्ट सिटी के लिए लोगों को जोड़ने पर जोर

स्मार्ट सिटी के लिए लोगों को जोड़ने पर जोर

स्मार्ट सिटी के लिए लोगों को जोड़ने पर जोर

स्मार्ट सिटी के लिए लोगों को जोड़ने पर जोर

स्मार्ट सिटी के लिए लोगों को जोड़ने पर जोर

स्मार्ट सिटी के लिए लोगों को जोड़ने पर जोर

स्मार्ट सिटी के लिए लोगों को जोड़ने पर जोर

स्मार्ट सिटी के लिए लोगों को जोड़ने पर जोर

LMC hires PR agency to boost smart city voting

Anupam Srivastava

LMC hires PR agency to boost smart city voting

LMC hires PR agency to boost smart city voting

LMC hires PR agency to boost smart city voting

LMC hires PR agency to boost smart city voting

LMC hires PR agency to boost smart city voting

LMC hires PR agency to boost smart city voting

LMC hires PR agency to boost smart city voting

LMC hires PR agency to boost smart city voting

denis forced the LMC to change its strategy. "LMC cannot afford to lose the smart city status in the second phase. We deserve a smart city and we cannot miss the bus again due to poor public participation," he said. The PR agency, Niche Business Solutions, is expected to involve resident welfare associations, NGOs, civil society, colleges and schools to increase online participation of people. It will create awareness about the importance of submitting suggestions and online participation by Lucknowites. Additional municipal commissioner Avaneesh Saxena said that online suggestions can be submitted on Mygov in website till March 18, and on LMC website till March 31.



CITIZEN ENGAGEMENT PROGRAMME



नगर निगम में थोड़ी नाराजगी के बाद पास हुआ बजट

लखनऊ जागरण

प्रत्येक वार्ड में होगा अस्सी लाख से विकास

तीन माह में लागू होगी दोहरी लेखा प्रणाली

लखनऊ, 12 अप्रैल 2016

नगर निगम के वार्षिक बजट को मंजूर करने के लिए नगर निगम के बोर्ड में थोड़ी नाराजगी के बाद बजट पास हुआ। नगर निगम के अध्यक्ष ने कहा कि बजट में प्रत्येक वार्ड में 200 करोड़ रुपये का विकास शामिल है। नगर निगम के बोर्ड में बजट को मंजूर करने के लिए 11 वार्डों में प्रस्तावित विकास पर चर्चा हुई। नगर निगम के अध्यक्ष ने कहा कि बजट में प्रत्येक वार्ड में 200 करोड़ रुपये का विकास शामिल है। नगर निगम के बोर्ड में बजट को मंजूर करने के लिए 11 वार्डों में प्रस्तावित विकास पर चर्चा हुई। नगर निगम के अध्यक्ष ने कहा कि बजट में प्रत्येक वार्ड में 200 करोड़ रुपये का विकास शामिल है।

स्मार्ट लखनऊ के लिए खर्च होंगे ₹2,053 करोड़

स्मार्ट सिटी के निष्पादन के लिए 2,053 करोड़ रुपये खर्च होंगे।

21 अक्टूबर को अर्थ मंत्रालय के मंत्रियों के समक्ष प्रस्तुत किया गया।

स्मार्ट सिटी के निष्पादन के लिए 2,053 करोड़ रुपये खर्च होंगे। 21 अक्टूबर को अर्थ मंत्रालय के मंत्रियों के समक्ष प्रस्तुत किया गया। स्मार्ट सिटी के निष्पादन के लिए 2,053 करोड़ रुपये खर्च होंगे। 21 अक्टूबर को अर्थ मंत्रालय के मंत्रियों के समक्ष प्रस्तुत किया गया।

लखनऊ के स्मार्ट सिटी बनने के आसार बढ़े

अमर उजाला ब्यूरो

लखनऊ के स्मार्ट सिटी बनने के आसार बढ़े। केंद्र सरकार जहां यूपी के अकेले शहर लखनऊ के लिए गंभीर दिख रही है। वहीं यूपी सरकार भी इसके लिए प्रयासरत है। शुरुआत को दिल्ली में विशेष प्रजेंटेशन के दौरान केंद्र सरकार के निदेशक स्मार्ट सिटी प्रोजेक्ट मनीष कुमार गर्ग और यूपी सरकार के सचिव नगर विकास मंजूर रहे। प्रजेंटेशन देखने के बाद दिल्ली के अधिकारियों ने स्मार्ट सिटी प्रोजेक्ट (एससीपी) में बदलाव के कुछ सुझाव दिए हैं। इनको लखनऊ में स्मार्ट सिटी के लिए चयन होने के रूप में देखा जा रहा है। लखनऊ नगर निगम और कंसल्टेंट कंपनी की टीम ने बिना किसी पूर्व शर्त के प्रजेंटेशन शहरी विकास मंत्रालय में दिया। इसके पीछे की वजह एससीपी के औपचारिक रूप से चैलेंज राउंड में आकलन के लिए भेजे जाने से पहले सभी कमियों को दूर करना था। अधिकारियों ने सर्वे में स्थानीय लोगों की तरफ से गिनाई गई समस्याओं को दूर करने के लिए क्षमता और कमजोरी प्रमुखता से एससीपी में दिखाने के लिए बोला गया है। गैरजल्दी क्षमताओं और कमजोरी को एससीपी से बाहर का रास्ता दिखाया गया है। विभागों के साथ एमओयू होने और बेहतर समन्वय बनने से होने वाले फायदे को आंकड़ों के रूप में प्रदर्शित करने करने को कहा गया है। उदाहरण के रूप में इसमें बताया होगा कि बिना वजह रोडकटिंग में कितनी कमी आएगी? टूरिज्म के क्षेत्र में मदद के लिए निदेशक के साथ कैपेसिटी बिल्डिंग टीम, शहरी विकास के अधिकारी लखनऊ से सचिव नगर विकास, नगर आयुक्त उदयराज सिंह, प्रभारी स्मार्ट सिटी पीके श्रीवास्तव और कंसल्टेंट कंपनी के अधिकारी शामिल रहे। चर्चा है कि राज्य सरकार के अधिकारी इतनी ही गंभीरता पहले दिखाते तो लखनऊ पहले ही राउंड में शामिल हो जाता। सुर्जों के मुताबिक, स्थानीय निकाय निदेशालय के एक अधिकारी खुद फास्टटैक राउंड के लिए बन रहे एससीपी को पढ़ चुके हैं।

2 | दैनिक जागरण लखनऊ, 12 अप्रैल 2016

2053 करोड़ से स्मार्ट बनेगा शहर

कास्ट टैक में शामिल होने के लिए मुख्य सचिव ने टी मंत्रालय

30 जून तक पूरा करें स्मार्ट सिटी का प्रोजेक्ट | अलोक रंजन

जागरण समावधानी लखनऊ : कई आर्थिक सुविधाओं के साथ लखनऊ नगर निगम 2053 करोड़ रुपये से स्मार्ट बनेगा। समावधानी को शामिल करने में 30 जून तक पूरा करें स्मार्ट सिटी का प्रोजेक्ट। अलोक रंजन

लखनऊ, 12 अप्रैल 2016

नगर निगम के वार्षिक बजट को मंजूर करने के लिए नगर निगम के बोर्ड में थोड़ी नाराजगी के बाद बजट पास हुआ। नगर निगम के अध्यक्ष ने कहा कि बजट में प्रत्येक वार्ड में 200 करोड़ रुपये का विकास शामिल है। नगर निगम के बोर्ड में बजट को मंजूर करने के लिए 11 वार्डों में प्रस्तावित विकास पर चर्चा हुई। नगर निगम के अध्यक्ष ने कहा कि बजट में प्रत्येक वार्ड में 200 करोड़ रुपये का विकास शामिल है।

₹2053 करोड़ रुपये से लखनऊ बनेगा स्मार्ट

557.58 करोड़ रुपये पैन सिटी विकास पर किए जाएंगे खर्च

अमर उजाला ब्यूरो

लखनऊ के स्मार्ट सिटी बनने के आसार बढ़े। केंद्र सरकार जहां यूपी के अकेले शहर लखनऊ के लिए गंभीर दिख रही है। वहीं यूपी सरकार भी इसके लिए प्रयासरत है। शुरुआत को दिल्ली में विशेष प्रजेंटेशन के दौरान केंद्र सरकार के निदेशक स्मार्ट सिटी प्रोजेक्ट मनीष कुमार गर्ग और यूपी सरकार के सचिव नगर विकास मंजूर रहे। प्रजेंटेशन देखने के बाद दिल्ली के अधिकारियों ने स्मार्ट सिटी प्रोजेक्ट (एससीपी) में बदलाव के कुछ सुझाव दिए हैं। इनको लखनऊ में स्मार्ट सिटी के लिए चयन होने के रूप में देखा जा रहा है। लखनऊ नगर निगम और कंसल्टेंट कंपनी की टीम ने बिना किसी पूर्व शर्त के प्रजेंटेशन शहरी विकास मंत्रालय में दिया। इसके पीछे की वजह एससीपी के औपचारिक रूप से चैलेंज राउंड में आकलन के लिए भेजे जाने से पहले सभी कमियों को दूर करना था। अधिकारियों ने सर्वे में स्थानीय लोगों की तरफ से गिनाई गई समस्याओं को दूर करने के लिए क्षमता और कमजोरी प्रमुखता से एससीपी में दिखाने के लिए बोला गया है। गैरजल्दी क्षमताओं और कमजोरी को एससीपी से बाहर का रास्ता दिखाया गया है। विभागों के साथ एमओयू होने और बेहतर समन्वय बनने से होने वाले फायदे को आंकड़ों के रूप में प्रदर्शित करने करने को कहा गया है। उदाहरण के रूप में इसमें बताया होगा कि बिना वजह रोडकटिंग में कितनी कमी आएगी? टूरिज्म के क्षेत्र में मदद के लिए निदेशक के साथ कैपेसिटी बिल्डिंग टीम, शहरी विकास के अधिकारी लखनऊ से सचिव नगर विकास, नगर आयुक्त उदयराज सिंह, प्रभारी स्मार्ट सिटी पीके श्रीवास्तव और कंसल्टेंट कंपनी के अधिकारी शामिल रहे। चर्चा है कि राज्य सरकार के अधिकारी इतनी ही गंभीरता पहले दिखाते तो लखनऊ पहले ही राउंड में शामिल हो जाता। सुर्जों के मुताबिक, स्थानीय निकाय निदेशालय के एक अधिकारी खुद फास्टटैक राउंड के लिए बन रहे एससीपी को पढ़ चुके हैं।

नगर निगम सचन में हंगामे के बाद यूजर चार्ज का प्रस्ताव निरस्त, केसरबाग हेरिटेज जॉन में वसूली जाएगा स्मार्ट सिटी सेस

कूड़ा कलेक्शन पर नहीं बढ़ेगा यूजर चार्ज

5 घंटे के सदन में 4 घंटे हंगामा

अपरदाओं की वजह से, रद्द प्रस्ताव को पारर बनाने पर एजेण्डे में राखा

पैसे के फेर में फंसे ट्यूबवैल

नगर निगम के वार्षिक बजट को मंजूर करने के लिए नगर निगम के बोर्ड में थोड़ी नाराजगी के बाद बजट पास हुआ। नगर निगम के अध्यक्ष ने कहा कि बजट में प्रत्येक वार्ड में 200 करोड़ रुपये का विकास शामिल है। नगर निगम के बोर्ड में बजट को मंजूर करने के लिए 11 वार्डों में प्रस्तावित विकास पर चर्चा हुई। नगर निगम के अध्यक्ष ने कहा कि बजट में प्रत्येक वार्ड में 200 करोड़ रुपये का विकास शामिल है।



CITIZEN ENGAGEMENT PROGRAMME



स्मार्ट लखनऊ के लिए खर्च होंगे ₹2,053 करोड़

स्मार्ट सिटी के रिवाइज्ड प्लान को हाई पावर कमिटी की मंजूरी 21 अप्रैल को अर्थ मंत्रालय में मिनस्ट्री में सविट होगा प्रोजेक्ट

लखनऊ, 20 अप्रैल : स्मार्ट सिटी के रिवाइज्ड प्लान को हाई पावर कमिटी की मंजूरी के बाद स्मार्ट सिटी के रिवाइज्ड प्लान को अर्थ मंत्रालय में मिनस्ट्री में सविट होगा प्रोजेक्ट।

प्रोजेक्ट	पैन सिटी (पुरा शहर)	रेट्रोफिटिंग (रिस्ट्रिक्टेड जॉन)
जोड़ित लखनऊ	81 करोड़	740.57 करोड़
सुगम लखनऊ	456.58 करोड़	188.91 करोड़
स्वच्छ लखनऊ	---	319.21 करोड़
समृद्ध लखनऊ	---	170.71 करोड़
अन्य खर्च	20.23 करोड़	55.81 करोड़ (वर्क ऑन गेट)

स्मार्ट सिटी के फास्ट ट्रैक राउण्ड के लिए एलईडी वैन का लिये सहारा एलईडी वैन को नगर आयुक्त ने हरी झण्डी दिखाकर शुरू किया प्रचार



स्मार्ट सिटी के फास्ट ट्रैक राउण्ड के लिए एलईडी वैन को नगर आयुक्त ने हरी झण्डी दिखाकर शुरू किया प्रचार।

स्मार्ट सिटी के फास्ट ट्रैक राउण्ड के लिए एलईडी वैन को नगर आयुक्त ने हरी झण्डी दिखाकर शुरू किया प्रचार।

स्मार्ट सिटी के लिये एलईडी वैन खाना



स्मार्ट सिटी के लिये एलईडी वैन खाना। नगर आयुक्त ने हरी झण्डी दिखाकर शुरू किया प्रचार।

स्मार्ट लखनऊ के लिए खर्च होंगे ₹2,053 करोड़

स्मार्ट सिटी के रिवाइज्ड प्लान को हाई पावर कमिटी की मंजूरी 21 अप्रैल को अर्थ मंत्रालय में मिनस्ट्री में सविट होगा प्रोजेक्ट

प्रोजेक्ट	पैन सिटी (पुरा शहर)	रेट्रोफिटिंग (रिस्ट्रिक्टेड जॉन)
जोड़ित लखनऊ	81 करोड़	740.57 करोड़
सुगम लखनऊ	456.58 करोड़	188.91 करोड़
स्वच्छ लखनऊ	---	319.21 करोड़
समृद्ध लखनऊ	---	170.71 करोड़
अन्य खर्च	20.23 करोड़	55.81 करोड़ (वर्क ऑन गेट)

Govt nod to reworked Smart City plan, LMC sure it'll get through fast track

Times News Network. Lucknow: Regular garbage collection from houses, encroachment-free colonies and well-connected localities; all these are what Lucknow can hope for soon. The features are included in Lucknow Municipal Corporation's (LMC's) upgraded version of 'Smart City' proposal which got a go-ahead from hi-power steering committee of state government chaired by the chief secretary. LMC claims the revised proposal is impressive enough to get selected in the fast track round of Smart Cities as it rests on a three-tier strategy — new packaging, better participation and convergence with government's running projects. The cost of the project has increased from Rs 1,600 crore to Rs 2,053 crore. LMC has included three state government projects — Beautification of Gomti riverfront, metro corridor from Amausi Airport to Munshipulia and restoration of Chhatar Manzil to convert it into a living museum. Additional municipal commissioner P. K. Srivastava said, 'This time, we made sure that all government departments sign MoUs with us to take care of tasks assigned to them under the project.' LMC has pinned hopes of selection in second round because of increased people's participation. Srivastava said LMC has been able to engage with almost 35% of city's population on social networking sites and Smart City portals. Now the proposal has to be sent to the Centre before April 21.

₹2053 करोड़ रुपये से लखनऊ बनेगा स्मार्ट 557.58 करोड़ रुपये पैन सिटी विकास पर किए जाएंगे खर्च

अनुर उजाला ब्यूरो. लखनऊ: फास्ट ट्रैक राउंड में लखनऊ को स्मार्ट सिटी बनाने के लिए नगर निगम ने अलग-अलग प्रोजेक्ट में करीब 2053.03 करोड़ रुपये खर्च करने की तैयारी की है। कुल बजट का तीन चौथाई हिस्सा अकेले केसरबाग इलाके में खर्च किया जाना है। इस क्षेत्र को रीवाइज्ड डेवलपमेंट (एडीबी) में शामिल किया गया है जिसकी रेट्रोफिटिंग यानी मौजूदा संरचनाओं को नए सिरे से विकसित करने का काम होना है। केंद्र सरकार को भेजे जा रहे नए स्मार्ट सिटी प्रोजेक्ट (एससीबी) में इन प्रस्तावों को शामिल किया गया है। सोमवार को मुख्य सचिव आलोक रंजन की अध्यक्षता में हुई हाईपावर कमिटी में इस प्रोजेक्ट को पेश किया गया।

2000 करोड़ से स्मार्ट सिटी बनेगा लखनऊ बैठक में लगी मुहर

लखनऊ: केंद्रित संवाददाता. लखनऊ को 'स्मार्ट सिटी' बनाने के लिए कंसल्टेंट कंपनी डाटा कर्नल की ओर से बनाया गया प्रस्ताव सोमवार को मुख्य सचिव की अध्यक्षता में स्मार्ट सिटी के आगामी प्रस्ताव तैयार किया गया। इसमें अकेले ट्रेडिंक सुधार पर 578 करोड़ रुपये खर्च किए जाएंगे। मुख्य सचिव ने लगाई मुहर। मुख्य सचिव के साथ हुई बैठक में नगर निगम के अपर नगर आयुक्त पंकज शर्मा और प्रचार विभाग के प्रमुख अफसरों की उपस्थिति थी।



ART CITY TO
SMART CITY
Lucknow

To know more visit : www.smartcitylucknow.com

Various Initiatives of Lucknow Municipal Corporation

SERVICES BY LMC

To the 3 Million citizens of the city of Lucknow, Lucknow Municipal Corporation provides following important services:

- Sanitation and solid waste management
- Roads
- Street light
- Water supply and sewerage
- Drainage and flood management
- Animal control
- Death and Birth registration
- Parks

CONTEXT

For the services offered by LMC there was no “single point” where citizens could lodge their grievances, resulting in-

- One had to contact different authority for different problems.
- No integrated data base to supervise redressal of public grievances.
- Loss of time for citizens in approaching senior officers/Public representatives, to get their problems solved.
- No platform to monitor and analyze performance of various departments and zones with respect to services offered by them.

OBJECTIVE

- Focus on clearly identified citizen services that would be covered with clearly laid down service levels and outcomes to be achieved.
- Improve efficiency and effectiveness.
- Interaction between Lucknow Municipal Corporation and its citizens and other stakeholders.
- Improve quality of internal LMC operations and MIS to support and stimulate good governance.
- Bring about transparency and accountability in operations.
- Help improve reach of the delivery of services to citizens.

SERVICES COVERED

- Sanitation and Solid waste management .
- Water supply, Sewerage and Drainage.
- Engineering services.
- Street Lighting.
- Animal related.
- Property tax.
- Registration of Birth and Death.
- Other

Working of Integrated Control Room

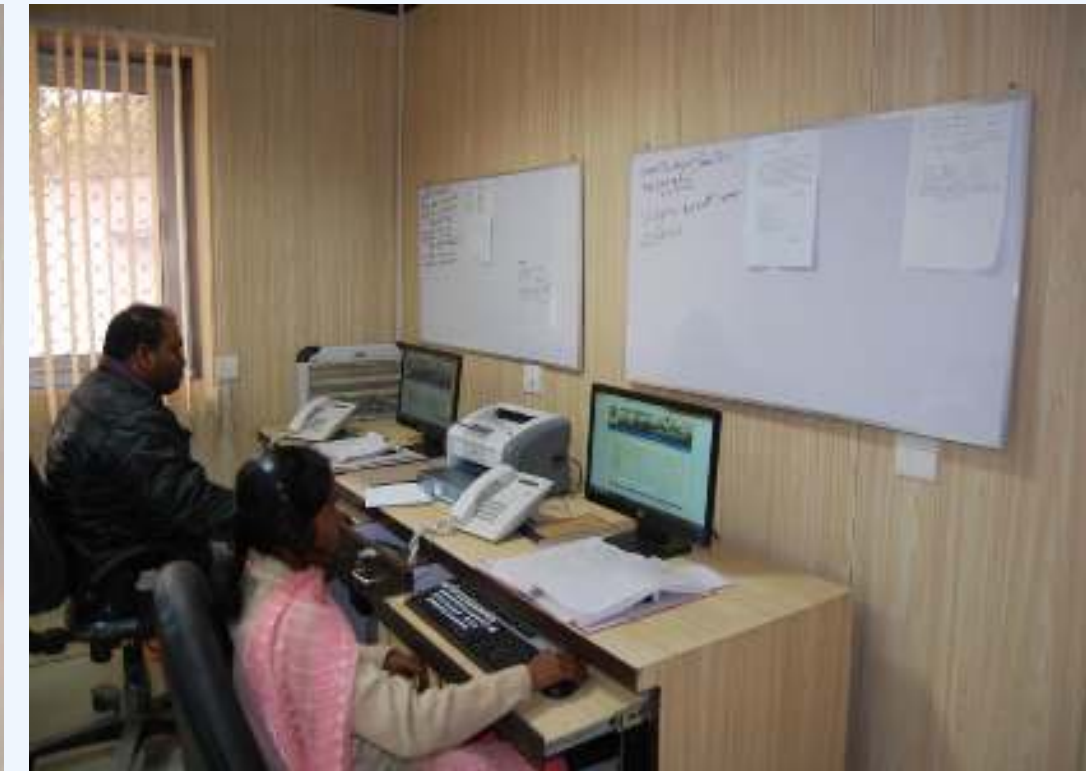

Flow Chart

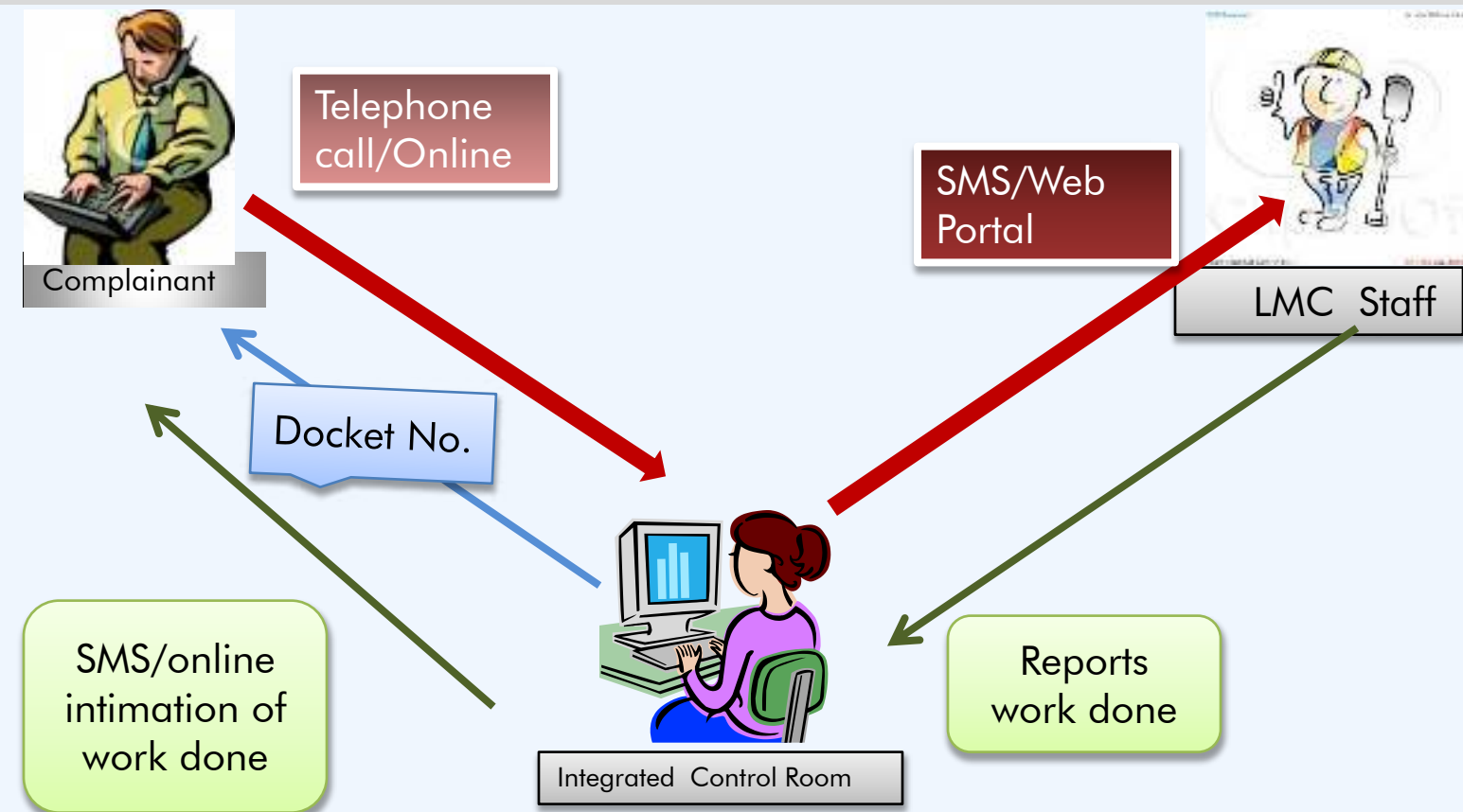

METHOD FOR LOGGING COMPLAINT

- Complaint received thru LMC Website www.lmc.up.nic.in or www.lnnpgrs.in Or Tel-0522-2307770,2307782 and 2307783.
- Complaint's docket no. is generated, which is sent to the complainant through SMS.
- After verification of a complaint, it is sent to concerned Officer/staff through SMS. Complainant is also intimated about the official responsible for the redressal.
- After the complaint is resolved by the concerned officer,(s)he feeds the action taken report by login into web portal.
- The complainant is informed about the action taken by sms. S(h)e can give the feed back through web portal.
- Focus on clearly identified citizen services that would be covered with clearly laid down service levels and outcomes to be achieved.
- Improve efficiency and effectiveness.
- Interaction between Lucknow Municipal Corporation and its citizens and other stakeholders.
- Improve quality of internal LMC operations and MIS to support and stimulate good governance.
- Bring about transparency and accountability in operations.
- Help improve reach of the delivery of services to citizens.

Login Screen- LMC - PGRS



SMS received by complainant

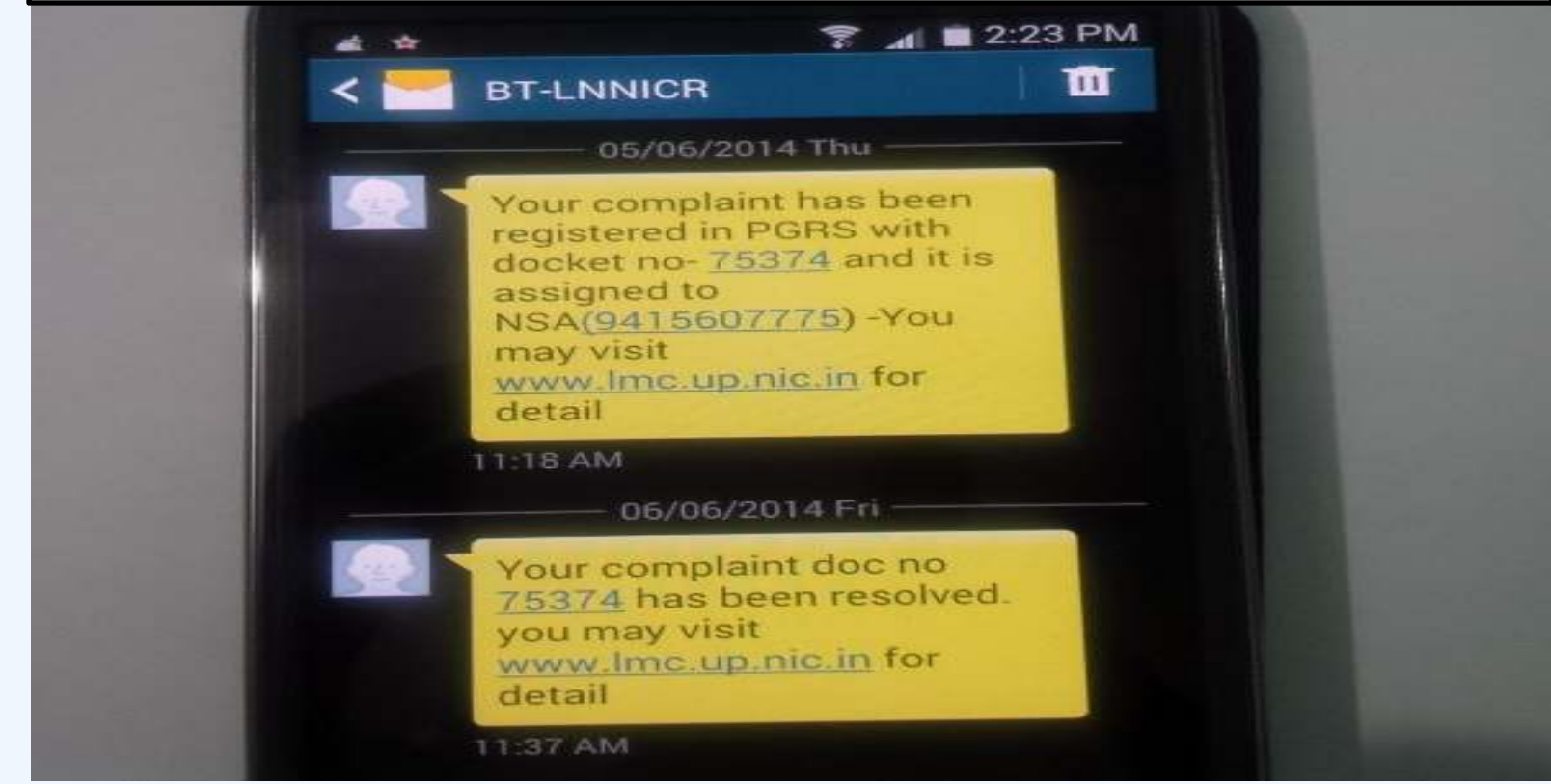

Dash Board for Senior Officers



Dash board for Field Officials

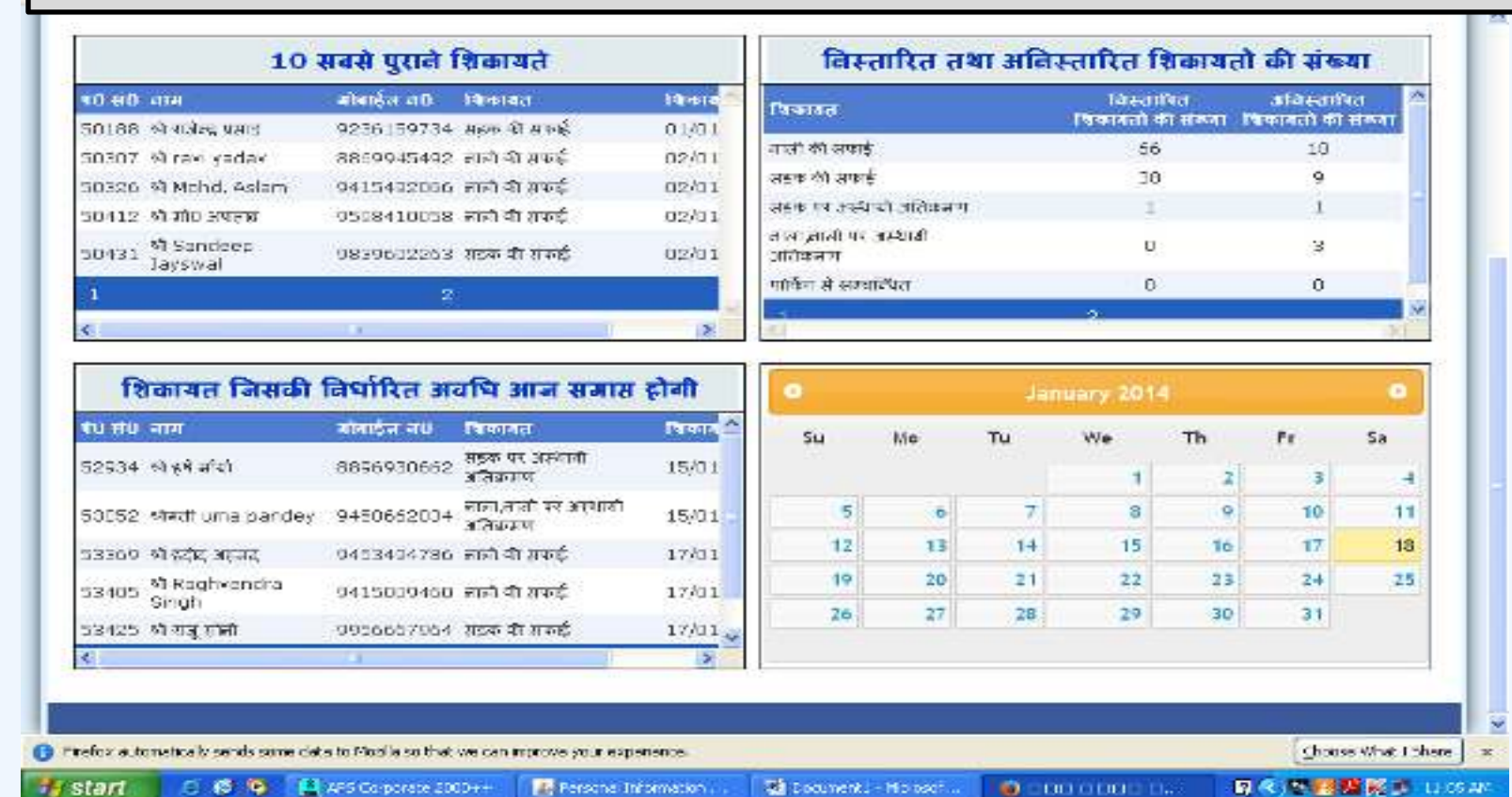

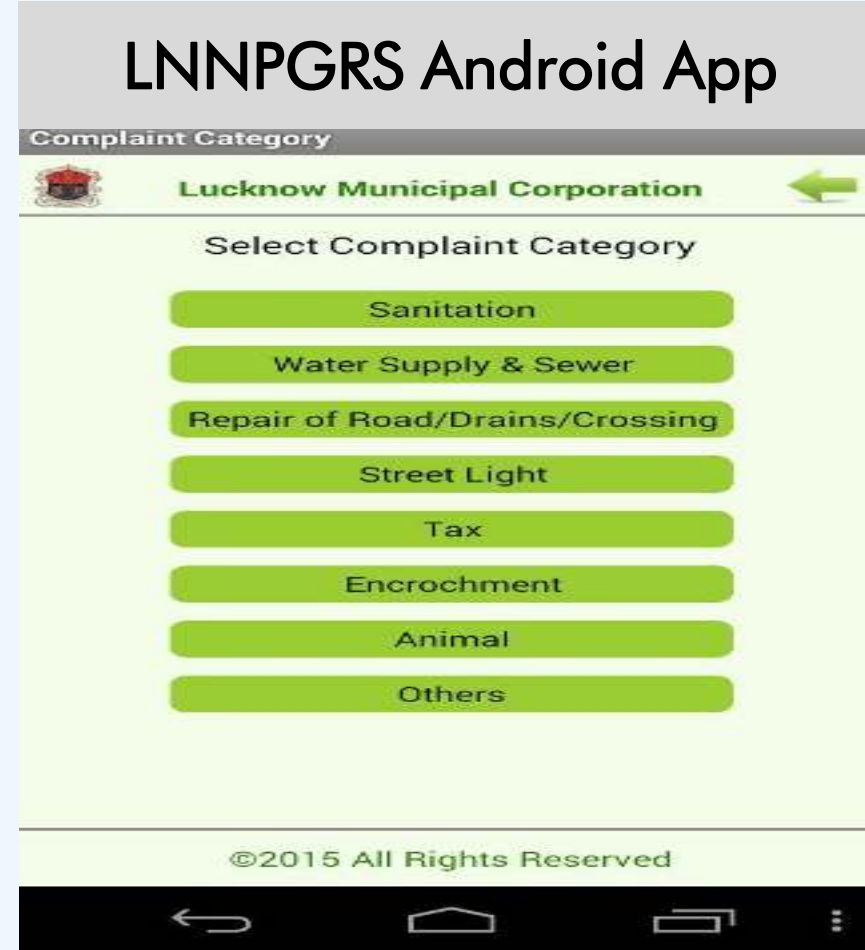

Chief Secretary, Government of Uttar Pradesh Inaugurating LNNPGRS App



ISO Certification



- Lucknow has seen three phases in the past more than five decades of technique upgradation of traffic signal systems.
- The 4th phase is introducing the low green energy solar traffic control systems being instituted with PPP initiative .
- The first stage of this will equip thirty major intersections with the new technique WAN based Area Traffic Control System to be followed by thirty more installations in the next stage.
- CCTV control devices for traffic regulation and control with automated challan system, Actuated(Pedestrian & vehicle) display systems and priority protocol shall be in built features of the system.
- No cost inputs towards installation or O & M on the LNN.



- Agreement with E-Suvidha Kendra since 2009 for Property Tax collection at their 43 Centres.
- On-line Payment facilities are available through various Banks.





- Kanha Upvan has been developed over 57 hect land area for providing shelter and care facilities for the helpless and ageing animals in the Amausi Village at Nadarganj, Kanpur NH
- This is different from catching, “Awara Pashu” for detention in the holding pans.
- Kanha Upvan has Nandishala, gaushala, bhairav shvanalaya, hanuman vatika, varah vatika for the bulls, cows, dogs, monkeys, pigs etc.
- The upvan is to have Siddharth Arogyashala and bird care centre
- The upvan is developed with serene green surroundings and habitat having a number of lakes and water bodies.
- LNN has incurred Rs thirty nine crores so far on the first two phases of this animal welfare centre.





- LNN has developed Traffic Education & Training Park at Indrapuri near Kanpur NH for the inculcation and improvement of Traffic skill in the Lucknow citizens and specially the training and education of children and driving license seekers.
- The green and landscaped Park is spread over a land area of about 5.5 acres. The traffic park has been provided with the technical and tactical infrastructure to make the public fully conversant with the real life Road-Highway situations, controls and regulations.
- The Traffic Park of Lucknow has been provided with an in house Interpretation Centre, Multimedia Interactive centre and a Data Centre.
- LNN has incurred Rs.5.2 cr. on this innovative project.



- LNN is establishing a new International Shooting Range at Amausi Village near Nadarganj, Kanpur NH-24.
- The Shooting Range is spread over a land area of 37 acre with green belt and adjacent forest belt.
- The range has ISSF standard Indoor Pistol Shooting Facilities of different ranges in 250 lanes, outdoor rifle shooting ranges of international/ Olympic standards and other facilities.
- Electronic digital scoring system .
- LNN shall complete this project
- In three phases at a total financial outlay of Rs. 52 crore, the first two phases to become operational by May, 2012.





- Old Age Home is an ambitious
- Project of Lucknow Nagar Nigam built up at Adil Nagar.
- It is a unique project in India designed and developed for providing shelter to the senior citizens.
- The Old Age Home is providing Shelter Home facilities for the
- Aged and has the in house services such as
 - Accommodation
 - Dining
 - Healthcare
 - Library
 - Entertainment





- Hon'ble Supreme Court has ordered for the provision of permanent shelter homes
- LNN has made twenty three shelter homes operative.
- Outlay of Rs. 3.6 crores towards their infrastructure and free services such as bed, blankets, sanitation, drinking water, kitchen etc.